



OPERATING
INSTRUCTIONS

EN

ISTRUZIONI
D'USO

IT

NOTICE
D'UTILISATION

FR

BEDIENUNGS-
ANLEITUNG

DE

INSTRUCCIONES
DE USO

ES

MANUAL
DE INSTRUÇÕES

PT

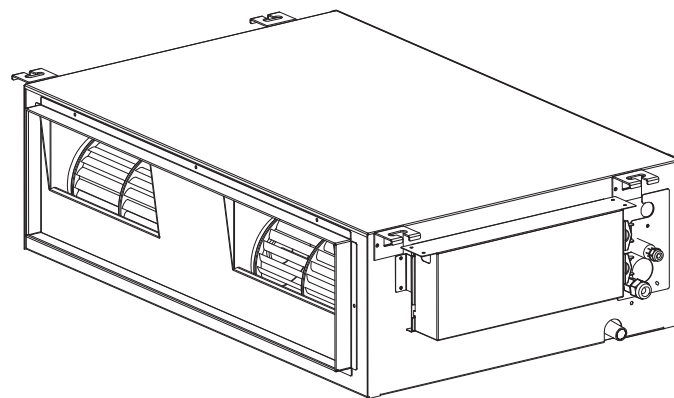

ADIAS19DC
ADIBS13DC
ADICS13DC

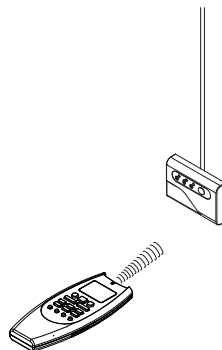

Split air conditioner system

Condizionatore d'aria split system

Climatiseurs split

Zweirohrsystem-Klimaanlage

Acondicionador de aire Split System

Sistema de ar condicionado de Unidades Separadas

INDICE

COMPONENTES Y SELECTOR DE FUNCIONAMIENTO	3
LUGAR DE INSTALACION	4
REQUISITOS ELECTRICOS	4
INSTRUCCIONES DE SEGURIDAD	4
USO DEL MANDO A DISTANCIA	4
MANDO A DISTANCIA	5
REGULACION DEL RELOJ	6
REFRIGERACION	6
CALEFACCION	6
FUNCIONAMIENTO EN AUTOMATICO	6
DESHUMIDIFICACION	7
VENTILACION	7
SELECCION DE LA VELOCIDAD DEL VENTILADOR	7
PROGRAMA NOCTURNO / AHORRO DE ENERGIA	7
PROGRAMA HIGH POWER	7
REGULACION DEL TEMPORIZADOR	8
REGULACION DEL TEMPORIZADOR 1 HORA	8
REGULACION DEL HOLIDAY TIMER	8
FUNCIONAMIENTO SIN MANDO A DISTANCIA	9
CUIDADO Y MANTENIMIENTO	9
CONSEJOS PARA OBTENER MAXIMO CONFORT CON MINIMO CONSUMO	10
PROBLEMAS DE FUNCIONAMIENTO IDENTIFICACION Y SOLUCIONES	10
SIGNIFICADO Y USO DE LOS INTERRUPTORES DEL MANDO A DISTANCIA	14

INFORMACIONES SOBRE EL PRODUCTO

Si surgen dudas o problemas con su acondicionador de aire,

Ud necesita conocer las siguientes informaciones.

Los números del modelo y de la serie se encuentran en la tarjeta del nombre, en la parte inferior del mueble.

No. del modelo _____

No. de serie _____

Fecha de compra _____

Dirección del distribuidor _____

Número de teléfono _____

NOTA

Este aparato de aire acondicionado dispone de las funciones de refrigeración, deshumidificación, calefacción y ventilación. Estas funciones se describen detalladamente a continuación; consultar el manual cada vez que se utiliza el aparato.

SIMBOLOS DE ADVERTENCIA

Estos símbolos aparecen en este manual como señal de advertencia, para que tanto el usuario como el personal de servicio presten atención a los posibles peligros que se pueden acarrear a las personas y/o al producto.



ADVERTENCIA

Este símbolo avisa de peligros que pueden causar heridas graves o incluso muerte.



PRECAUCION

Este símbolo avisa de los daños que se pueden causar al producto.

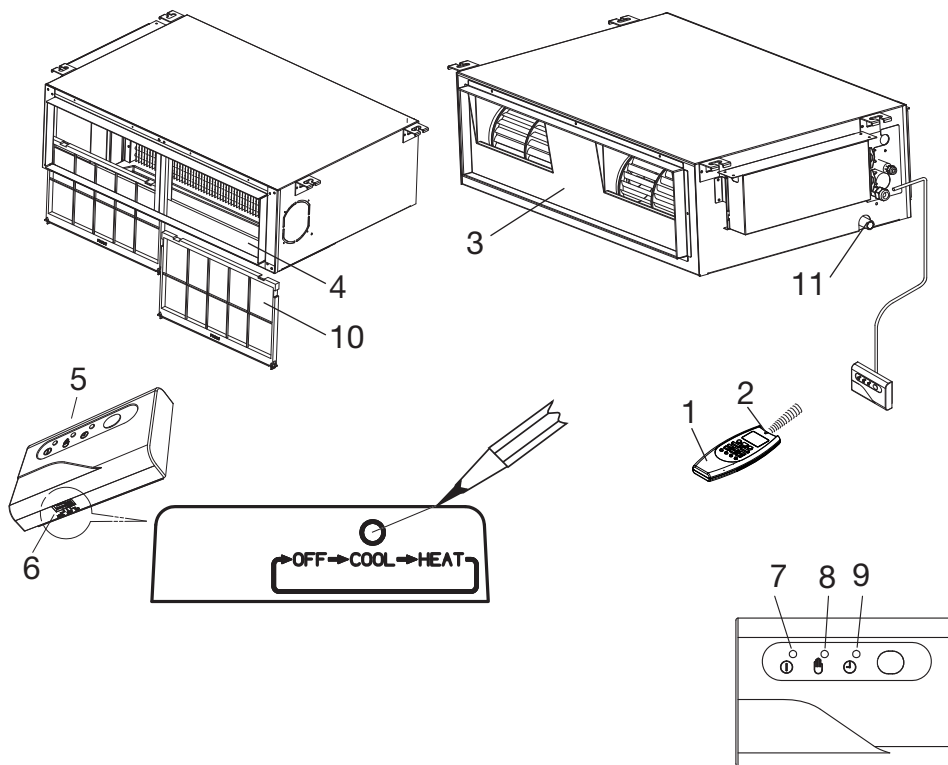

1. **Mando a distancia.**
2. **Sensor del mando a distancia:** detecta la temperatura del ambiente que rodea al mando a distancia; el acondicionador se regula a partir de esta temperatura.
3. **Salida de aire:** distribuye en el local el aire tratado.
4. **Entrada de aire:** el aire del ambiente es aspirado y filtrado mediante filtros.
5. **Receptor:** recibe las señales enviadas por el mando a distancia.
6. **Selector de funcionamiento (sin mando a distancia):** Pulsar este botón para elegir los modos de funcionamiento OFF, COOL y HEAT.



PELIGRO

La posición OFF no interrumpe la alimentación eléctrica. Para cortar la corriente es preciso usar el interruptor principal.

7. **Testigo de funcionamiento (OPERATION):** se enciende cuando la unidad está funcionando. El parpadea una vez para indicar que el señal del mando a distancia a sido recibido y memorizado.
8. **Testigo de espera (STANDBY):** Se enciende cuando el acondicionador está conectado a la corriente y listo para recibir el señal del mando a distancia.
9. **Testigo del temporizador (TIMER):** se enciende cuando la unidad es controlada por el temporizador.
10. **Filtro de aire.**
11. **Empalme para descarga de condensación.**

NOTA

Cuando la unidad recibe una señal del mando a distancia, los tres testigos (OPERATION, TIMER y STANDBY) se encienden por un rato para indicar la correcta recepción de la señal.

FUNCIÓN PARA APAGAR LOS TESTIGOS

Es posible regular el acondicionador de modo que los testigos OPERATION, TIMER y STANDBY sean siempre apagados, también durante el funcionamiento.

Verificar que el mando a distancia sea encendido (con el pulsador ON/OFF) y que el símbolo  en el visor del mando a distancia sea apagado, luego presionar en el mismo tiempo los pulsadores IFEEL y FAN del mando a distancia por más que 5 segundos.

Repetir el mismo procedimiento para volver a las normales condiciones de funcionamiento.

Si el acondicionador está alimentado, pero los testigos están apagados, tratar de reactivarlos con este procedimiento.

En todos casos de problemas de funcionamiento el acondicionador activa los testigos correspondientes, también si están regulados para apagarse. Ver párrafo PROBLEMAS DE FUNCIONAMIENTO - IDENTIFICACIÓN Y SOLUCIONES para informaciones adicionales.

Sólo **SISTEMA MULTI SPLIT**

Si los pilotos **TIMER** y **STANDBY** parpadean al mismo tiempo y el testigo **OPERATION** está encendido quiere decir que:

1. **La unidad interior no tiene dirección.**
2. **Se ha seleccionado el modo de calefacción, cuando el equipo funcionaba en refrigeración, o viceversa. Seleccionar un modo compatible al equipo.**

VÉASE LA TABLA AUTODIAGNÓSTICO

LUGAR DE INSTALACION

- Es importante que la instalación del acondicionador de aire sea realizada por un técnico autorizado siguiendo las instrucciones de instalación del aparato.



PELIGRO

- No instalar el acondicionador de aire en lugares donde haya humos, gases inflamables o mucha humedad, como por ejemplo en un invernadero.
- No instalar el acondicionador de aire si en el mismo ambiente existen otros aparatos que generan excesivo calor.
- No instalar la unidad interna en locales donde puede ser alcanzada por chorros de agua (por ejemplo, una lavandería).
- Para proteger el acondicionador de aire de la corrosión, no instalar la unidad externa directamente a chorros de agua marina o vapores sulfurosos (por ejemplo, en estaciones termales).

REQUISITOS ELECTRICOS

- Antes de realizar la instalación verificar que la tensión de alimentación de la red eléctrica corresponde con la indicada en la tarjeta del acondicionador de aire.
- Todas las conexiones eléctricas deben realizarse de conformidad con las normativas eléctricas locales. Para más información dirigirse al distribuidor o a un electricista.
- Todas las unidades deben estar correctamente conectadas a tierra.
- Las conexiones eléctricas debe realizarlas un electricista especializado.

INSTRUCCIONES DE SEGURIDAD

- Leer atentamente este manual antes de usar el acondicionador de aire. En caso de dudas o problemas dirigirse al distribuidor o al centro de asistencia autorizado.
- Este acondicionador de aire ha sido diseñado para crear las condiciones climáticas ideales en habitaciones. Debe ser usado con este fin, tal como describe este manual.



PELIGRO

- Es muy peligroso usar o conservar gasolina u otros líquidos inflamables cerca del acondicionador de aire.
- No instalar debajo de la unidad aparatos eléctricos que no tengan protección de grado IPX1 (protección contra la caída vertical de agua).
- El constructor no se hace responsable de los daños producidos por no respetar las normas de seguridad y contra accidentes.



PRECAUCION

- No apagar ni encender el acondicionador de aire con el interruptor general. Usar siempre el pulsador ON/OFF sobre el mando a distancia o el selector de encendido/apagado sobre la unidad.
- No dejar que los niños jueguen con el acondicionador de aire.
- No refrigerar excesivamente las habitaciones en las que hay niños pequeños o personas discapacitadas.
- Este acondicionador no está diseñado para ser utilizado por personas (incluidos los niños) con discapacidades físicas, sensoriales o mentales o que carezcan de la experiencia y el conocimiento necesarios, salvo que hayan recibido la debida supervisión o capacitación para el uso del acondicionador por parte de una persona responsable de su seguridad.

INSTALACION Y USO DEL MANDO A DISTANCIA

COMO COLOCAR LAS PILAS

- Remover la tapa detrás del mando a distancia y controlar que los 4 interruptores estén configurados como en figura:

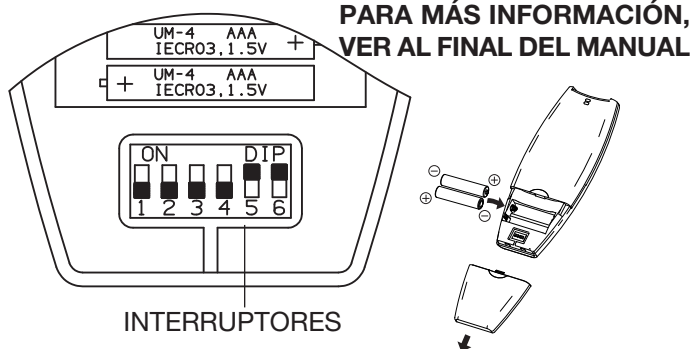

PARA MÁS INFORMACIÓN,
VER AL FINAL DEL MANUAL

INTERRUPTORES

- Colocar dos pilas alcalinas tipo AAA de 1,5 V-DC. Respetar la polaridad indicada en el mando a distancia. La señalización de la hora en la pantalla parpadea. Pulse el botón SEL TYPE.
- La duración media de las pilas es de más de seis meses, pero varía según la frecuencia de uso del mando a distancia. Quitar las pilas si el mando a distancia no va a ser utilizado durante un período de tiempo prolongado (más de un mes). Sustituir las pilas cuando el testigo de transmisión de datos no parpadea o cuando el acondicionador de aire no responde al mando a distancia.
- Las pilas del control contienen elementos contaminantes. Cuando se descarguen deben tirarse según los requisitos locales.

NOTA

SI SE INSTALA MAS DE UNA UNIDAD INTERIOR
DENTRO DE LA MISMA HABITACION

Se puede utilizar un solo mando a distancia para todas las unidades.

Por el contrario, si quiere utilizar cada mando a distancia para su unidad, siga el procedimiento "Dirección mando a distancia/unidad interior" (ver Instrucciones de Instalación).

SELECTOR DEL SENSOR DE TEMPERATURA

- En condiciones normales, el sensor de temperatura colocado dentro del mando a distancia (símbolo IFEEL activo en el display) detecta y controla la temperatura ambiente. Esta función tiene el objetivo de personalizar la temperatura ambiente porque el mando a distancia transmite la temperatura desde el lugar cerca de ustedes. Utilizando esta función, el mando a distancia debe ser dirigido siempre al acondicionador, sin obstrucciones, por eso es conveniente que sea en una posición desde se pueda ver de la unidad interior (por ejemplo, no lo ponga en un cajón).
- Es posible desactivar el sensor de temperatura del mando a distancia pulsando el botón I FEEL. En este caso el símbolo IFEEL en el visor se apaga y se activa solo el sensor de temperatura del acondicionador.

NOTA

El mando a distancia transmite señales a la unidad interior cada vez que se pulsa un botón y cuando varía la temperatura detectada por el sensor IFEEL. En caso de inconvenientes (pilas descargadas, mando a distancia colocado en una posición no visible de la unidad interior,...) el control de la temperatura ambiente se conecta automáticamente al sensor de la unidad interior. En estos casos la temperatura cercana al mando a distancia puede ser diferente de la temperatura detectada en la posición del acondicionador.

FUNCIONAMIENTO DE LA UNIDAD CON EL MANDO A DISTANCIA

Al usar el mando a distancia, dirija la cabeza de transmisión directamente al receptor del acondicionador.

COMO ENCENDER EL ACONDICIONADOR

Presionar el pulsador ON/OFF para encender el acondicionador.

El testigo de funcionamiento se encenderá para indicar que la unidad está en funcionamiento.

MANDO A DISTANCIA

VISOR

Visualiza las informaciones cuando el mando a distancia está encendido.

Modo de funcionamiento

- Automático
- Refrigeración
- Calefacción
- Deshumidificación
- Ventilación

Programa nocturno



Aleta de la oscilación



Programa HIGH POWER

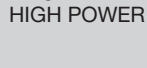

Velocidad del ventilador

- Automática
- Velocidad alta
- Velocidad media
- Velocidad baja

Indica que el acondicionador funciona en modo I FEEL (sensor del mando a distancia activado)

Indica que el filtro TiO₂ está encendido

Confirmación de la transmisión de los datos al acondicionador

Modelo inverter

Indica los tipos de programadores

Reloj

Temperatura ambiente

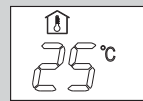

Temperatura seleccionada



PULSADOR MODO DE FUNCIONAMIENTO

Presionar este pulsador para modificar el funcionamiento del acondicionador.

(refrigeración)

El acondicionador refrigera el aire haciendo disminuir la temperatura del local.

(deshumidificación)

El aire acondicionado reduce la humedad ambiente.

(automático)

Al seleccionar la posición "automático" (+ IFEEL ON) la unidad selecciona automáticamente entre refrigeración y calefacción en base a la diferencia entre la temperatura ambiente percibida y la temperatura introducida en el mando a distancia.

(ventilación)

Sólo se activa la función de ventilación.

SENSOR

Este sensor de temperatura interna detecta la temperatura ambiente.

TRANSMISOR

Al presionar los pulsadores del mando a distancia, el símbolo se enciende en el visor para transmitir los cambios de regulación al receptor del acondicionador de aire.

PULSADOR MODO DE FUNCIONAMIENTO

Presionar este pulsador para modificar el funcionamiento del acondicionador.

(calefacción)

El aire acondicionado calienta el local.

Símbolo fijo: el ventilador se para cuando se supera la temperatura seleccionada.

Símbolo intermitente (FUNCIÓN DE CIRCULACIÓN DE CALOR): el ventilador sigue funcionando incluso después de superar la temperatura seleccionada.

(automático)

Al seleccionar el modo "automático" (+ IFEEL ON) la unidad selecciona automáticamente entre refrigeración y calefacción en base a la diferencia entre la temperatura ambiente percibida y la temperatura introducida en el mando a distancia.

PULSADOR ON/OFF (encendido/ apagado)

Pone en marcha el acondicionador o lo para.

PULSADOR FLAP

NO DISPONIBLE

SELECTOR DEL SENSOR IFEEL/IFEEL C

Presionar el pulsador I FEEL para modificar la programación del sensor de temperatura activo (desde el mando a distancia al acondicionador o viceversa).

PULSADOR MENÚ

Presionar este pulsador para entrar en el menú de funciones.

PULSADOR SELECCION DEL TIMER

Presionando este pulsador, en el visor se activa el procedimiento para la regulación ON/OFF del temporizador. Para más información ver el ejemplo "REGULACION DEL TEMPORIZADOR".

PULSADORES DE SELECCION TEMPERATURA

- (más frío)

Presionar este pulsador para disminuir la temperatura seleccionada.

+ (más calor)

Presionar este pulsador para aumentar la temperatura seleccionada.

PULSADOR "FAN" (velocidad del ventilador)

La velocidad del ventilador es seleccionada automáticamente por el microprocesador.

Velocidad alta.

Velocidad media.

Velocidad baja.

PULSADOR NIGHT/ECO

Presionar este pulsador para seleccionar la función NIGHT/ECO.

PULSADOR "HIGH POWER"

Presionar este pulsador para seleccionar la función HIGH POWER.

PULSADOR REGULACION RELOJ Y TEMPORIZADOR

Presionar este pulsador para seleccionar las funciones:

- regulación de la hora
 - regulación del temporizador ON/OFF
- Para más información ver "REGULACION DEL RELOJ" y "REGULACION DEL TEMPORIZADOR".

PULSADORES DE REGULACION DE LAS HORAS Y MINUTOS

Presionando estos pulsadores se activa la regulación del reloj y del temporizador. Para más información ver "REGULACION DEL RELOJ" y "REGULACION DEL TEMPORIZADOR".

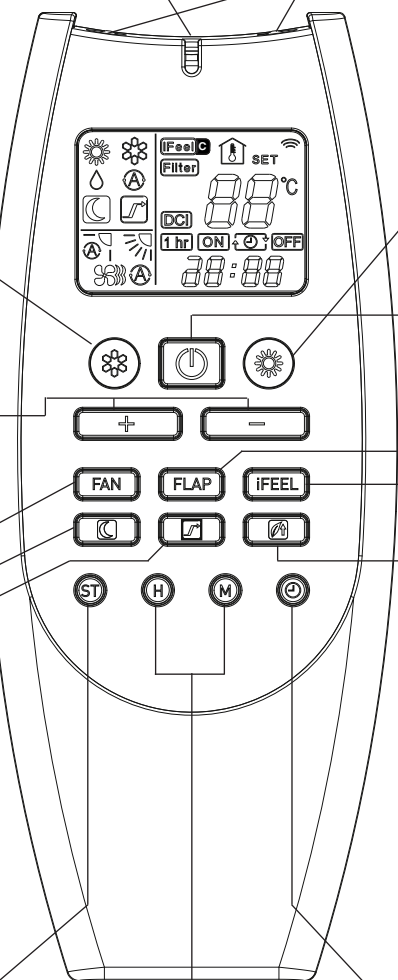



REGULACION DEL RELOJ

1. Presionar tres veces el pulsador ST.
La hora indicada en el visor comienza a parpadear.
2. Presionar el pulsador H hasta que se visualiza la hora deseada. Presionar el pulsador M hasta que se visualizan los minutos deseados.
La hora indicada en el visor deja de parpadear automáticamente después de 10 segundos.

REFRIGERACION

NOTA

Verificar que la unidad está conectada a la alimentación eléctrica y que el testigo STANDBY está encendido.

1. Presionar el pulsador  hasta que aparezca en el visor el símbolo REFRIGERACIÓN .
2. Presionar los pulsadores +/- (selección de la temperatura) para introducir la temperatura deseada (el campo de regulación varía entre 32 °C máximo y 10 °C mínimo).

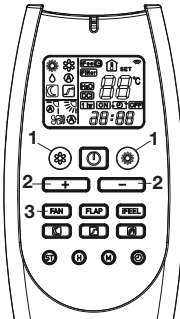



EL VISOR INDICARÁ EL VALOR DE LA TEMPERATURA SELECCIONADA.



A LOS 5 SEGUNDOS DE INTRODUCIR LA TEMPERATURA DESEADA EL VISOR VOLVERÁ A INDICAR LA TEMPERATURA AMBIENTE.

3. Presionar el pulsador FAN para introducir la velocidad del ventilador.

CALEFACCION (Bomba de calor)

1. Presionar el pulsador  hasta que aparezca en el visor el símbolo CALEFACCIÓN  (intermitente o fijo).
2. Presionar los pulsadores +/- (selección de la temperatura) para introducir la temperatura deseada (el campo de regulación varía entre 32 °C máximo y 10 °C mínimo).



EL VISOR INDICARÁ EL VALOR DE LA TEMPERATURA SELECCIONADA.



A LOS 5 SEGUNDOS DE INTRODUCIR LA TEMPERATURA DESEADA EL VISOR VOLVERÁ A INDICAR LA TEMPERATURA AMBIENTE.



3. Presionar el pulsador FAN para introducir la velocidad del ventilador.

NOTAS

Una vez activada la función de calefacción el ventilador de la unidad interna se parará. Esto se debe a la protección "Prevención corriente aire frío", que habilita el funcionamiento del ventilador cuando el intercambiador de calor de la unidad interna se ha calentado lo suficiente. Durante éste período el testigo STANDBY está encendido.

Normalmente el ventilador se para cuando se supera la temperatura seleccionada (cuando se selecciona el símbolo CALEFACCIÓN fijo ).

FUNCIÓN DE CIRCULACIÓN DE CALOR

Si desea que el ventilador siga funcionando aunque se exceda la temperatura seleccionada, con el fin de hacer circular el calor producido por una fuente adicional (por ejemplo, chimenea instalada bajo el aire acondicionado), presione el botón  hasta que aparezca el símbolo de CALEFACCION intermitente .

DESCONGELACIÓN DEL INTERCAMBIADOR DE CALOR DE LA UNIDAD EXTERNA





Si la temperatura externa desciende por debajo de 0 °C la formación de hielo en el intercambiador externo reduce la capacidad de calefacción.

Cuando esto sucede una función de protección es activada que habilita la descongelación del intercambiador. Con esta función activada el ventilador de la unidad interna se para. Después de unos segundos, el funcionamiento en modo calefacción inicia de nuevo en relación con la temperatura ambiente y la temperatura externa.

FUNCIONAMIENTO COMO "BOMBA DE CALOR"

Un acondicionador de aire que funciona como bomba de calor calienta el ambiente absorbiendo calor del aire exterior. La capacidad (eficiencia) del sistema disminuye cuando la temperatura externa desciende por debajo de 0 °C. Si el acondicionador de aire no consigue mantener un valor de temperatura suficientemente alto se debe complementar la calefacción con la instalación de otro aparato.

FUNCIONAMIENTO EN AUTOMATICO

1. Presionar el pulsador  o  hasta que aparezca en el visor el símbolo AUTOMÁTICO  (también el símbolo  o  permanece).
2. Presionar los pulsadores +/- (selección de la temperatura) para introducir la temperatura deseada (el campo de regulación varía entre 32 °C máximo y 10 °C mínimo).



EL VISOR INDICARÁ EL VALOR DE LA TEMPERATURA SELECCIONADA.



A LOS 5 SEGUNDOS DE INTRODUCIR LA TEMPERATURA DESEADA EL VISOR VOLVERÁ A INDICAR LA TEMPERATURA AMBIENTE.

3. Presionar el pulsador FAN para introducir la velocidad del ventilador.

Durante el funcionamiento Automático (+ IFEEL ON) la temperatura introducida se entiende como percibida, entonces el sistema se ajusta automáticamente no sólo de acuerdo con la temperatura del aire, sino también de acuerdo con la humedad relativa, según el índice "Humidex".

El acondicionador de aire pasará automáticamente del modo calefacción al modo refrigeración (o viceversa) para mantener la temperatura seleccionada (independientemente del símbolo visualizado).

Ejemplo: esquema de funcionamiento en modo  (Auto) con temperatura ambiente seleccionada de 23 grados.

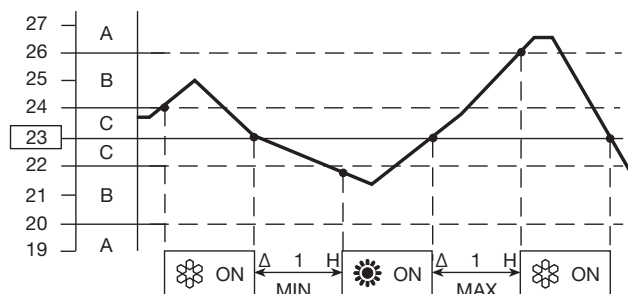

NOTA

El climatizador cambia el modo de funcionamiento (de frío a calor o viceversa) al verificarse alguna de las siguientes condiciones:



- **ZONA A:** cambia si la temperatura varía como mínimo 3°C con respecto a la introducida en el mando a distancia.
- **ZONA B:** cambia si la temperatura varía como mínimo 1°C con respecto a la introducida en el mando a distancia una hora después de que se para el compresor.
- **ZONA C:** no cambia mientras la temperatura no varíe más de 1°C con respecto a la introducida en el mando a distancia.

FUNCIONAMIENTO AUTOMÁTICO EN CONFIGURACION MULTISPLIT

Cuando el sistema de aire acondicionado está en configuración multisplit y hay más de una unidad interior conectada, el modo de funcionamiento automático funciona de acuerdo con los siguientes procedimientos:

- la primera unidad que enciende el sistema también decide el modo de funcionamiento (refrigeración o calefacción) para todas las otras que se encenderán después de la primera;
- cuando el sistema se arranca en refrigeración y una unidad se activa en calefacción, se produce un error en esta unidad debido al modo de funcionamiento incorrecto. Si la misma unidad se arranca en modo "automático" y la temperatura deseada está inferior que la detectada en el ambiente, la unidad funcionara en refrigeración como el resto del sistema; si en lugar la temperatura deseada está superior que la detectada, la unidad funcionara en ventilación;
- cuando el sistema se arranca en calefacción y una unidad se activa en refrigeración, se produce un error en esta unidad debido al modo de funcionamiento incorrecto. Si la misma unidad se arranca en modo "automático" y la temperatura deseada está superior que la detectada en el ambiente, la unidad funcionara en calefacción como el resto del sistema; si en lugar la temperatura deseada está inferior que la detectada, la unidad funcionara en ventilación.

DESHUMIDIFICACION

1. Presionar el pulsador  hasta que aparezca en el visor el símbolo DESHUMIDIFICACION .
2. Presionar los pulsadores +/- (selección de la temperatura) para introducir la temperatura ambiente (el campo de regulación varía entre 32 °C máximo y 10 °C mínimo).



EL VISOR INDICARÁ EL VALOR DE LA TEMPERATURA SELECCIONADA.





A LOS 5 SEGUNDOS DE INTRODUCIR LA TEMPERATURA DESEADA EL VISOR VOLVERÁ A INDICAR LA TEMPERATURA AMBIENTE.

NOTAS

- Usar la función de deshumidificación para reducir la humedad ambiente del aire.
- El funcionamiento en Deshumidificación está regulado tanto por la diferencia entre la temperatura ajustada y la temperatura del aire, y por el valor de la humedad relativa detectada por la sonda.
- Con la función de deshumidificación accionada, el ventilador gira a velocidad automática (símbolo del mando a distancia  encendido) para evitar la demasiada refrigeración.
- La función de deshumidificación no puede ser activada si la temperatura interna no supera los 10 °C.
- Cuando la temperatura ambiente es superior al valor seleccionado, la unidad funciona con el fin de deshumidificar el más posible.
- Cuando la temperatura ambiente es inferior al valor seleccionado, la unidad no se parará, continuará funcionando a baja potencia para deshumidificar y, en habitaciones pequeñas, la temperatura podría caer por debajo de la temperatura ajustada.

VENTILACION

Si desea hacer circular el aire sin modificar la temperatura, presionar el pulsador  hasta que aparezca en el visor solamente el símbolo VENTILACION .

SELECCION DE LA VELOCIDAD DEL VENTILADOR

AUTOMÁTICO





Activar con el pulsador FAN la posición . El microprocesador controlará automáticamente la velocidad del ventilador. Cuando el acondicionador comienza a funcionar, en calefacción o refrigeración, la velocidad del ventilador varía en función de la carga térmica de la habitación.

MANUAL

Para regular manualmente la velocidad del ventilador utilizar el pulsador FAN y seleccionar la velocidad deseada.

 Velocidad alta  Velocidad media  Velocidad baja

PROGRAMA NOCTURNO/AHORRO DE ENERGIA

- Este programa sirve para ahorrar energía eléctrica.
1. Presionar el pulsador  o  para poner el acondicionador de aire en refrigeración, deshumidificación o calefacción.
 2. Presionar el pulsador .
 3. El símbolo  aparece en el visor. Para desactivar el programa presionar nuevamente el pulsador NIGHT/ECO.

¿Qué es el Programa Nocturno?

Cuando se selecciona el programa nocturno el acondicionador modifica la temperatura introducida después de 60 minutos. De este modo se ahorra energía sin perjudicar el confort nocturno del local.



MODO DE FUNCIONAMIENTO	MODIFICACION TEMPERATURA
Calefacción	Disminuye 2 °C
Refrigeración y Deshumidificación	Aumenta 1 °C

NOTA

Durante el programa nocturno el ventilador interno gira automáticamente a la baja velocidad reduciendo el ruido.

PROGRAMA HIGH POWER

Cuando este programa está activo el ventilador interno gira a la velocidad automática y el acondicionador funciona a la máxima fuerza en el modo de funcionamiento seleccionado (refrigeración o calefacción).

1. Presionar el pulsador .
2. El símbolo  aparece en el visor. Para desactivar el programa presionar nuevamente el mismo pulsador.

NOTA

Durante el funcionamiento a la alta fuerza la temperatura ambiente podría ser diferente de la temperatura seleccionada.

REGULACION DEL TEMPORIZADOR

A) CÓMO REGULAR LA HORA DE INICIO (ON)

1. Presionar una vez el pulsador ST.
La indicación ON y la indicación de la hora parpadean.
2. Presionar el pulsador H hasta visualizar la hora deseada. Presionar el pulsador M hasta visualizar los minutos deseados. El visor vuelve a indicar la hora actual a los 10 segundos.
3. Presionar el pulsador ON/OFF para poner en marcha el acondicionador de aire.
4. Presionar el pulsador  para activar el temporizador en la función "ON TIME" (inicio).

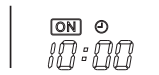

B) CÓMO REGULAR LA HORA DE PARADA (OFF)

1. Presionar dos veces el pulsador ST.
La indicación OFF y las indicaciones de la hora parpadean.
2. Presionar el pulsador H hasta visualizar la hora deseada. Presionar el pulsador M hasta visualizar los minutos deseados. El visor vuelve a indicar la hora actual a los 10 segundos.
3. Presionar el pulsador ON/OFF para poner en marcha el acondicionador de aire.
4. Presionar dos veces el pulsador  para poner el temporizador en la función "OFF TIME" (parar).

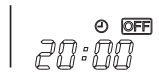

C) CÓMO REGULAR EL PROGRAMA DIARIO ENCENDIDO/APAGADO (O VICEVERSA)

1. Regular el temporizador como se indica en los puntos "A" y "B".
2. Presionar el pulsador ON/OFF para poner en marcha el acondicionador de aire.
3. Presionar tres veces el pulsador  para introducir el programa del temporizador encendido/apagado o viceversa.



NOTA

Después de regular el temporizador presionar el pulsador ST para verificar el horario de encendido/apagado (ON/OFF) introducido.

REGULACIÓN DEL TEMPORIZADOR 1 HORA

Esta función permite el funcionamiento del acondicionador de aire durante 1 hora en las condiciones introducidas, independientemente de que se encuentre encendido o apagado.

OPERACIONES DE AJUSTE DEL TEMPORIZADOR.

- Presionar cuatro veces el botón  .
En el visor aparece el símbolo del TEMPORIZADOR 1 HORA encendido.



CANCELAR EL TEMPORIZADOR 1 HORA.

- Presionar el pulsador ON/OFF para apagar el acondicionador de aire.
- Comprobar que la unidad interna está apagada.
- Volver a presionar el pulsador ON/OFF para encender de nuevo el acondicionador de aire.

REGULACION DEL HOLIDAY TIMER

La función Holiday Timer permite activar la unidad interior (ja sea la sola de un sistema monosplit o una unidad de un sistema multisplit), con un retraso programable de hasta 99 días para las funciones Programa diario del temporizador, temporizador On, temporizador Off (no es válido para el TEMPORIZADOR 1 HORA) ja descritas en este manual.

Con esta función se puede programar el re-encendido del acondicionador de aire después de un largo fin de semana, unas vacaciones de una semana o más, ecc...

Para activar la función se debe respetar los siguientes pasos en orden:

1. Mantener presionado el pulsador "SELECCION DEL TIMER" del mando a distancia (figura del reloj) por más de 6~7 segundos. Así se entra en el menú para seleccionar el número de días de retraso.
2. Seleccionar el temporizador deseado (Programa diario del temporizador, temporizador On, temporizador Off) presionando el mismo pulsador "SELECCION DEL TIMER".
3. Introducir con el pulsador "+" el número de días de retraso deseado.
4. Mantener presionado de nuevo el pulsador "SELECCION DEL TIMER" por más de 6~7 segundos. Se vuelve así al menú regular del mando a distancia.

Ahora el símbolo del temporizador deseado parpadea y el temporizador correspondiente se activara sólo después de los días de retraso fijados.

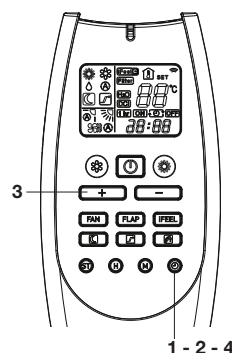

1 - 2 - 4

FUNCIONAMIENTO SIN MANDO A DISTANCIA

Si el mando a distancia no funciona o se ha perdido, actuar como se indica a continuación.

1. ACONDICIONADOR DE AIRE PARADO

Para poner en marcha el acondicionador de aire presionar el selector de funcionamiento con una pluma y seleccionar la modalidad deseada (COOL o HEAT).

NOTA

El acondicionador se pondrá en marcha con la velocidad ALTA del ventilador.

La programación de la temperatura es 25°C para la modalidad de refrigeración y 21°C para la calefacción.

2. ACONDICIONADOR DE AIRE EN MARCHA

Para parar el acondicionador de aire presionar el selector de funcionamiento con una pluma hasta apagar el testigo de funcionamiento.

NOTA

Corte de corriente durante el funcionamiento.

Si se produce un corte de corriente el acondicionador de aire se para. Cuando se restablece la alimentación eléctrica el acondicionador de aire reinicia automáticamente a los 3 minutos.

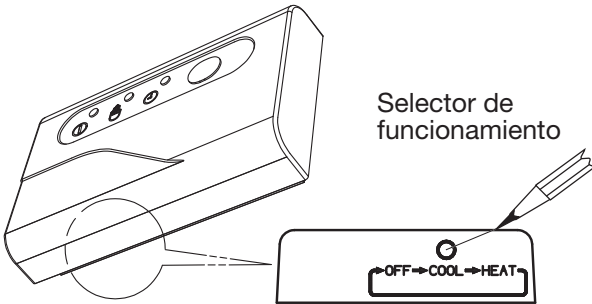

CUIDADO Y MANTENIMIENTO



PELIGRO

- Las operaciones de mantenimiento deben ser efectuadas por personal especialmente preparado.
- Como medida de seguridad comprobar que el acondicionador está apagado y la corriente eléctrica desconectada antes de realizar cualquier operación de limpieza.
- No mojar la unidad interna durante la limpieza. El agua podría dañar las partes internas de la unidad y provocar un cortocircuito.

TAPA Y REJILLA

Limpiar la tapa y la rejilla de la unidad interna con el cepillo de un aspirador o con un paño suave y seco. Las manchas pueden limpiarse con un paño húmedo y detergente neutro.

Al limpiar la rejilla no descolocar las aletas.



PRECAUCION

- No usar disolventes, detergentes o sustancias químicas corrosivas. No usar agua hirviendo para limpiar la unidad interna.
- Algunas aristas metálicas y las aletas del condensador son cortantes; limpiarlas con cuidado.
- Limpiar como mínimo una vez al año el intercambiador y los demás componentes de la unidad externa. Consultar al Servicio de Asistencia.

FILTRO DE AIRE

El filtro del aire debe limpiarse al menos una vez cada seis meses o más frecuentemente; depende de las reales condiciones de funcionamiento.

1.

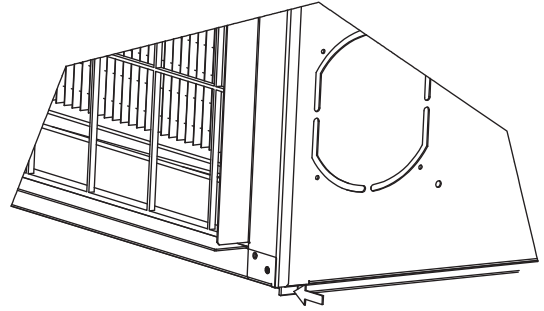

2.

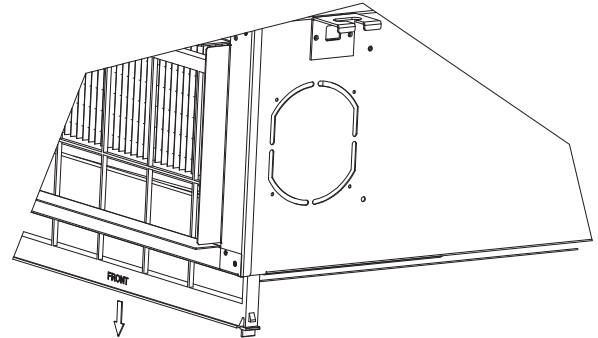

LIMPIEZA DEL FILTRO

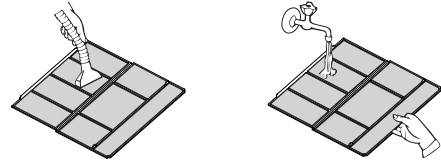

Elimine el polvo fino con un aspirador. Si se ha adherido suciedad al filtro, lávelo con agua templada jabonosa, aclárelo después y séquelo.

CONSEJOS PARA OBTENER MAXIMO CONFORT CON MINIMO CONSUMO

EVITAR

- Obstruir las rejillas de envío y de aspiración de la unidad; en caso contrario la unidad no trabaja correctamente y podría llegar a dañarse.
- La radiación solar directa usando toldos o cerrando las cortinas.

VERIFICAR

- Que el filtro de aire esté siempre limpio. Un filtro sucio disminuye el paso del aire y reduce el rendimiento de la unidad.
- Que las puertas y ventanas están cerradas para evitar infiltraciones de aire no acondicionado.

PROBLEMAS DE FUNCIONAMIENTO, IDENTIFICACION Y SOLUCIONES



ADVERTENCIA

- Si se detectase un funcionamiento anómalo del acondicionador (el testigo de funcionamiento OPERATION se enciende, pero la unidad no funciona) intenta restablecer el funcionamiento normal desactivando la alimentación eléctrica del mismo durante aprox. 3 minutos y después volver a poner en marcha el acondicionador.

Si su acondicionador de aire no funciona correctamente, compruebe los siguientes aspectos antes de llamar al servicio de reparación. Si el problema no puede ser solucionado, contacte con el Servicio de Asistencia.

Problema: El acondicionador de aire no arranca.

Posible causa:

1. Fallo en la corriente.
2. Rotura del fusible.
3. Botón ON/OFF en posición OFF.
4. Las pilas del mando a distancia están gastadas.

Solución:

1. Restablecer la corriente.
2. Contactar Servicio de Asistencia.
3. Pulsar el botón ON/OFF.
4. Colocar pilas nuevas.

Problema: La refrigeración o la calefacción son insuficiente.

Posible causa:

1. Filtros del aire sucios o obstruidos.
2. Fuente de calor cercana o habitación demasiado concurrida
3. Puertas y/o ventanas abiertas.
4. Obstrucción cerca de la entrada o salida del aire.
5. Temperatura reglada con el mando a distancia demasiado alta.
6. Temperatura del aire externo muy baja (versión bomba de calor).
7. El sistema de descongelación de la unidad externa en modo calefacción no funciona (versión bomba de calor).

Solución:

1. Limpiar los filtros de aire.
2. Eliminar la fuente de calor.
3. Cerrarlas para evitar corriente.
4. Eliminar para asegurar un buen flujo de aire.
5. Ajuste de la Temperatura reglada con el mando a distancia.
6. Añadir otra fuente de calor.
7. Avisar al Servicio de Asistencia.

Problema: El acondicionador produce ligeros crujidos.

Posible causa:

1. En fase de calefacción o refrigeración las partes de plástico sufren dilataciones/contracciones que causan este fenómeno.

Solución:

1. Situación totalmente normal; los ligeros crujidos desaparecerán cuando se alcanzara una temperatura regular.

TABLA AUTODIAGNÓSTICO

ERROR	LUCES		POSIBLE CAUSA	EFECTOS EN EL SISTEMA	REMEDIO
	OPERATION	TIMER			
E0	●	F	<p>La dirección de la unidad no ha sido seleccionada correctamente.</p> <p>El modo de funcionamiento seleccionado no es compatible con el sistema (por ejemplo, se ha seleccionado el modo de calefacción, cuando el sistema funcionaba en refrigeración, o viceversa).</p>	<p>El ventilador se para y el deflector se sierra.</p> <p>El sistema vuelve a arrancar automáticamente cuando se selecciona la dirección correctamente.</p> <p>El ventilador se para y el deflector se sierra.</p> <p>El sistema vuelve a arrancar automáticamente cuando se selecciona un modo de funcionamiento correcto.</p>	<p>Regular la dirección del circuito de refrigeración unidad exterior/interior (ver las instrucciones de instalación)</p> <p>Seleccionar un modo disponible o compatible con las otras unidades del Sistema</p>
E1	O	O	Avería de la unidad externa.	<p>El ventilador se para y el deflector se sierra.</p> <p>El sistema vuelve a arrancar automáticamente cuando el problema en la unidad exterior se resuelve.</p>	<p>Compruebe el código de error con los LEDs correspondientes en el PCB de la unidad exterior.</p> <p>Siga las indicaciones del diagnóstico para la unidad exterior.</p>
E2	F	O	El sistema de evacuación de la condensación no funciona correctamente.	<p>El ventilador se para y el deflector se sierra.</p> <p>La bomba de condensado se activa.</p> <p>El sistema vuelve a arrancar automáticamente cuando el nivel del agua de condensado vuelve por debajo del límite de seguridad.</p>	<p>Comprobar que el tubo de drenaje de condensado no está bloqueado.</p> <p>Comprobar que el tubo de drenaje de condensado está instalado correctamente.</p> <p>Comprobar que la bomba de condensado no está defectuosa y que está conectada correctamente al PCB de acuerdo con el diagrama eléctrico.</p> <p>Comprobar que el flotador no está bloqueado o defectuoso y que está conectado correctamente al PCB de acuerdo con el diagrama eléctrico.</p>

O = LUCE apagada ● = LUCE encendida F = LUCE que parpadea

ERROR	OPERATION	LUCES TIMER	STANDBY	POSIBLE CAUSA	EFECTOS EN EL SISTEMA	REMEDIO
E3	F	F	F	Problema de comunicación entre unidad interna/externa.	El ventilador se para y el deflector se sierra después de 30 segundos de falta de comunicación. El sistema vuelve a arrancar automáticamente cuando se restablece la comunicación.	<p>Compruebe que las conexiones entre C1 y C2 en el bloque de bornes de la unidad exterior y interior son correctas (terminales C1 conectados juntos, terminales C2 conectados juntos).</p> <p>Compruebe que ha instalado un cable de comunicación blindado.</p> <p>Compruebe que el interruptor SW2 para la regulación de la dirección de comunicación está en la posición correcta.</p> <p>Compruebe que todos los cables de tierra están conectados correctamente.</p> <p>Compruebe que el blindaje del cable de comunicación está conectado correctamente.</p> <p>Compruebe el fusible de comunicación de la unidad exterior y interior.</p> <p>Compruebe que la unidad exterior está alimentada y está funcionando.</p> <p>Compruebe que todos los PCB están alimentados.</p> <p>Compruebe que el cable de alimentación no está conectado a los terminales de comunicación.</p> <p>Compruebe que no hay marcas de quemadura en los PCB, sobre todo cerca de los cables de comunicación.</p> <p>Compruebe que el motor-ventilador no está dañado y no hay un cortocircuito en el PCB de la unidad interior.</p>

O = LUCE apagada ● = LUCE encendida F = LUCE que parpadea

ERROR	LUCES TIMER		STANDBY	POSIBLE CAUSA	EFECTOS EN EL SISTEMA	REMEDIO
	OPERATION					
E4	F	F	O	Sonda batería defectuosa o desconectada.	El ventilador se para y el deflector se sierra. El sistema vuelve a arrancar automáticamente cuando se repara la sonda.	Compruebe que la sonda está conectada correctamente al PCB de acuerdo con el diagrama eléctrico. Compruebe que la sonda no está dañada y, si es necesario, sustitúyala.
E5	F	O	F	Sonda aire/humedad defectuosa o desconectada.	El ventilador se para y el deflector se sierra. El sistema vuelve a arrancar automáticamente cuando se repara la sonda.	Compruebe que la sonda está conectada correctamente al PCB de acuerdo con el diagrama eléctrico. Compruebe que la sonda no está dañada y, si es necesario, sustitúyala.
E6	O	F	F	Error del motor-ventilador.	El ventilador se para y el deflector se sierra. El sistema vuelve a arrancar automáticamente después algunos segundos.	Compruebe que el motor-ventilador está conectado correctamente al PCB de acuerdo con el diagrama eléctrico. Compruebe que el motor-ventilador no esté bloqueado. Compruebe que el motor-ventilador no está dañado y, si es necesario, sustitúylo.
E8	O	F	O	La combinación entre la unidad exterior y las unidades interiores no es correcta.	El ventilador se para y el deflector se sierra.	Compruebe que ha seleccionado, durante la instalación del sistema, una combinación adecuada entre la unidad exterior y las unidades interiores. Compruebe que en ninguna de las unidades internas del sistema hay un error de comunicación. Si está presente, primero resolver este error.

O = SPIA spenta ● = SPIA accesa F = SPIA intermittente

NOTA: Si no se resuelve con las acciones anteriores, contactar el servicio de asistencia.

SIGNIFICADO Y USO DE LOS INTERRUPTORES DEL MANDO A DISTANCIA

Interruptores 1 y 2: Estos interruptores se utilizan para que coincida el mando a distancia con las unidades internas específicas.

Interruptores 3 y 4: estos interruptores se han desarrollado para su uso futuro; actualmente no tienen ninguna función. Dejarlos en la posición OFF.

Interruptores 5 y 6: estos interruptores regulan el mando a distancia en modo INFRARROJOS o CON CABLE. La posición normal está en ON (modo INFRARROJOS). Para la función CON CABLE, remover las pilas y ajustarlos en la posición OFF.

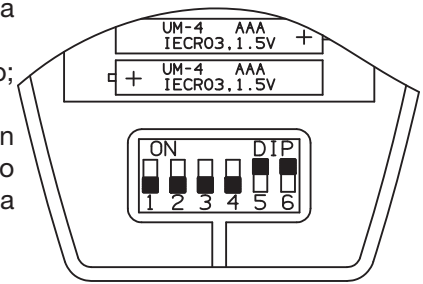

ES

COMO REMOVER LAS PILAS

- Remover la tapa.
- Apretar la pila hacia el polo negativo y remover el polo positivo (como en figura).
- Remover así también la otra pila.

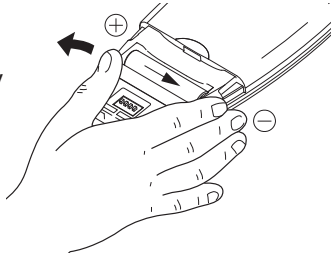

ADVERTENCIA PARA LA ELIMINACIÓN CORRECTA DEL PRODUCTO SEGÚN LA DIRECTIVA EUROPEA 2012/19/UE

Al final de su vida útil, este equipo no debe eliminarse junto a los desechos domésticos.

Debe entregarse a centros específicos de recogida diferenciada locales o a distribuidores que facilitan este servicio. Eliminar por separado un equipo eléctrico y electrónico significa evitar posibles consecuencias negativas para el medio ambiente y la salud derivadas de una eliminación inadecuada y permite reciclar los materiales que lo componen, obteniendo así un ahorro importante de energía y recursos.

Para subrayar la obligación de eliminar por separado estos equipos, en el producto aparece un contenedor de basura tachado.



INFORMACIÓN PARA EL CORRECTO DESECHO DE LAS PILAS DE CONFORMIDAD CON LA DIRECTIVA 2006/66/CE

Cambie las pilas una vez que se hayan agotado, pero no las deseche junto con los normales residuos domésticos. Las pilas deben entregarse a los centros especiales de recogida selectiva municipales o privados encargados del servicio. La recogida selectiva de las pilas contribuye a evitar efectos perjudiciales al medio ambiente y a la salud y permite recuperar y reciclar sus componentes a fin de obtener un ahorro significativo en materia de energía y recursos. A fin de recordar el deber de desecharla separadamente, la pila presenta el símbolo del contenedor de basura tachado.

REGLAMENTO (UE) n ° 517/2014 - F-GAS

La unidad contiene R410A, un gas fluorado de efecto invernadero con un potencial de calentamiento global (GWP) de 2.087.50. No dispersar R410A en la atmósfera.

argoclima s.p.a.

Via Alfeno Varo, 35 - 25020 Alfianello - BS - Italy

Tel. +39 0331 755111 - Fax +39 0331 755501

www.argoclima.com
