



OPERATING  
INSTRUCTIONS

EN

ISTRUZIONI  
D'USO

IT

NOTICE  
D'UTILISATION

FR

BEDIENUNGS-  
ANLEITUNG

DE

INSTRUCCIONES  
DE USO

ES

MANUAL  
DE INSTRUÇÕES

PT

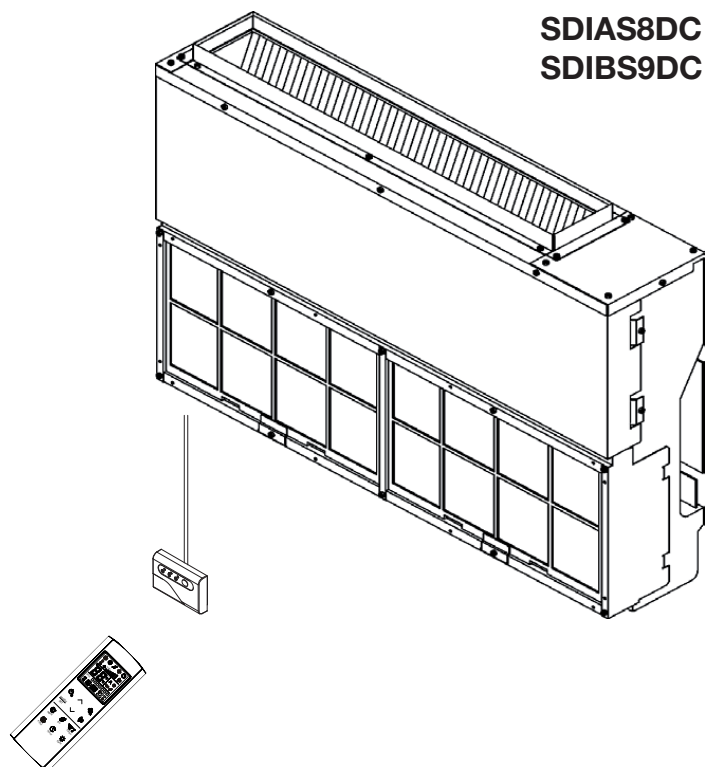

SDIAS8DC  
SDIBS9DC

**Split air conditioner system**

**Condizionatore d'aria split system**

**Climatiseurs split**

**Zweirohrsystem-Klimaanlage**

**Acondicionador de aire Split System**

**Sistema de ar condicionado de Unidades Separadas**

NOM DES DIFFERENTES PARTIES ET SELECTEUR DE FONCTIONNEMENT	3
EMPLACEMENT D'INSTALLATION	4
PRECAUTIONS ELECTRIQUES	4
INSTRUCTIONS DE SECURITE	4
UTILISATION DE LA TELECOMMANDE	4
TELECOMMANDE	5
REGLAGE DE L'HEURE	6
MODE REFROIDISSEMENT	6
MODE CHAUFFAGE	6
FONCTIONNEMENT AUTOMATIQUE	6
MODE DESHUMIDIFICATION	7
MODE VENTILATION	7
REGLAGE DE LA VITESSE DU VENTILATEUR	7
PROGRAMME NOCTURNE (NIGHT)	7
PROGRAMME ECONOMIE DE L'ENERGIE (ECO)	8
PROGRAMME TURBO	8
SÉLECTION DU TEMPORISATEUR	8
BOUTON RESET	8
RÉGLAGE DE LA PROGRAMMATION DE L'HEURE (TIMER)	8
RÉGLAGE DES PARAMÈTRES	9
FONCTIONNEMENT SANS LA TELECOMMANDE	11
ENTRETIEN ET NETTOYAGE	11
CONSEILS POUR LE CONFORT ET L'ECONOMIE DE L'ENERGIE	12
GUIDE DE DEPANNAGE	12

## INFORMATIONS SUR LE PRODUIT

L'année de fabrication de cette unité est indiquée sur la plaque signalétique (voir figure).

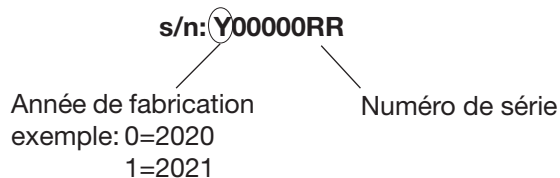

## SYMBOLES D'AVERTISSEMENT

Les symboles suivants utilisés dans ce manuel avertissement d'un danger potentiel pour l'utilisateur, le personnel d'entretien ou l'appareil proprement dit:



### AVERTISSEMENT

Ce symbole signale un danger ou des opérations dangereuses qui risquent d'entraîner des blessures physiques graves, ou mortelles.



### ATTENTION

Ce symbole signale un danger ou des opérations dangereuses qui risquent d'entraîner des blessures physiques ou des dommages matériels, notamment du produit.

## REMARQUE

Ce climatiseur est doté des fonctions de refroidissement, déshumidification, chauffage e ventilation. Vous trouverez ci-après des détails à leur sujet. Veuillez vous référer à ces explications lors de l'utilisation de ce climatiseur.

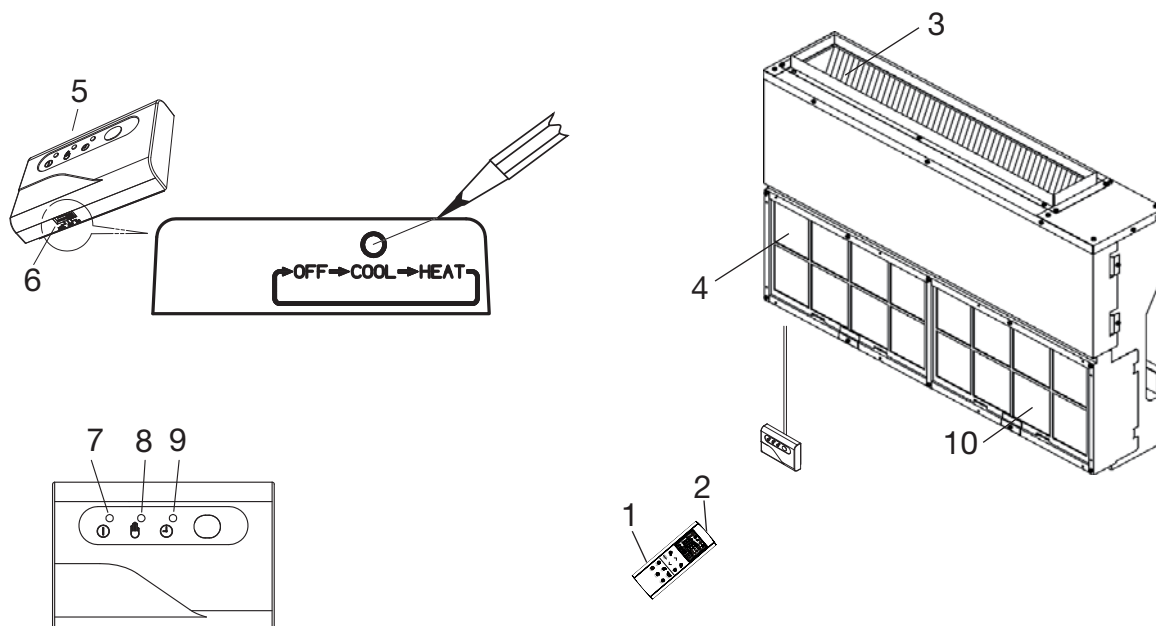

**1. Télécommande.**

**2. Sonde de température de la télécommande:** elle détecte la température de la pièce où se trouve la commande et donc du climatiseur.

**3. Sortie d'air :** distribue l'air traité et filtré dans le local.

**4. Entrée d'air :** l'air ambiant est aspiré et filtré à travers des filtres spéciaux.

**5. Récepteur :** reçoit les signaux de la télécommande.

**6. Sélecteur de fonctionnement (sans télécommande):** Appuyer ce bouton pour sélectionner le fonctionnement OFF, COOL et HEAT.



**AVERTISSEMENT**

**La sélection OFF ne coupe pas l'alimentation électrique. Pour éteindre complètement l'appareil, utiliser l'interrupteur principal d'alimentation.**

**7. Voyant de fonctionnement (OPERATION):** Il s'allume quand le climatiseur est en marche. Il clignote une fois pour indiquer que le signal de la télécommande a été reçu et mémorisé.

**8. Voyant d'attente (STANDBY) :** Il s'allume quand le climatiseur est connecté à la courant et peut recevoir le signal de la télécommande.

**9. Voyant du temporisateur (TIMER):** Ce voyant s'allume lorsque l'unité est contrôlée par le temporisateur.

**10. Filtre à air.**

**REMARQUE**

Lors de la réception d'un signal de la télécommande, le trois voyants (OPERATION, TIMER et STANDBY) s'allument pour un instant à indiquer la réception correcte du signal.

**FONCTION VOYANTS ETEINTS**

Il est possible régler le climatiseur de façon à que les voyants OPERATION, TIMER et STANDBY soient toujours éteints, pendant le fonctionnement. (Voir Light)

En cas de panne, le climatiseur active les voyants correspondants, même s'ils sont réglés sur la fonction "éteint". Voir paragraphe DEPANNAGE pour détails additionnels.

Si le climatiseur est connecté, mais les voyants sont éteints, tentez de les réactiver en appuyant le bouton Light.

## EMPLACEMENT D'INSTALLATION

- Il est nécessaire de faire installer le climatiseur par un technicien qualifié en suivant les instructions d'installation fournies avec l'appareil.



### AVERTISSEMENT

- Ne pas installer le climatiseur dans un local où l'on détecte des émanations gazeuses ou des gaz inflammables, ni à un endroit extrêmement humide, une serre par exemple.
- Ne pas installer le climatiseur aux endroits où se trouvent des appareils dégageant une chaleur excessive.
- Ne pas installer le climatiseur dans un local, où il pourrait être mouillé par des jets d'eau (par exemple dans la buanderie).
- Pour protéger le climatiseur de toute corrosion, ne pas installer directement l'unité extérieure à des embruns d'eau de mer ou à des vapeurs sulfureuses.

## PRECAUTIONS ELECTRIQUES

- Avant l'installation, s'assurer que la tension du réseau d'alimentation de votre maison ou de votre bureau est la même que celle indiquée sur la plaque signalétique du climatiseur.
- Tous les branchements électriques devront être conformes aux normes et réglementations en vigueur. Consulter éventuellement le revendeur ou un technicien qualifié.
- Chaque unité doit être correctement raccordée à la terre avec une prise de terre.
- Le branchement électrique doit être fait par un technicien qualifié.

## INSTRUCTIONS DE SECURITE

- Avant d'utiliser le climatiseur, consultez avec soin ce manuel d'instructions. En cas de doutes ou de problèmes, adressez-vous au revendeur, ou au Service Après-Vente.
- Le climatiseur a été étudié pour créer des conditions climatiques confortables. Ne l'utilisez que dans le but pour lequel il a été prévu et en suivant les indications indiquées dans ce manuel.



### AVERTISSEMENT

- Ne jamais utiliser d'essence ou d'autres liquides inflammables près du climatiseur. Cela serait extrêmement dangereux.
- De plus, ne pas installer sous l'unité des appareils électriques qui ne sont pas protégés avec la protection IPX1 (protection à l'eau avec chute verticale).
- Le constructeur décline toute responsabilité pour le non respect des normes de sécurité et des mesures pour la prévention des accidents.



### ATTENTION

- Ne jamais utiliser l'interrupteur général pour mettre en route ou arrêter le climatiseur. Utiliser seulement la touche ON/OFF de la télécommande ou le sélecteur placé sur l'unité.
- Ne pas laisser les enfants jouer avec le climatiseur.
- Ne pas refroidir excessivement la pièce en présence des bébés ou des malades.
- Ce climatiseur n'est pas prévu pour être utilisé par des personnes (compris les enfants) dont les capacités physiques, sensorielles ou mentales sont réduites, ou des personnes dénuées d'expérience ou de connaissance, sauf si elles peuvent bénéficier, par l'intermédiaire d'une personne responsable pour leur sûreté, d'une surveillance ou d'instruction préalable concernant l'utilisation du climatiseur.

## UTILISATION DE LA TELECOMMANDE

### INSTALLATION DES PILES

- Enlever le couvercle des piles de la télécommande.
- Placer deux piles alcalines du format AAA de 1,5V-DC. S'assurer que les piles sont bien installées dans le compartiment en respectant les pôles.
- Réglez l'heure (voir la procédure à la page 6).  
La télécommande est maintenant prête à fonctionner.
- Les piles ont une autonomie en moyenne de plus de six mois, mais ce dépend de la fréquence d'utilisation de la télécommande. Enlever les piles, si vous prévoyez de ne pas utiliser la commande à distance pendant plus d'un mois.

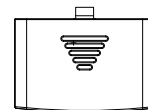
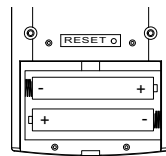

Remplacez les piles lorsque le symbole ( □ ) des piles apparaît sur la télécommande.

- Les piles de la télécommande contiennent des agents polluants. Une fois usées, les jeter en respectant la réglementation locale concernant les déchets.

### COMMENT ENLEVER LES PILES

- Enlever le couvercle.
- Pousser la pile vers le pôle négatif et enlever le pôle positif (comme représenté dans la figure).
- Enlever l'autre pile de la même manière.

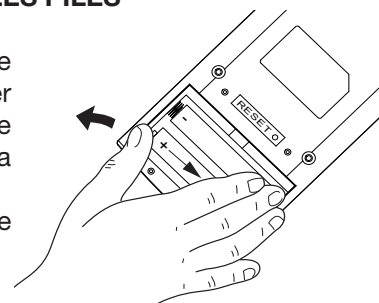

### REMARQUE SEULEMENT SI ON INSTALLE PLUS D'UNE UNITE INTERIEURE DANS LA MEME PIECE

Sélectionner l'unité 1, 2, 3 ou 4 avec la télécommande (voir la Notice d'Installation).

### SELECTEUR DE LA SONDE DE TEMPERATURE

- En conditions normales, la température ambiante est détectée et contrôlée par la sonde de température placée dans la télécommande (icône IFEEL active sur le display). Cette fonction permet de personnaliser la température ambiante en transmettant le signal de une position près vous. En utilisant cette fonction, la télécommande doit toujours être dirigé vers le climatiseur, sans obstacles, donc il convient qu'elle soit visible de l'unité intérieure (par exemple, ne pas la mettre dans un tiroir).
- On peut désactiver le capteur de température de la télécommande en appuyant sur la touche VENTILATEUR/I FEEL, dans ce cas, l'icône relative sur le display s'éteint et c'est seulement le capteur présent à l'intérieur de l'unité qui devient opérationnel.

### REMARQUE

La télécommande transmet des signaux à l'unité intérieure chaque fois que vous appuyez sur une touche et à toutes les variations de la température détectée par le capteur interne.

En cas de inconvénients (piles faibles, télécommande placée dans une position non visible de l'unité intérieure,...), le contrôle de la température ambiante est automatiquement commuté sur le capteur de l'unité intérieure. Dans ce cas, la température proche de la télécommande peut différer de la température relevée dans le conditionneur d'air.

### FONCTIONNEMENT AVEC LA TELECOMMANDE

Diriger l'émetteur de la commande à distance vers le récepteur placé sur le climatiseur.

# TELECOMMANDE

## AFFICHAGE

Affiche les informations décrites ci-dessous:

### Mode de fonctionnement

- Refroidissement
- Chauffage
- Deshumidification
- Ventilation
- Auto

### Vitesse de ventilation

température

Jours de la semaine  
du dimanche au samedi

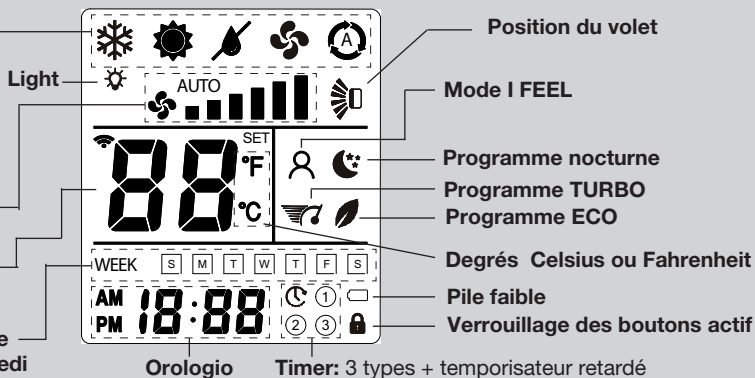

FR

### BOUTON ON/OFF (marche/arrêt)

Appuyez sur ce bouton pour allumer / éteindre le climatiseur.

Appuyez pendant 2 secondes pour verrouiller / déverrouiller les boutons

### EMETTEUR

Lorsque l'on appuie sur les boutons de la télécommande, le voyant clignote pour transmettre la modification des réglages au récepteur du climatiseur.

### CAPTEUR

Le capteur de température incorporé à la télécommande détecte la température de la pièce. (voir au dos de la télécommande)

### BOUTON MODE DE FONCTIONNEMENT

Appuyer sur ce bouton pour choisir le mode de fonctionnement du climatiseur.

#### REFROIDISSEMENT

Le climatiseur refroidit la pièce.

#### CHAUFFAGE

Le climatiseur réchauffe la pièce.

#### DESHUMIDIFICATION

Le climatiseur réduit l'humidité de l'air de la pièce.

#### VENTILATION

Le climatiseur fonctionne uniquement en ventilation.

#### AUTO

Sur cette position l'unité calcule automatiquement la différence entre le réglage du thermostat et la température de la pièce, puis il commuté automatiquement sur le mode refroidissement ou chauffage.

### BOUTON NIGHT

Appuyer sur ce bouton pour choisir la fonction NIGHT.

### BOUTON ECO

Appuyer sur ce bouton pour choisir la fonction ECO.

### BOUTON FILTER (BOUTON INACTIF)

### BOUTON DE REGLAGE HEURE/TIMER

Appuyer sur ce bouton pour sélectionner le temporisateur désiré.  
Appuyez pendant 2 secondes pour régler le temporisateur.  
Pour les détails voir "CREGLAGE DE L'HEURE", "SÉLECTION DU TEMPORISATEUR", et "REGLAGE DU TEMPORISATEUR".

### BOUTON LIGHT

Appuyez sur ce bouton pour activer ou désactiver l'affichage de l'unité.

### BOUTON TURBO

Appuyer sur ce bouton pour choisir la fonction TURBO.

### BOUTON FAN

Appuyez sur ce bouton pour modifier la vitesse du ventilateur.

- L'unité choisit automatiquement la vitesse de ventilation.
- Petite vitesse
- Moyenne/petite vitesse
- Moyenne vitesse
- Moyenne/grande vitesse
- Grande vitesse
- Très grande vitesse

### FONCTION IFEEL

Appuyez sur ce bouton pendant quelques secondes pour modifier la sélection du capteur de température utilisé (de la télécommande au climatiseur et vice versa).

### BOUTONS DE REGLAGE DE LA TEMPERATURE

(plus froid)  
Appuyer sur ce bouton pour réduire la température.

(plus chaud)  
Appuyer sur ce bouton pour augmenter la température.

UTILISEZ ÉGALEMENT CES BOUTONS POUR NAVIGUER DANS LES MENUS DE RÉGLAGE DU TEMPORISATEUR ET DES PARAMÈTRES

### BOUTON VOLET (BOUTON INACTIF)

## REGLAGE DE L'HEURE

- Appuyez sur le bouton Timer  pendant quelques secondes.

Premere il tasto  .

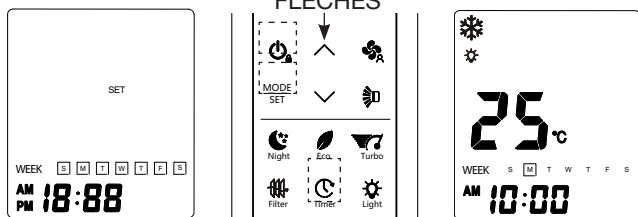

- AM ou PM commence à clignoter: utilisez les flèches pour choisir AM ou PM, puis confirmez avec .

L'indication des heures commence à clignoter: réglez l'heure avec les flèches, puis confirmez avec .



L'indication des minutes commence à clignoter: réglez les minutes avec les flèches, puis confirmez avec .



WEEK commence à clignoter: réglez le jour de la semaine avec les flèches, puis confirmez avec .

- À ce stade, la procédure est terminée: appuyez sur le bouton  pour quitter le menu de l'horloge.

## MODE REFROIDISSEMENT

- Allumez l'unité avec le bouton ON / OFF.

- Appuyer sur le bouton  jusqu'à ce que le signal REFROIDISSEMENT apparaisse or l'affichage .

- Appuyer sur les boutons   pour choisir la température désirée (la plage de réglage de la température est entre 10 °C et 32 °C).

**20°C**  LA VALEUR DE LA TEMPERATURE SELECTIONNEE S'AFFICHE ET LE MOT "SET".

**25°C** 5 SECONDES APRES LA PROGRAMMATION DE LA TEMPERATURE CHOISIE, SUR L'AFFICHAGE APPARAÎT DE NOUVEAU LA TEMPERATURE AMBIANTE.



- Appuyer sur le bouton  pour régler la vitesse de ventilation.



### REMARQUES

- Si le ventilateur est réglé à la vitesse automatique et l'unité s'arrête parce qu'il a atteint le point de consigne, le ventilateur s'arrête également.
- Si le ventilateur est réglé sur l'une des six vitesses manuelles, continuera de fonctionner à la vitesse sélectionnée même si l'unité s'arrête en atteignant le point de consigne.
- Lorsque la température externe ou interne est trop basse, l'unité peut limiter la vitesse du compresseur ou l'éteindre-le pendant un certain temps pour éviter la formation de glace sur l'échangeur de chaleur interne.

## MODE CHAUFFAGE

- Allumez l'unité avec le bouton ON / OFF.

- Appuyer sur le bouton  jusqu'à ce que le signal CHAUFFAGE apparaisse or l'affichage .

- Appuyer sur les boutons   pour choisir la température désirée (la plage de réglage de la température est entre 10 °C et 32 °C).

**20°C**  LA VALEUR DE LA TEMPERATURE SELECTIONNEE S'AFFICHE ET LE MOT "SET".

**25°C** 5 SECONDES APRES LA PROGRAMMATION DE LA TEMPERATURE CHOISIE, SUR L'AFFICHAGE APPARAÎT DE NOUVEAU LA TEMPERATURE AMBIANTE.

- Appuyer sur le bouton  pour régler la vitesse de ventilation.

### REMARQUE

Si l'unité s'arrête parce qu'il a atteint le point de consigne, le ventilateur s'arrête également.

## PRÉVENTION COURANTS AIR FROID





Le ventilateur peut s'arrêter au démarrage de l'unité grâce à une protection "prévention courants air froid" qui permettra le fonctionnement du ventilateur seulement lorsque l'échangeur de chaleur de l'unité intérieure sera suffisamment chaud. Pendant cette période le voyant de fonctionnement sera allumé (LED rouge).

## DEGIVRAGE DE L'ÉCHANGEUR DE CHALEUR DE L'UNITÉ EXTERIEURE

Lorsque la température extérieure est basse, de la glace se forme sur l'échangeur extérieure; ceci réduit la puissance en chauffage. Dans ce cas un cycle de dégivrage approprié est activé qui permettra le dégivrage du échangeur. Lorsque cette fonction est activée, le ventilateur de l'unité intérieure s'arrête.

Le fonctionnement en chauffage reprend après quelques minutes en fonction de la température ambiante et de la température extérieure.

## FONCTIONNEMENT AUTOMATIQUE

- Allumez l'unité avec le bouton ON / OFF.
- Appuyer sur le bouton  jusqu'à ce que le signal AUTOMATIQUE apparaisse or l'affichage .
- Appuyer sur les boutons   pour choisir la température désirée (la plage de réglage de la température est entre 10 °C et 32 °C).

**20°C**  LA VALEUR DE LA TEMPERATURE SELECTIONNEE S'AFFICHE ET LE MOT "SET".

**25°C** 5 SECONDES APRES LA PROGRAMMATION DE LA TEMPERATURE CHOISIE, SUR L'AFFICHAGE APPARAÎT DE NOUVEAU LA TEMPERATURE AMBIANTE.

Le climatiseur change automatiquement le mode de fonctionnement de chauffage en refroidissement (ou vice versa) pour maintenir la température détectée.

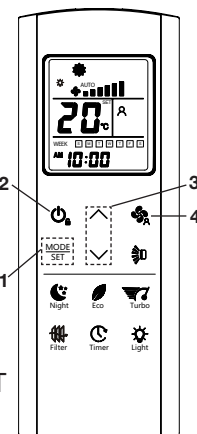

4. Appuyer sur le bouton  pour régler la vitesse de ventilation.

Exemple de schéma de fonctionnement en mode  (Auto) avec la température ambiante sélectionnée à 23°C.

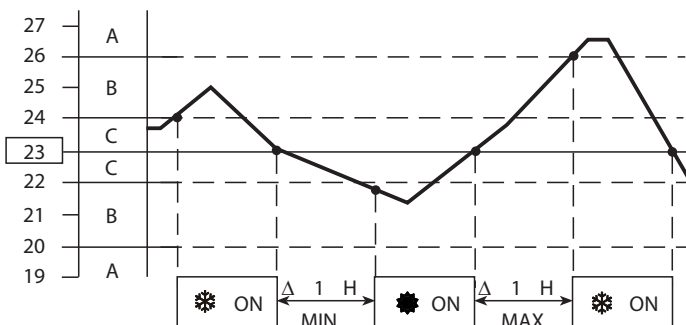

### REMARQUE

Le climatiseur change automatiquement le mode de fonctionnement (de refroidissement en chauffage, ou vice versa) quand se vérifie une des conditions suivantes:





- **ZONE A:** change si la différence entre la température ambiante et la température sélectionnée sur la télécommande est au moins 3°C.
- **ZONE B:** change si la différence entre la température ambiante et la température sélectionnée sur la télécommande est au moins 1°C, une heure après l'arrêt du compresseur.
- **ZONE C:** ne change jamais si la différence entre la température ambiante et la température sélectionnée sur la télécommande n'est pas plus de 1°C.

### FONCTIONNEMENT AUTOMATIQUE EN CONFIGURATION MULTISPLIT

Lorsque le système de climatisation est en configuration multisplit et il y a plus d'une unité intérieure connectée, le mode de fonctionnement automatique suit les procédures suivantes:

- la première unité qui allume le système décide également le mode de fonctionnement (refroidissement ou chauffage) pour toutes les autres qui vont être mis en marche après la première;
- lorsque le système a été mis en marche en refroidissement et une unité est activée en chauffage, une erreur sera signalée pour cette unité (mode de fonctionnement faux). Si la même unité a démarré en mode "automatique" et la température désirée est inférieure à celle détectée dans l'ambiant, l'unité fonctionnera en refroidissement comme le reste du système; mais si la température désirée est supérieure à celle détectée, l'unité fonctionnera en ventilation;
- lorsque le système a été mis en marche en chauffage et une unité est activée en refroidissement, une erreur sera signalée pour cette unité (mode de fonctionnement faux). Si la même unité a démarré en mode "automatique" et la température désirée est supérieure à celle détectée dans l'ambiant, l'unité fonctionnera en chauffage comme le reste du système; mais si la température désirée est inférieure à celle détectée, l'unité fonctionnera en ventilation.

### MODE DESHUMIDIFICATION

1. Allumez l'unité avec le bouton ON / OFF.
2. Appuyer sur le bouton  jusqu'à l'affichage du signal DESHUMIDIFICATION .
3. Appuyer sur les boutons   pour choisir la température désirée (la plage de réglage de la température est entre 10 °C et 32 °C).



**20**<sup>SET</sup> LA VALEUR DE LA TEMPERATURE SELECTIONNEE S'AFFICHE ET LE MOT "SET".

**25** 5 SECONDES APRES LA PROGRAMMATION DE LA TEMPERATURE CHOISIE, SUR L'AFFICHAGE APPARAÎT DE NOUVEAU LA TEMPERATURE AMBIANTE.

### REMARQUES



- Utilisez la fonction déshumidification quand vous voulez réduire l'humidité de l'air ambiant.
- Lorsque la température ambiante atteint la valeur définie sur la télécommande (thermostat), le climatiseur répète automatiquement les cycles de marche / arrêt.
- Avec la fonction déshumidification sélectionnée, la vitesse du ventilateur est réglée automatiquement (symbol  sur la télécommande) pour maximiser la déshumidification.
- Lorsque la température ambiante descend en dessous de la température réglée, l'unité continue de fonctionner à basse température et peut donc réduire davantage la température ambiante dans les petites pièces.
- La fonction de déshumidification ne peut pas être activée lorsque la température interne est inférieure à 10 °C.

### MODE VENTILATION

Si l'on désire que l'air circule dans la pièce sans modifier la température, appuyer sur le bouton  jusqu'à l'affichage du signal VENTILATION .

### REGLAGE DE LA VITESSE DU VENTILATEUR

#### AUTOMATIQUE

Réglez avec le bouton  la position "AUTO" . L'unité règle automatiquement la vitesse du ventilateur. Quand le climatiseur commence à fonctionner, la vitesse du ventilateur varie en fonction de la charge thermique de la pièce.

#### REMARQUE

En mode VENTILATION, la vitesse AUTOMATIQUE correspond à la vitesse grande H.

#### MANUEL



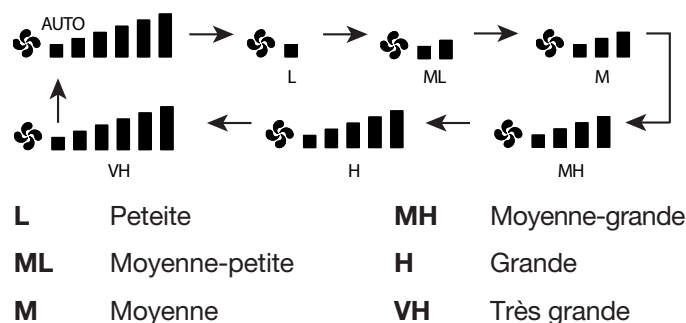

Pour régler la vitesse du ventilateur manuellement appuyez sur le bouton  et choisissez la vitesse désirée:



### PROGRAMME NOCTURNE (NIGHT)

Ce programme est utilisé pour augmenter le silence et le confort pendant la nuit.

Pour activer le programme nocturne:

1. Appuyer sur le bouton  pour choisir le mode de fonctionnement refroidissement, déshumidification ou chauffage.
2. Appuyer sur le bouton .
3. Le signal  s'affiche. Pour libérer la fonction nocturne, appuyer à nouveau sur le bouton .

## Définition du programme nocturne

Quand vous sélectionnez le programme nocturne, le climatiseur modifie automatiquement la température sélectionnée après 60 minutes.

Ceci permet d'économiser l'énergie sans sacrifier le confort dans la pièce.

MODE DE FONCTIONNEMENT	MODIFICATION TEMP. SELECTIONNEE
Chauffage	Diminution 2 °C
Refroidissement et Déshumidification	Augmentation de 1 °C

### REMARQUE





Pendant le programme nocturne le ventilateur intérieur réduit automatiquement la vitesse pour réduire le bruit.

## PROGRAMME ECONOMIE DE L'ENERGIE (ECO)

Ce programme permet de limiter la puissance électrique maximale absorbée par l'unité.

Lorsque le programme d'économie d'énergie est sélectionné, le climatiseur limite la puissance absorbée à 75% de la puissance maximale. Cette limite peut être réglée en modifiant le paramètre P12 sur la télécommande (voir paragraphe "Réglage des paramètres").

Pour activer le programme d'économie de l'énergie:

1. Appuyer sur le bouton  pour choisir le mode de fonctionnement refroidissement ou déshumidification.
2. Appuyer sur le bouton .
3. Le signal  s'affiche. Pour libérer la fonction d'économie de l'énergie, appuyer à nouveau sur le bouton .





### REMARQUE

Cette fonction n'est active que si l'unité externe dispose d'une version logicielle mise à jour.



## PROGRAMME TURBO

Ce programme est utilisé pour augmenter la puissance de refroidissement maximale qui peut être fournie par le climatiseur; cependant, il y aura moins de silence.

Pour activer le programme Turbo:

1. Appuyer sur le bouton  pour choisir le mode de fonctionnement refroidissement.
2. Appuyer sur le bouton .
3. Le signal  s'affiche. Pour libérer la fonction, appuyer à nouveau sur le bouton .

## SÉLECTION DU TEMPORISATEUR

Pour sélectionner le temporisateur, appuyez sur le bouton  pour allumer la télécommande, puis appuyez sur le bouton  pour choisir l'horaire souhaité:

temporisateur → ① → ② → ③ ou "éteint"  
retardé  
programme  
temporisateur

### REMARQUE

En cas de panne de courant et de restauration, le réglage du temporisateur doit être à nouveau réglé.

## BOUTON RESET







Appuyez sur le bouton RESET à l'arrière de la télécommande si vous souhaitez réinitialiser tous les réglages et revenir au réglage d'usine.



## RÉGLAGE DE LA PROGRAMMATION DE L'HEURE (TIMER)

### A) TEMPORISATEUR RETARDÉ

Ce temporisateur est utilisée pour démarrer l'unité (s'elle est éteinte) ou pour arrêter-la (s'elle est allumée) après un certain temps pour régler le temps de retard.

1. Appuyez sur le bouton  pendant quelques secondes.
2. Appuyez sur la flèche "haut"  pour choisir le temporisateur retardé .
3. Appuyez sur le bouton  : l'indication des heures commence à clignoter; réglez l'heure avec les flèches.
4. Appuyez à nouveau sur le bouton  : l'indication des minutes commence à clignoter; réglez les minutes avec les flèches.
5. Confirmer avec le bouton , puis appuyez sur  pour quitter le menu du temporisateur retardé.





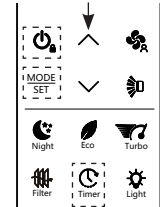





8:00 

FLÈCHES



### B) PROGRAMME TIMER ① ② ③

Ce temporisateur est utilisé pour allumer et éteindre l'unité à des heures et des jours prédéfinis.

1. Appuyez sur le bouton  pendant quelques secondes.
2. Appuyez sur la flèche "haut"  pour choisir le programme horaire à régler (①, ② ou ③).
3. Appuyez sur le bouton  : l'indication ON commence à clignoter.
4. Appuyez à nouveau sur le bouton  : l'indication AM commence à clignoter (vous pouvez choisir AM ou PM avec les flèches).
5. Appuyez sur le bouton  : l'indication des heures commence à clignoter; réglez l'heure avec les flèches.
6. Appuyez à nouveau sur le bouton  : l'indication des minutes commence à clignoter; réglez les minutes avec les flèches.
7. Appuyez sur le bouton  : l'indication OFF commence à clignoter.
8. Répétez la même procédure pour régler AM ou PM, heure et minutes.
9. À ce stade, appuyez sur la flèche «haut»  et WEEK commence à clignoter.
9. Appuyez sur le bouton  : l'indication du premier jour de la semaine commence à clignoter; choisir ON ou OFF avec les flèches, puis confirmer avec le bouton .
9. L'indication du deuxième jour commence à clignoter: répétez la procédure avec tous les jours de la semaine, si vous le souhaitez.
10. Appuyez sur  pour quitter le menu.

07  
WEEK   
AM 8:00 

FLÈCHES

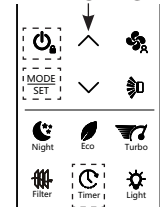

0F  
WEEK   
PM 18:00 

### REMARQUE

Il est possible de configurer jusqu'à 3 programmes hebdomadaires à des moments différents en utilisant les temporisateurs.



## RÉGLAGE DES PARAMÈTRES

Pour accéder au «menu des paramètres», appuyez longuement sur «MODE / SET» depuis l'écran principal ou l'écran OFF:

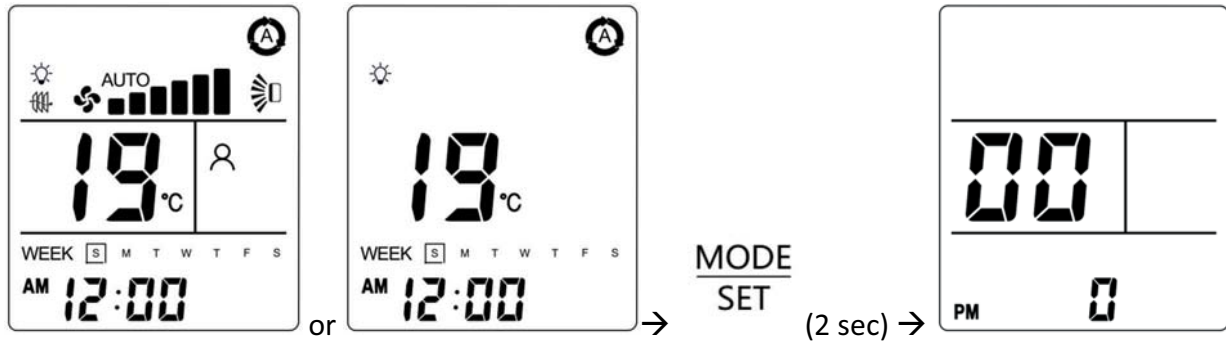

FR

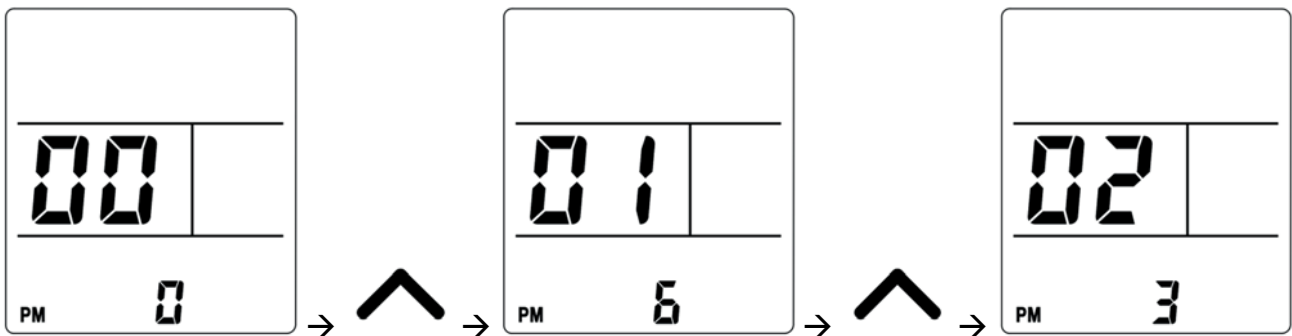

Lorsqu'un paramètre a été sélectionné, appuyez longuement sur «MODE / SET» pour modifier la valeur du paramètre. La valeur du paramètre commence à clignoter et le symbole SET s'allume:

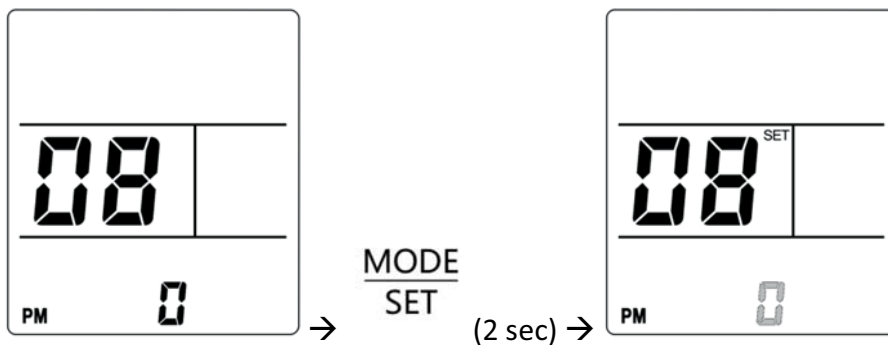

Appuyez sur «HAUT» ou «BAS» pour modifier la valeur du paramètre, puis appuyez sur «MODE / SET» pour enregistrer et transmettre la valeur de paramètre sélectionnée ou appuyez sur «ON / OFF» pour restaurer la valeur précédente du paramètre:

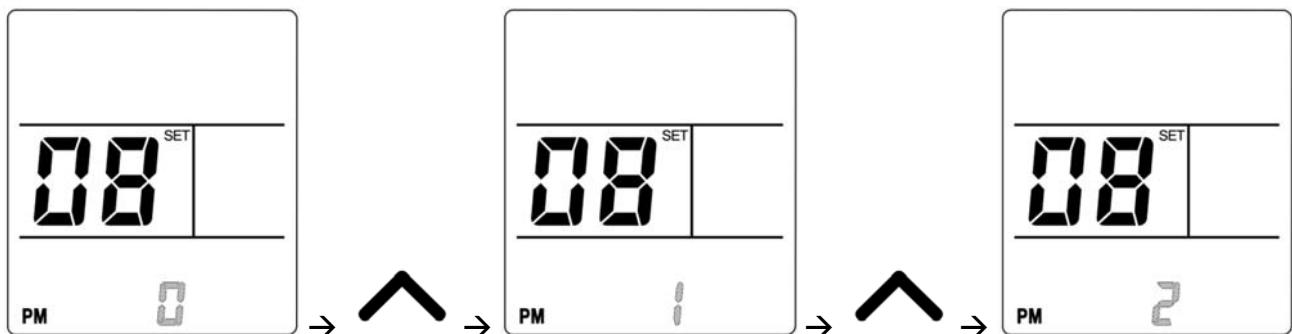

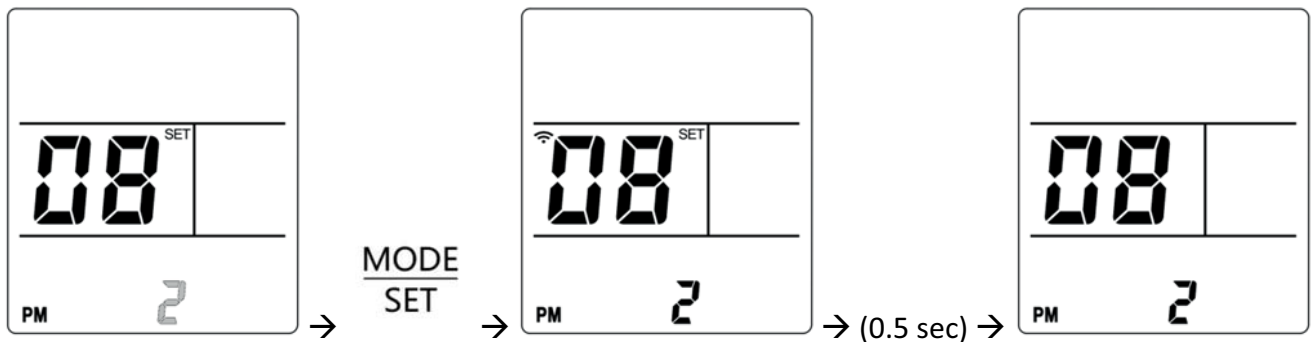

Appuyez sur «ON / OFF» pour revenir à l'écran principal:

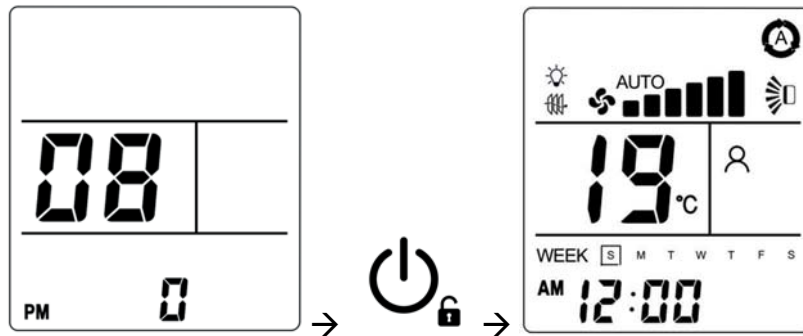

Par.	Description du paramètre	Min	Default	Max	Valeurs
P00	Réinitialiser aux paramètres d'usine	0	0	3	0 = Conserve les paramètres définis 1 = Réinitialise tous les paramètres de la télécommande aux paramètres d'usine 2 = Réinitialise tous les paramètres de l'unité aux paramètres d'usine
P01	Version Software	0	-	7	Version Software de la télécommande
P03	Fréquence porteuse signal infrarouge	0	0	1	0 = 33 kHz 1 = 38 kHz
P05	Échelle de température	0	0	1	0 = °C (Celsius) 1 = °F (Fahrenheit)
P06	Canal de transmission	0	0	3	0 = Canal #0 1 = Canal #1 2 = Canal #2 3 = Canal #3
P08	Adresse de communication/circuit frigorifique	0	0	8	Voir la notice d'installation. Ne pas modifier pendant l'utilisation.
P12	Limite d'entrée de puissance en mode ECO	30	75	99	Lorsque le mode ECO est sélectionné, la puissance électrique maximale absorbée par l'unité est limitée à P12: 30 = 30% de la puissance max 31 = 31% de la puissance max ... 99 = 99% de la puissance max
P13	Correction de la température de la sonde d'air interne	0	3	10	0 = 0°C 1 = 1°C ... 10 = 10°C Ce paramètre peut être varié en fonction de la stratification de l'air pendant l'opération de chauffage

#### REMARQUE

Les paramètres non listés dans le tableau sont réservés et ne doivent pas être modifiés. La modification des paramètres non listés peut entraîner un mauvais fonctionnement du climatiseur.

## FONCTIONNEMENT SANS LA TELECOMMANDE

Si nécessaire, le climatiseur peut fonctionner sans télécommande:

### 1. CLIMATISEUR ETEINT

Pour mettre le climatiseur en marche, appuyer le sélecteur de fonctionnement avec une plume pour sélectionner le mode désiré (REFROIDISSEMENT ou CHAUFFAGE).

#### REMARQUE

**Le climatiseur se mettra en marche avec la GRANDE vitesse du ventilateur.**

**Le réglage de la température est de 25°C pour le mode refroidissement et 21°C pour le chauffage.**

### 2. CLIMATISEUR EN MARCHÉ.

Pour éteindre le climatiseur, appuyer de nouveau le sélecteur de fonctionnement avec un plume.

#### REMARQUE

**Coupure de courant pendant le fonctionnement.**

En cas de coupure de courant, l'appareil s'arrête. Quand l'alimentation est rétablie, l'appareil se redémarre automatiquement après 3 minutes. Les réglages de fonctionnement sont mémorisés 1 minute après le dernier signal de télécommande reçu de l'unité.

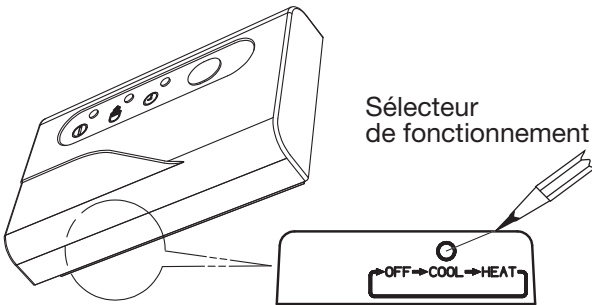

## ENTRETIEN ET NETTOYAGE



### AVERTISSEMENT

- Les opérations d'entretien doivent être effectuées par du personnel de l'assistance technique.
- Pour toute sécurité, éteindre le climatiseur et le débrancher de la prise secteur, avant de commencer le nettoyage.
- Ne pas verser de l'eau sur l'unité intérieure pour la nettoyer. Cela pourrait abîmer les composants internes et provoquer des décharges électriques.

### CARROSSERIE ET GRILLE

Nettoyer la carrosserie et la grille de l'unité intérieure avec la brosse d'un aspirateur ou avec un chiffon propre et doux.

Si ces parties sont sales, les nettoyer avec un chiffon propre humecté d'un détergent liquide doux.

Quand on nettoie la grille, faire attention de ne pas modifier la place des ailettes en frottant.



### ATTENTION

- Ne jamais utiliser de dissolvants ni de produits chimiques puissants. Ne pas nettoyer l'unité intérieure avec de l'eau très chaude.
- Certains bords métalliques et les ailettes de l'échangeur, étant coupants, doivent être manipulés avec précautions lors du nettoyage sous peine de provoquer des blessures.
- L'échangeur et les autres composants de l'unité extérieure doivent être nettoyés tous les ans. Consulter le Service Après Vente.

## FILTRE A AIR

Le filtre à air doit être nettoyé au moins une fois tous les six mois ou plus fréquemment; il dépend de la durée de fonctionnement.

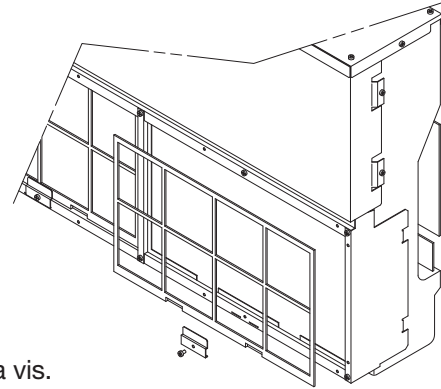

1. Enlever la vis.
2. Enlever le filtre et nettoyer-le.
3. Remettre le filtre dans son logement et fixer la vis.

### NETTOYAGE DU FILTRE

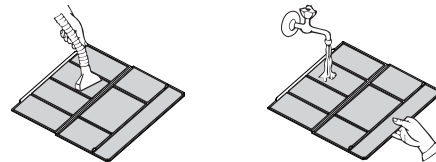

Utiliser un aspirateur pour enlever la poussière. Si la poussière colle au filtre, laver le filtre avec de l'eau tiède et savonneuse, le rincer à l'eau claire et le sécher.

## CONSEILS POUR LE CONFORT ET L'ECONOMIE DE L'ENERGIE

### EVITER:

- D'obstruer les grilles d'arrivée et de sortie d'air de l'appareil. Si elles sont bouchées, l'appareil ne fonctionnera pas de façon satisfaisante et il risque d'être endommagé.
- De laisser le soleil pénétrer pleinement dans la pièce. Utiliser des persiennes ou des rideaux.

### VERIFIER:

- Que le filtre à air soit toujours propre. Un filtre colmaté diminue les performances de l'appareil
- Que toutes les portes, les fenêtres et autres ouvertures soient fermées pour éviter des infiltrations d'air.

## GUIDE DE DEPANNAGE



### AVERTISSEMENT

Dans le cas où un fonctionnement anormal du climatiseur est remarqué (le voyant de fonctionnement (OPERATION) s'allume, mais l'unité extérieure ne fonctionne pas), essayez de rétablir le fonctionnement normal en coupant l'alimentation électrique pendant à peu près 3 minutes, au moyen du disjoncteur général ou de la fiche, ensuite remettre en marche le climatiseur.

Si le climatiseur ne marche pas correctement, effectuer les vérifications suivantes avant d'appeler le Service Après Vente. Si le problème persiste, prendre contact avec le vendeur ou le Service Après Vente.

**Panne:** Le climatiseur ne fonctionne pas du tout.

#### Cause possible:

1. Coupure de courant.
2. Disjoncteur activé.
3. La touche de marche/arrêt de fonctionnement est positionnée sur OFF.
4. Les piles de la télécommande sont usées.

#### Remède:

1. Rétablir l'alimentation.
2. Prendre contact avec un service après-vente.
3. Appuyer à nouveau sur la touche.
4. Remplacer les piles.

**Panne:** Refroidissement ou chauffage insuffisant.

#### Cause possible:

1. Filtre à air sale ou obstrué.
2. Source de chaleur ou trop de monde dans la pièce.
3. Portes et/ou fenêtres ouvertes.
4. Obstacle devant l'arrivée ou la sortie d'air.
5. Température réglée sur la télécommande trop haute.
6. La température extérieure est insuffisante (version réversible).
7. Le système de dégivrage ne fonctionne pas (version réversible).

#### Remède:

1. Nettoyer les filtres à air afin d'améliorer la circulation d'air.
2. Si possible, éliminer la source de chaleur.
3. Les fermer pour empêcher la pénétration d'air froid ou chaud.
4. Retirer l'obstacle pour assurer une bonne circulation d'air.
5. Régler de nouveau la température sur la télécommande.
6. Essayer d'utiliser un chauffage d'appoint.
7. Consulter le concessionnaire.

**Panne:** Le climatiseur émet des craquements.

#### Cause possible:

1. Pendant le fonctionnement, à la suite d'un changement de température les pièces en plastique de l'appareil se dilatent ou se rétrécissent, ce qui provoque un léger craquement.

#### Remède:

1. C'est normal et le bruit disparaît quand les températures du climatiseur se sont stabilisées.

## TABLEAU AUTODIAGNOSTIC

ERREUR	VOYANTS		STANDBY	CAUSE POSSIBLE	EFFETS SUR LE SYSTEME	REMEDE
	OPERATION	TIMER				
E0				Vous n'avez pas adressé l'unité correctement. Le mode de fonctionnement sélectionné n'est pas compatible avec le Système (par exemple, on a sélectionné le mode chauffage, lorsque le système était en refroidissement, ou vice versa).	Le ventilateur s'arrête. Le système redémarre automatiquement lorsque vous sélectionnez l'adresse correctement. Le ventilateur s'arrête. Le système redémarre automatiquement lorsque vous sélectionnez un mode de fonctionnement correct.	Régler l'adresse circuit de réfrigération unité extérieure/intérieure (voir la notice d'installation). Sélectionner un mode disponible ou compatible avec les autres unités du Système.
	•	F	F			
E1				Panne de l'unité extérieure.	Le ventilateur s'arrête. Le système redémarre automatiquement lorsque le problème sur l'unité extérieure est résolu.	Vérifier le code d'erreur par les voyants sur la carte de l'unité extérieure. Suivre les indications de autodiagnostic de l'unité extérieure.

O = VOYANT éteint    • = VOYANT allumé    F = VOYANT qui clignote

ERREUR	OPERATION	VOYANTS TIMER	STANDBY	CAUSE POSSIBLE	EFFETS SUR LE SYSTEME	REMEDE
E3	F	F	F	Panne de communication entre unité intérieure/extérieure	Le ventilateur s'arrête après 30 secondes de manque de communication. Le système redémarre automatiquement lorsque la communication est rétablie.	<p>Vérifier que la connexion entre C1 et C2 sur le bornier de l'unité extérieure est correcte (bornes C1 reliées entre elles, bornes C2 reliées entre elles).</p> <p>Vérifiez que vous avez installé un câble de communication blindé.</p> <p>Vérifier que l'interrupteur SW2 pour le réglage de l'adresse de communication est placé correctement.</p> <p>Vérifier que tous les câble de terre sont connectés correctement.</p> <p>Vérifier que le blindage du câble de communication est connecté correctement.</p> <p>Vérifier le fusible de communication de l'unité extérieure et intérieure.</p> <p>Vérifier que l'unité extérieure est branchée et fonctionne.</p> <p>Vérifier que toutes les cartes électroniques sont branchés.</p> <p>Vérifier que le câble d'alimentation n'est pas connecté aux bornes de communication.</p> <p>Vérifier qu'il n'y a pas des traces de brûlures sur les cartes, en particulier à proximité des câble de communication.</p> <p>Vérifier que le moteur du ventilateur n'est pas endommagé et qu'il n'y a pas un court-circuit sur la carte de l'unité intérieure.</p>

O = VOYANT éteint    ● = VOYANT allumé    F = VOYANT qui clignote

ERREUR	VOYANTS		STANDBY	CAUSE POSSIBLE	EFFETS SUR LE SYSTEME	REMEDE
	OPERATION	TIMER				
E4	F	F	O	Sonde échangeur intérieure défectueuse ou débranchée.	Le ventilateur s'arrête. Le système redémarre automatiquement lorsque la sonde est réparée.	Vérifiez que la sonde est correctement connectée à la carte selon le schéma électrique. Vérifiez que la sonde n'est pas endommagée et, si nécessaire, remplacez-la.
E5	F	O	F	Sonde air/humidité défectueuse ou débranchée.	Le ventilateur s'arrête. Le système redémarre automatiquement lorsque la sonde est réparée.	Vérifiez que la sonde est correctement connectée à la carte selon le schéma électrique. Vérifiez que la sonde n'est pas endommagée et, si nécessaire, remplacez-la.
E6	O	F	F	Erreur du moteur-ventilateur.	Le ventilateur s'arrête. Le système redémarre automatiquement après quelques secondes.	Vérifiez que le moteur-ventilateur est correctement connecté à la carte selon le schéma électrique. Vérifiez que le moteur-ventilateur n'est pas verrouillé. Vérifiez que le moteur-ventilateur n'est pas endommagé et, si nécessaire, remplacez-le.
E8	O	F	O	Combinaison entre l'unité extérieure et les unités intérieures n'est pas correcte.	Le ventilateur s'arrête.	Vérifiez que vous avez sélectionné, lors de l'installation du système, une combinaison correcte entre l'unité extérieure et les unités intérieures. Vérifiez qu'aucun des unités intérieures du système a une erreur de communication. Si présent, d'abord résoudre cette erreur.

O = VOYANT éteint    ● = VOYANT allumé    F = VOYANT qui clignote

**REMARQUE: Si ce n'est pas résolu avec les actions ci-dessus, contactez votre service après-vente.**



**AVERTISSEMENT POUR L'ELIMINATION CORRECT DU PRODUIT AUX TERMES DE LA DIRECTIVE EUROPEENNE 2012/19/UE**

FR

Au terme de son utilisation cet équipement ne doit pas être éliminé avec les ordures ménagères. Le produit doit être remis à l'un des centres de collecte sélective locaux ou auprès des revendeurs assurant ce service. Eliminer séparément un équipement électrique et électronique permet d'éviter des potentielles retombées négatives pour l'environnement et la santé humaine dérivant d'une élimination incorrect et permet de récupérer les matériaux qui le composent dans le but d'une économie importante en termes d'énergie et de ressources. Pour rappeler l'obligation d'éliminer séparément ces équipements, le produit porte le symbole d'un caisson à ordures barré.



**INFORMATIONS SUR L'ELIMINATION CORRECTE DE LA BATTERIE SELON LA DIRECTIVE EUROPEENNE 2006/66/CE**

Veillez remplacer la batterie quand sa charge électrique est vide. Ne pas éliminez cette batterie avec les déchets ménagers. On doit livrer la batterie aux centres spéciaux pour la récolte des déchets de la communauté locale ou à un marchand qui peut rendre ce service. L'élimination séparée d'une batterie empêche tous les effets négatifs sur l'ambiance et la santé et permet de recycler les composantes pour obtenir une épargne considérable d'énergie et de ressources. Pour souligner l'obligation d'éliminer la batterie séparément, on a marqué la batterie avec le symbole d'un caisson à ordures barré.



---

**argoclima** s.p.a.

**Società a socio unico**

Via Alfeno Varo, 35 - 25020 Alfianello - BS - Italy

Tel. +39 030 7285700

[www.argoclima.com](http://www.argoclima.com)

---