



INSTALLATIONSANLEITUNGEN **DE**

INSTRUCCIONES DE INSTALACION **ES**

INSTRUÇÕES DE INSTALAÇÃO **PT**

**AEI1G42EMX
AEI1G50EMX
AEI1G50BB**

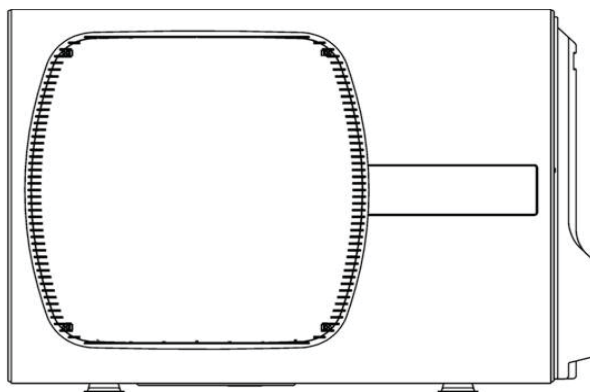

**Split-klimagerät
Acondicionador de aire de consola partida sistema split
Aparelho de ar condicionado-Sistema Split**

1 - Escolha do local de instalação	4
2 - Sistema de instalação elétrica.....	4
3 - Secção do fio e fusível com retardador	6
4 - Materiais adicionais necessários para a instalação (não fornecidos) ..	6
5 - Limites de operação e combinação dos modelos	7
6 - Limites máximos de comprimento da tubagem de alimentação e diferença de elevação.....	8
7 - Acessórios fornecidos com a unidade	8
8 - Ferramentas necessárias para a instalação (não fornecidas)	8
9 - Dimensões, peso e ligação dos tubos	9
10 - Procedimento de instalação	10
11 - Funções principais das válvulas.....	12
12 - Procedimento Pump Down	13
13 - Endereço de tubagens de refrigerante unidade exterior/interior	14
14 - Ajuste de jumpers (placa de controlo).....	14
15 - Tabela diagnóstico	15
16 - Esquema elétrico	16
17 - Circuito de refrigeração	18

REGULAMENTO (UE) no 517/2014 - F-GAS

A unidade contém R410A, um gás fluorado com efeito estufa, com um potencial de aquecimento global (GWP) = 2088.

Não liberta o R410A no ambiente.

R410A: 1.30 kg / 2.71 t CO₂ - eq

INFORMAÇÕES SOBRE O PRODUTO

O ano de produção desta unidade é indicado na placa de dados:

s/n: Y00000RR

Ano de produção
exemplo: 0=2020
1=2021

Número de série

IMPORTANTE !

Queira ler antes de colocar a unidade em funcionamento

Este sistema de ar condicionado satisfaz padrões rigorosos sobre segurança e funcionamento. Na sua capacidade de instalador ou encarregado do serviço, é parte importante do seu trabalho instalar ou prestar serviço ao sistema de forma que este funcione segura e eficazmente.

Para instalação e funcionamento sem problemas, deve-se:

- Ler cuidadosamente este manual de instruções antes de começar.
- Seguir cada fase da instalação ou reparação exatamente conforme indicado.
- Observar todas as normas locais, governamentais e nacionais sobre electricidade.
- Prestar grande atenção a todos os avisos de advertência e precaução feitas neste manual.
- Usar uma linha elétrica dedicada para alimentar a unidade.



ADVERTÊNCIA

Este símbolo refere-se a um perigo ou uma norma de trabalho de pouca segurança que pode provocar um acidente pessoal grave ou morte.



PRECAUÇÃO

Este símbolo refere-se a um perigo ou uma norma de trabalho de pouca segurança que pode resultar em acidente pessoal ou danos a bens ou produtos.

Se for necessário, peça ajuda

Estas instruções são tudo o que é necessário para a maioria dos locais de instalação e condições de manutenção. Se precisar de ajuda para um problema especial, queira contactar o nosso ponto de vendas/serviço ou o distribuidor certificado para obter instruções adicionais.

No caso de instalação incorreta

O fabricante não será por forma alguma responsável pela instalação incorreta ou serviço de manutenção deficiente, incluindo a falta de cumprimento das instruções apresentadas neste documento.

PRECAUÇÕES ESPECIAIS

- Para a instalação deverá ter em conta o seguinte: as ligações do circuito frigorífico deverão ser feitas antes das ligações elétricas. Para a desmontagem proceda de maneira inversa.

**O CHOQUE ELÉTRICO PODE PROVOCAR UM ACIDENTE PESSOAL GRAVE OU MORTAL. SÓ UM ELETRICISTA QUALIFICADO E EXPERIENTE DEVE TENTAR FAZER A INSTALAÇÃO DESTE SISTEMA.**

- Não forneça energia à unidade antes de toda a instalação elétrica e colocação de tubos estarem concluídas ou novamente ligadas e verificadas, para assegurar a ligação à terra.
- São usadas tensões elétricas altamente perigosas neste sistema. Consulte cuidadosamente o diagrama da instalação elétrica e estas instruções ao fazer a instalação. Ligações incorretas e ligação inadequada à terra pode causar um **acidente pessoal ou morte**.
- **Ligue a unidade à terra** seguindo as normas locais de eletricidade.
- O fio AMARELO/VERDE só deve ser usado para ligação à terra.
- Faça todas as ligações elétricas bem apertadas. Fios elétricos frouxos podem causar superaquecimento nos pontos de ligação e um possível perigo de incêndio.
- Não deixe que a instalação elétrica toque na tubagem de refrigeração, no compressor ou em quaisquer peças móveis da ventoinha.
- Não use fios de vários núcleos ao fazer a instalação elétrica e as linhas de controle. Use fios separados para cada tipo de linha.

Durante o transporte

Tome cuidado quando levantar e deslocar as unidades para uso no interior e no exterior. Peça ajuda a um parceiro, e dobre os joelhos ao levantar a embalagem para reduzir o esforço das suas costas. Rebordos aguçados ou alhetas de alumínio finas na unidade de ar condicionado podem cortar os dedos.

Durante a instalação...**... Num teto / parede**

Assegure-se que o teto/parede sejam suficientemente fortes para suportar o peso da unidade. Pode ser necessário construir uma armação robusta de madeira ou metal para dar maior apoio.

... Numa sala

Isole devidamente qualquer tubagem que fique instalada dentro duma sala para evitar “suor” que pode causar gotejo e água que poderá causar danos às paredes e pisos.

... Em locais húmidos ou irregulares

Use uma placa de betão elevada ou blocos de betão para obter um alicerce maciço e nivelado para a colocação da unidade no exterior. Isto evita danos causados pela água e vibração anormal.

... Numa área sujeita a vento forte

Fixe com firmeza a unidade para montagem no exterior com parafusos e uma armação de metal. Monte um apropriado amortecedor do ar.

... Numa área sujeita a neve (para sistemas do tipo bomba de calor)

Instale a unidade para montagem no exterior numa plataforma elevada que seja mais alta do que a neve acumulada. Monte ventiladores para neve.

Ao fazer a ligação de tubagens de refrigerante

- Mantenha as extensões de tubagem tão curtas quanto possível.
- Use um método de dilatação para ligar a tubagem.
- Aplique o lubrificante do refrigerante às superfícies acasaladas da área dilatada e dos tubos de união antes de ligar, depois, aperte a porca com uma chave dinamômetro para obter uma ligação sem fugas.
- Verifique cuidadosamente se existem fugas antes de iniciar o funcionamento de ensaio (test run).

N.B.:

Dependendo do tipo de sistema, as linhas contendo líquido e gás podem ser ou estreitas ou largas. Portanto, para evitar confusão, a tubagem do refrigerante para o seu modelo específico é especificada ou com ‘estreita’ ou com ‘larga’ em vez de tubação para “líquido” ou “gás”.

Ao realizar o serviço

- Desligue a unidade na caixa principal de alimentação elétrica antes de abrir a unidade para verificar ou reparar peças e a instalação elétrica.
- Mantenha os seus dedos e o vestuário afastados de peças em movimento.
- Limpe o local depois de ter acabado o trabalho, não deixando dentro da unidade quaisquer pedaços de sucata e/ou restos de fios elétricos.
- Arejar o local durante a instalação e o teste do circuito de refrigeração. Uma vez completada a instalação, assegure-se que não existam perdas de gás refrigerante pois em caso de contato com chamas ou fontes de calor pode ser tóxico e muito perigoso.

1 - ESCOLHA DO LOCAL DE INSTALAÇÃO

EVITE

- Fontes de calor, ventoinhas de escape de ar quente.
- A luz direta do sol.
- Locais húmidos ou irregulares.
- De perfurar zonas onde estão dispostas aparelhagens elétricas.

É PREFERÍVEL

- Escolher um local fresco e bem ventilado.
- Fixar bem a unidade à sua base de apoio para evitar vibrações.

Monte a unidade exterior sobre uma base maciça e acima do nível do solo. Fixe-a com quatro parafusos de fixação.

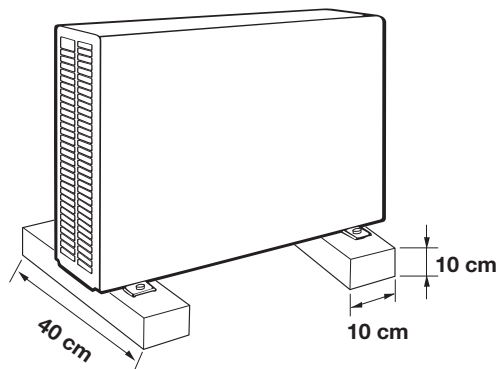

2 - SISTEMA DE INSTALAÇÃO ELÉTRICA

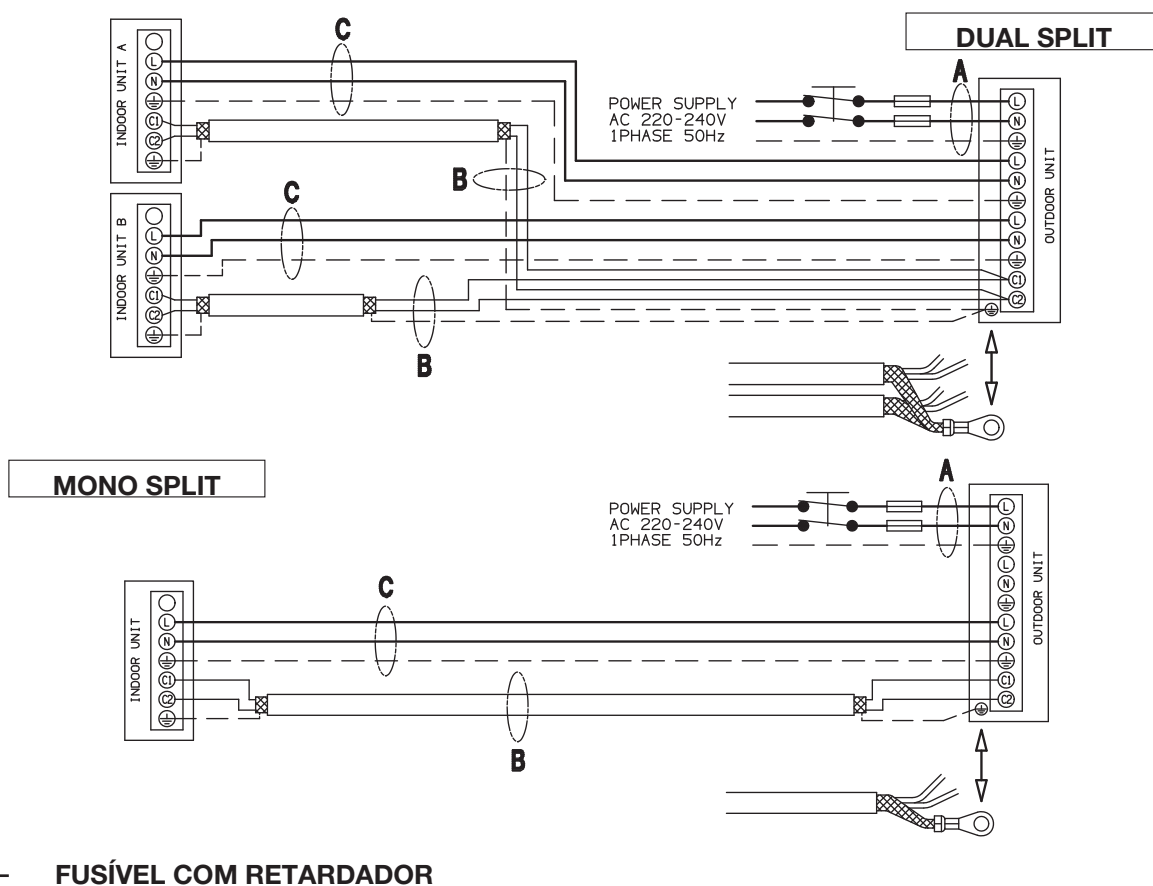

220 - 240 V ~ 50 Hz



O mecanismo de desconexão da rede de alimentação deve ter uma distância de abertura dos contatos que permita a desconexão completa nas condições da categoria de sobretensão III.

3 - SECÇÃO DO FIO E FUSÍVEL COM RETARDADOR

MODELO	A	B	C	Absorção elétr. máx.	
	S (mm ²)	S (mm ²)	S (mm ²)	kW / A	
AEI1G42/50	1,5	0,75	1,5	1,8 / 7,8	10 A

Cabo de Alimentação A:

Cabo Eléctrico Multifilar; a seção de cabo eléctrico recomendada é indicada na tabela. O cabo deverá ser do tipo H07RN-F (de acordo com CEI 20-19 CENELEC HD22).

Assegure-se de que o comprimento dos condutores entre o ponto de fixação do cabo e a régua de bornes, seja de tal forma, que os condutores activos (L-N) se posicionem antes do condutor de ligação á terra (de forma a que, para retirar o cabo de alimentação os condutores L-N se desliguem, obrigatoriamente, antes do condutor de terra).

Cabo de Ligação B (APARADO):

Cabo Eléctrico bipolar aparado; a seção de cabo eléctrico recomendada é indicada na tabela. O cabo deverá ser do tipo H05VVC4V5-K, pelo menos (de acordo com CEI 20-20 CENELEC HD21).

Cabo de Ligação C (com ligação á terra):

Cabo Eléctrico Multifilar; a seção de cabo eléctrico recomendada é indicada na tabela. O cabo deverá ser do tipo H07RN-F, pelo menos (de acordo com CEI 20-19 CENELEC HD22).

Assegure-se de que o comprimento dos condutores entre o ponto de fixação do cabo e a régua de bornes, seja de tal forma, que os condutores activos (L-N) se posicionem antes do condutor de ligação á terra (de forma a que, para retirar o cabo de alimentação os condutores L-N se desliguem, obrigatoriamente, antes do condutor de terra).

4 - MATERIAIS ADICIONAIS NECESSÁRIOS PARA A INSTALAÇÃO (NÃO FORNECIDOS)

- Tubo de cobre recozido desoxidado para a tubagem do refrigerante para unir as unidades e isolado com espuma de polietileno cuja espessura da parede externa não deve ser inferior a 8mm.

TAMANHO UNIDADE INTERIOR	TUBO ESTREITO		TUBO LARGO	
	DIÂMETRO EXT.	ESPESSURA MIN.	DIÂMETRO EXT.	ESPESSURA MIN.
A	6,35 mm	0,8 mm	9,52 mm	0,8 mm
B - C	6,35 mm	0,8 mm	12,7 mm	0,8 mm

- Tubo de PVC para fuga da condensação (diâmetro interno 18mm) que permite sua condução até o esgoto externo.
- Lubrificante para refrigeração (cerca 30 g.).
- Cabo eléctrico: utilizar cabos em cobre isolado, com as secções e diâmetros indicados no parágrafo “SECÇÃO DO FIO E FUSÍVEL COM RETARDADOR”.

5 - LIMITES DE OPERAÇÃO E COMBINAÇÃO DOS MODELOS

LIMITES DE OPERAÇÃO

- | | |
|--------------------------------------------------------------------------------------------------------------------------------------------------------------------------------------------------|------------------------------------------------------------------------------------------------------------------------------------------------------------------------------------------------|
| <ul style="list-style-type: none"> ■ Condições Máximas durante a função de arrefecimento
Temperatura do exterior : 43°C B.S.
Temperatura ambiente : 32°C B.S. / 23°C B.H. | <ul style="list-style-type: none"> ■ Condições Máximas durante a função de aquecimento
Temperatura do exterior : 24°C B.S. / 18°C B.H.
Temperatura ambiente : 27°C B.S. |
| <ul style="list-style-type: none"> ■ Condições Máximas durante a função de arrefecimento
Temperatura do exterior : -15°C B.S.
Temperatura ambiente : 10°C B.S. / 6°C B.H. | <ul style="list-style-type: none"> ■ Condições Máximas durante a função de aquecimento
Temperatura do exterior : -15°C B.S.
Temperatura ambiente : 5°C B.S. |

Tabela combinações unidade Exterior - Interior - CONFIGURAÇÃO DO SISTEMA 

Tipo sistema	Unidade exterior	Combinação n.	Circuito unidade interior		Emix Emix tank
			a	b	
mono	G50	1	A (A2W)		X

PT

Tabela combinações unidade Exterior - Interior - CONFIGURAÇÃO DO SISTEMA  

Tipo sistema	Unidade exterior	Combinação n.	Circuito unidade interior		Emix Emix tank
			a	b	
dual	G50	2	A (A2W)	A	X

Tabela combinações unidade Exterior - Interior - CONFIGURAÇÃO DO SISTEMA 

Tipo sistema	Unidade exterior	Combinação n.	Circuito unidade interior		Emix Emix tank
			a	b	
mono	G42/50	3	A		X
mono	G42	4	B		
mono	G50	5	B		X
dual	G42/50	6	A	A	
dual	G50	7	A	B	

A - B = A2A tamanho unidade interior (ver o catalogo)

A (A2W) = A2W tamanho unidade interior (ver o catalogo)

A2A = modelos ar-ar **A2W** = modelos ar-agua

X = combinação com Emix/Emix tank é possível

Alimentação de energia: 220 - 240 V ~ 50 Hz

6 - LIMITES MÁXIMOS DE COMPRIMENTO DA TUBAGEM DE ALIMENTAÇÃO E DIFERENÇA DE ELEVACÃO

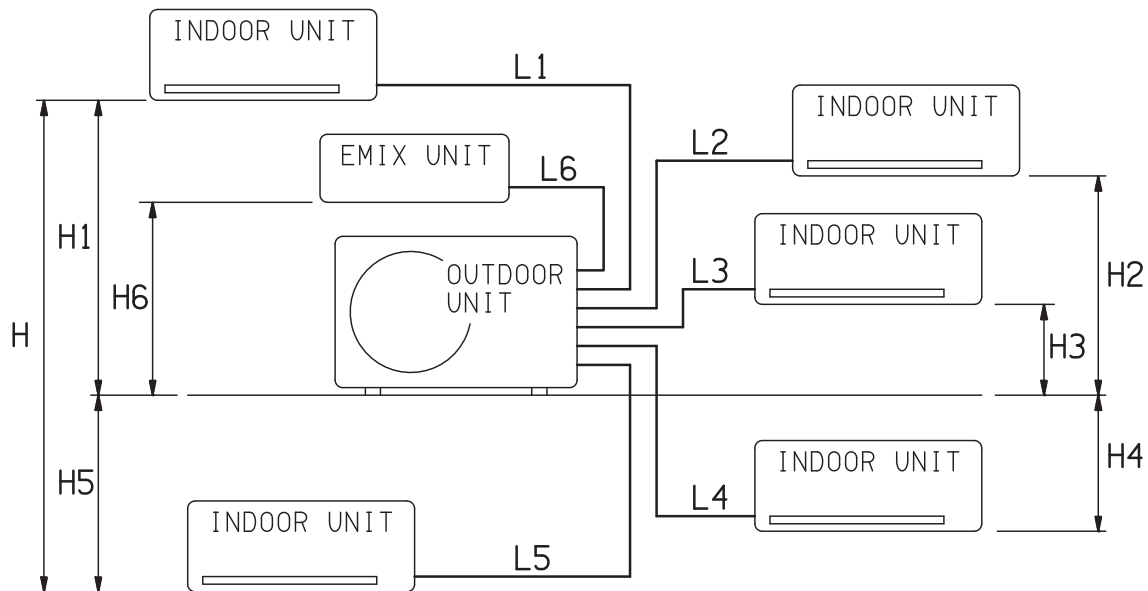

		CARGA ESTANDAR		CARGA ADICIONAL	
		L Tot. (m)	L n (m)	L Tot. (m)	L n (m)
AEI1G42/50	MONO SPLIT	12	-	20	-
	DUAL SPLIT	15	12	30	25

L Tot. = Comprimento total da tubagem (L1 + L2 + L3...)

Ln = Comprimento máximo da tubagem de uma única unidade interior (n=1,2,3...)

QUANTIDADE DE REFRIGERANTE ADICIONAL

Para tubagem 1/4 " - 3/8" = 15g/m

Para tubagem 1/4 " - 1/2" = 20g/m

Para tubagem Emix (3/8") = 15g/m

LIMITE MÁXIMO DA DIFERENÇA DE ELEVACÃO - UNIDADE EXTERIOR/UNIDADE INTERIOR: 10m (H1, H2, H3, H4, H5, H6)

LIMITE MÁXIMO DA DIFERENÇA DE ELEVACÃO ENTRE UNIDADES INTERIORES: 5m (H)

Não é necessário óleo adicional no compressor.

7 - ACESSORIOS FORNECIDOS COM A UNIDADE

1. TUBO "PONTE"
2. TUBO DE DRENAGEM

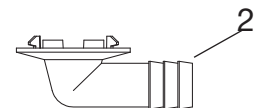
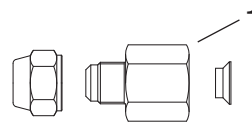

8 - FERRAMENTAS NECESSÁRIAS PARA A INSTALAÇÃO (NÃO FORNECIDAS)

- | | | |
|-------------------------------------------|----------------------------------------------|------------------------------------------------|
| 1.Chave de parafusos normal | 7.Segueta | 12.Rebordeadora de tubos para união abocardada |
| 2.Chave de parafusos Phillips | 8.Broca de taladro ø 5 | 13.Llave dinamométrica |
| 3.Tesoura ou ferramenta para decapar fios | 9.Martillo | 14.Llave fija o inglesa |
| 4.Fita métrica | 10.Taladro | 15.Desbarbador |
| 5.Nível de carpinteiro | 11.Tronzadora de tubos de cuchilla giratoria | 16.Llave hexagonal |
| 6.Broca de fresa | | |

9 - DIMENSÕES, PESO E LIGAÇÃO DOS TUBOS

PT

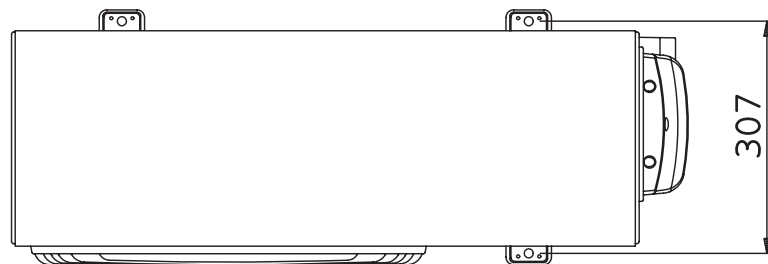
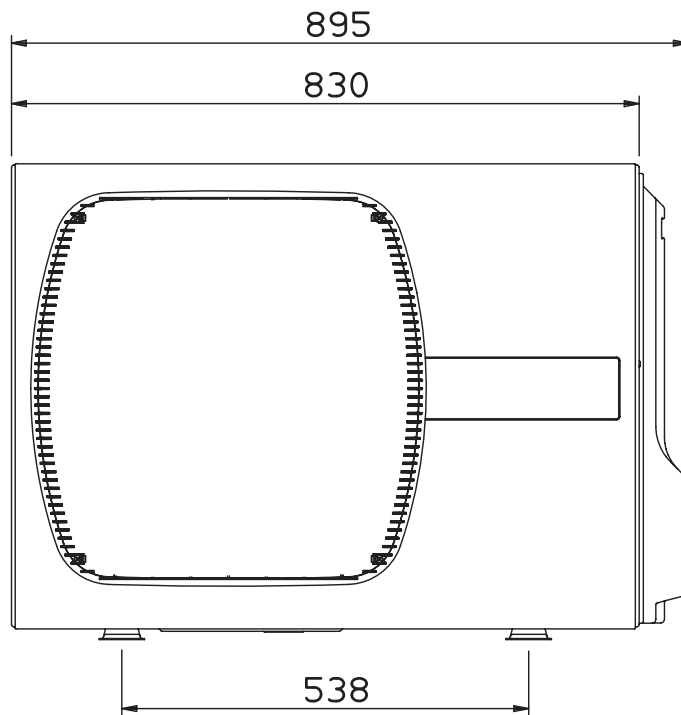
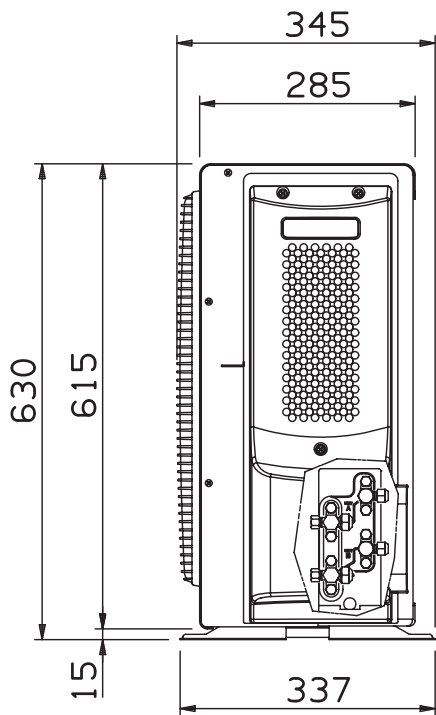

Peso: 56,4 kg

Unit: mm

Para LIGAÇÃO DOS TUBOS veja a seção no final do manual (pag. 20).

10 - PROCEDIMENTO DE INSTALAÇÃO

- A** Área mínima de funcionamento e manutenção.

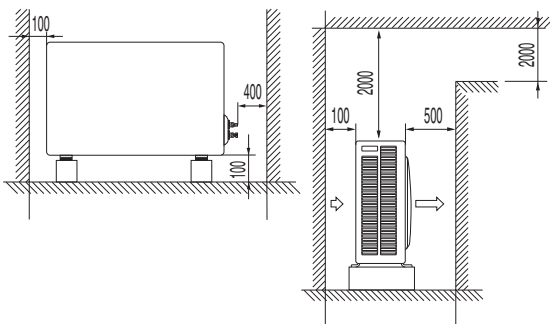

- B** Modelo com bomba de calor.
Use os acessórios fornecidos se necessário.

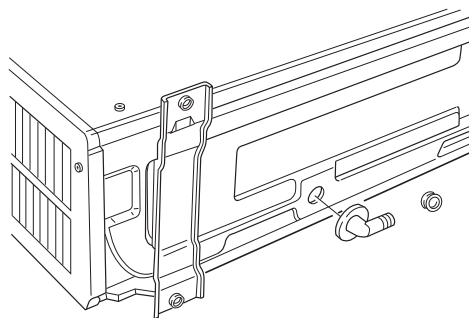

- C** Remova o painel lateral e ligue os fios elétricos à fonte de energia e à unidade exterior após tê-los unidos pro meio de uma braçadeira.

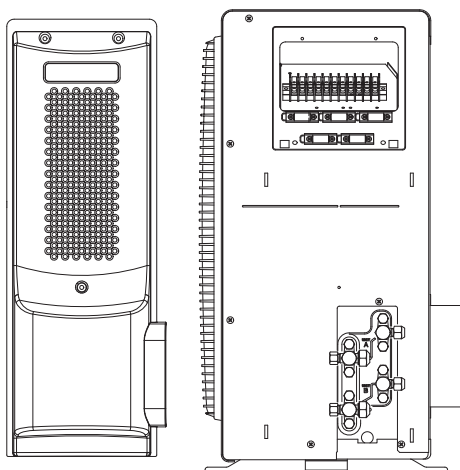

- D** Utilize tubos de cobre bem isolados. Corte cerca 30 - 50 centímetros a mais além da distância exata entre as duas unidades.

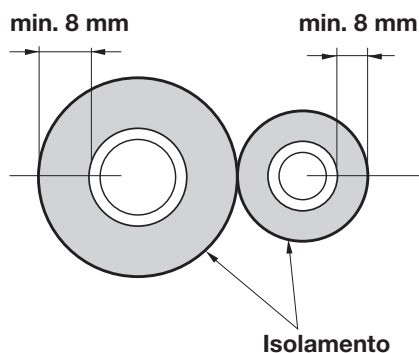

- E** Remova as rebarbas das extremidades dos tubos. Direcione o tubo para baixo a fim de evitar a presença de resíduos de qualquer tipo.

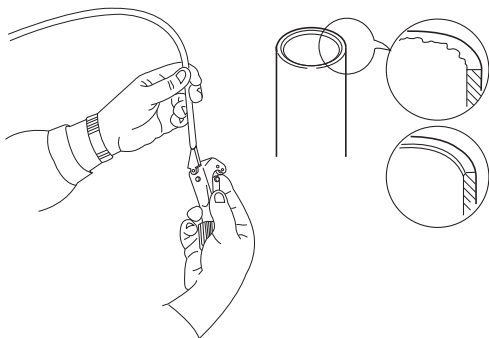

- F** Mandrile a extremidade dos tubos e lembre-se de aplicar as porcas de dilatação anteriormente extraídas da unidade.

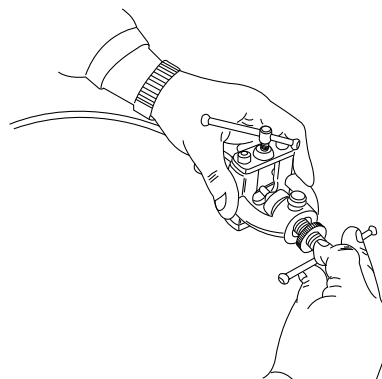

G Uma boa dilatação deve ter as seguintes características:

- a superfície interna brilhante e macia
- a borda exterior macia
- os lados inclinados de comprimento uniforme.

Aplique lubrificante nas superfícies de contato e aparafuse manualmente.

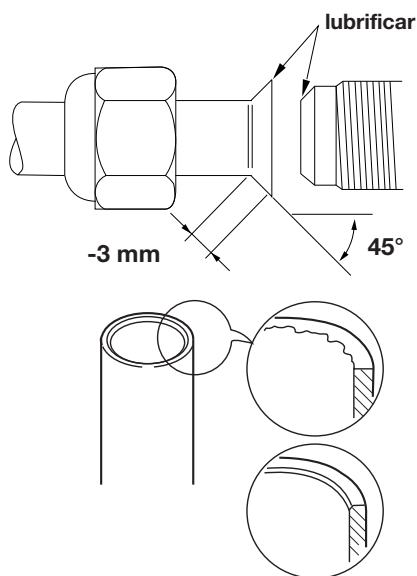

H Aperte bem essa ligação usando uma chave inglesa e uma chave dinamômetro seguindo as especificações da seguinte tabela.

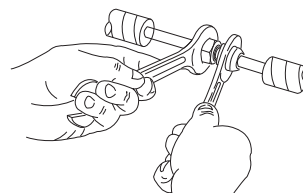

DIA. TUBO	TORQUE DE APERTO
6,35 mm (1/4")	Aprox. 150 – 200 kgcm (15 - 20 Nm)
9,52 mm (3/8")	Aprox. 350 – 400 kgcm (30 - 40 Nm)
12,7 mm (1/2")	Aprox. 500 – 550 kgcm (50 - 55 Nm)

I Isole atentamente os tubos deixando livres os pontos de ligação para o teste de fugas.

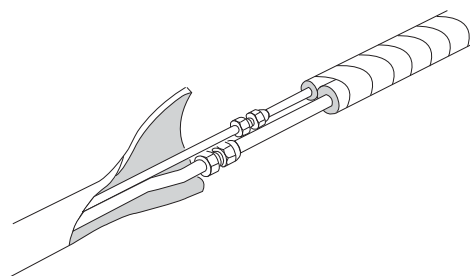

J Purga de ar da unidade interior e tubos de ligação. Ligue a bomba de vácuo à unidade exterior como ilustrado. A presença de ar e de humidade no circuito de refrigeração podem causar danos ao sistema.

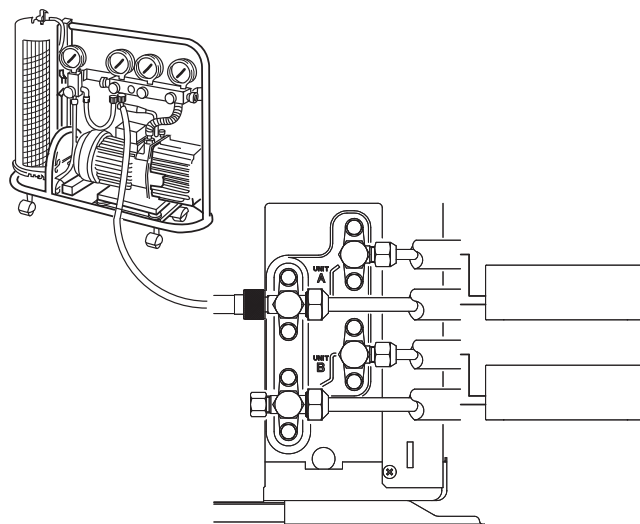

K Ligue as unidades interiores usando, se necessário, o adaptador sobre as válvulas de baixa pressão. Extrair as tampas das válvulas de ambos os tubos. Ative a bomba de vácuo por um tempo determinado segundo a tabela (vácuo 10 mm Hg abs.).

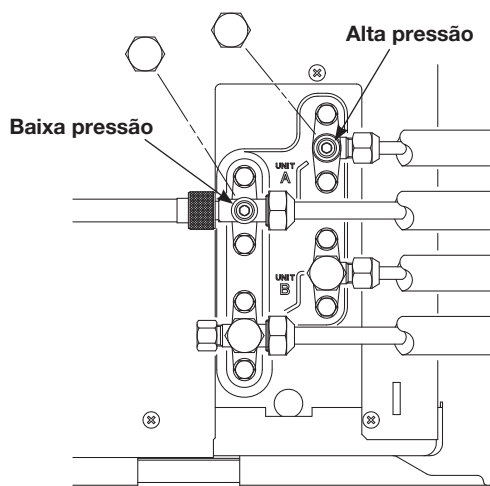

CAPACIDADE DA BOMBA DE VÁCUO 100 l /h	
Comprimento dos tubos: menos de 10 m	Comprimento dos tubos: mais de 10 m
10 min. ou mais	15 min. ou mais

- L** Durante o funcionamento da bomba de vácuo, feche a torneira do grupo manométrico (baixa pressão). Desligue a bomba de vácuo. Abra, então, a válvula do tubo menor com uma chave inglesa hexagonal (fornecida) por 10 segundos e feche-a em seguida. Faça o teste de fuga com sabão líquido.

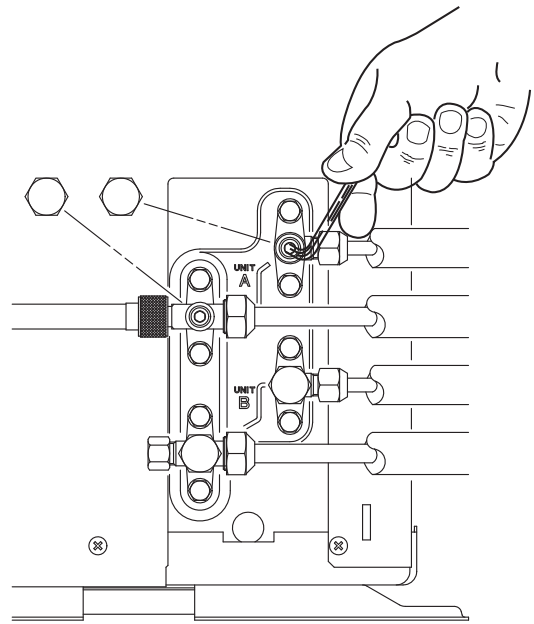

11 - FUNÇÕES PRINCIPAIS DAS VÁLVULAS

Ação	Válvula do tubo estreito (2-vias)	Válvula do tubo largo (3-vias)
Envio	FECHADO 	
Operação e teste da unidade de ar condicionado	ABERTO 	
Medição de pressão e carga de gás	ABERTO 	
Purga de ar com uma bomba de vácuo	FECHADO 	

*

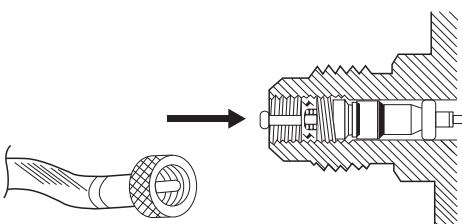

A válvula de serviço da torneira da unidade exterior é utilizada para esvaziar o sistema, enchê-lo com carga refrigerante e para medir a pressão durante o funcionamento. Esta válvula é de tipo "Schrader". É portanto necessário utilizar uma mangueira com pino de impulso.

M Abra completamente a válvula de serviço (sentido anti-horário). Desligue, então, o tubo da bomba de vácuo. Monte novamente as tampas e as porcas de dilatação com valor de aperto igual a 200 Kg/cm.

Repita as operações descritas da letra K à M para o segundo circuito. As duas unidades interiores devem ser assinaladas como “unidade interior A” e “unidade interior B”. Verifique se a ligação hidráulica à unidade interior A ou B corresponde à ligação eléctrica correcta.

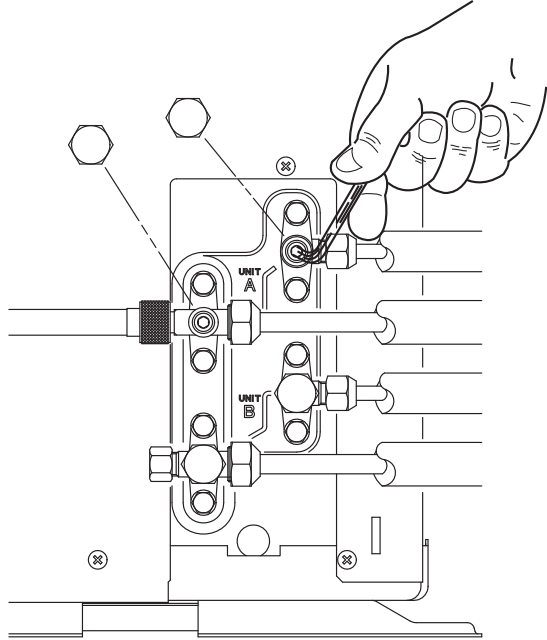

N Complete o isolamento com fita isolante, fixe com grampos e, se necessário, aplique massa de vidraceiro no orifício de passagem dos tubos através da parede.

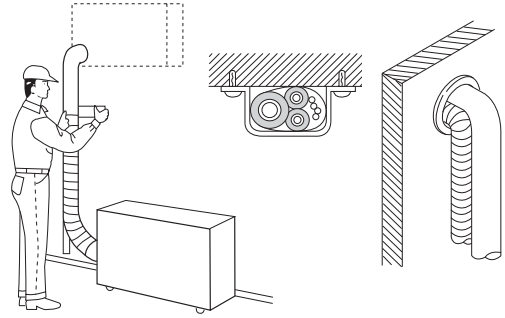

12 - PROCEDIMENTO PUMP DOWN

Pump down significa recuperar todo o gás refrigerante na unidade exterior sem perder a carga do sistema. Este processo serve quando se deve reposicionar o aparelho ou então, para efetuar reparações no circuito de refrigeração.

- A** Ligue o grupo manométrico à uma válvula de baixa pressão; abra-a parcialmente 1/4 de giro. Purgar todo o ar do manômetro. Feche completamente as válvulas de alta pressão.

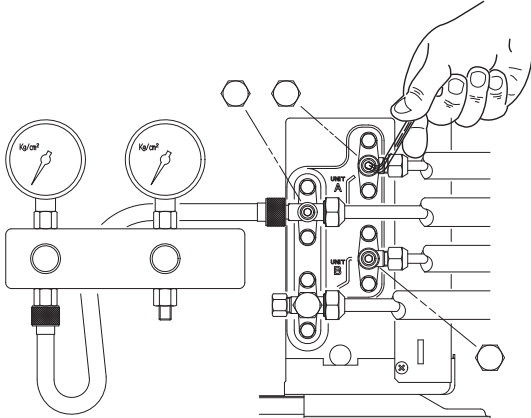

- B** Ative o aparelho de ar condicionado na função "Arrefecimento". Quando o valor de pressão indicado pelo manômetro descer a um valor entre 1 e 0.5 Kg/cm², Feche completamente as válvulas de baixa pressão e desligue o aparelho.

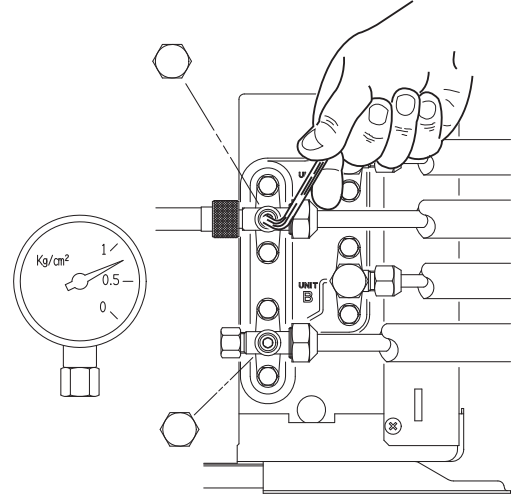

- C** Remova o grupo manométrico.
A esse ponto, a operação de PUMP DOWN estará completada pois todo o volume do gás terá sido recolhido na unidade exterior.

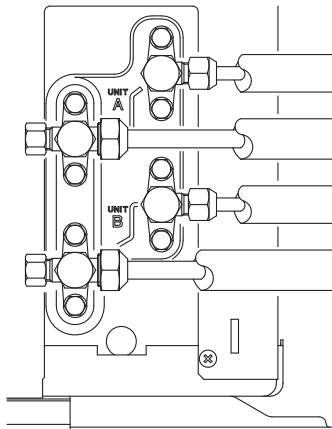

13 - ENDEREÇO DE TUBAGENS DE REFRIGERANTE UNIDADE EXTERIOR/INTERIOR



PRECAUÇÃO

ANTES DE INICIAR O SISTEMA, É NECESSÁRIO AJUSTAR OS ENDEREÇOS DE TUBAGENS DE REFRIGERANTE. O AJUSTE DEVE SER FEITO NAS UNIDADES INTERIORES E PARA CADA UNIDADE INTERIOR DO SISTEMA. PARA O AJUSTE, VER AS INSTRUÇÕES DE INSTALAÇÃO DA UNIDADE INTERIOR ESPECÍFICA.

EXEMPLO DE ENDEREÇAMENTO

UNIDADE EXTERIOR

UNIDADES INTERIORES

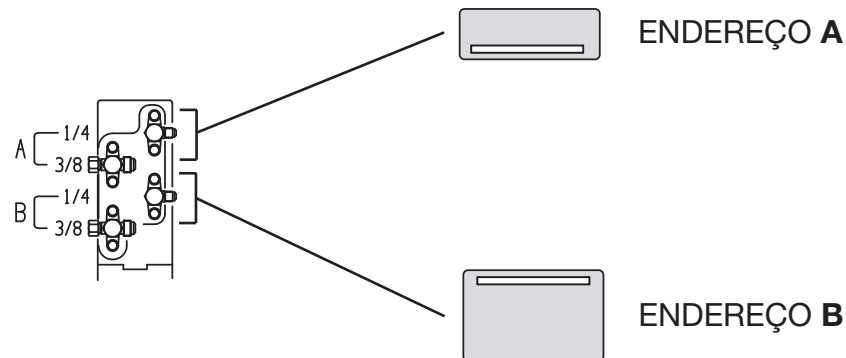

14 - AJUSTE DE JUMPERS (PLACA DE CONTROLO)

CONFIGURAÇÃO DE FÁBRICA



JP1

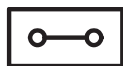

JP2



JP3

JP1= ABERTO

JP2= FECHADO

JP3= ABERTO

JP1

Uso interno. Não alterar a configuração de fábrica. Se alterado, a unidade não funcionará corretamente.

JP2

Seleção do tipo de descongelação:

FECHADO: a unidade irá selecionar automaticamente entre descongelação de ciclo reverso e descongelação sem parar a operação.

ABERTO: a unidade irá executar apenas descongelação de ciclo reverso.

JP3

Seleção da opção apenas aquecimento:

ABERTO: a unidade pode funcionar em modo de aquecimento e arrefecimento.

FECHADO: a unidade funcionará somente no modo de aquecimento.



Desligue o fluxo elétrico antes de mudar as configurações.

15 - TABELA DIAGNÓSTICO



PRECAUÇÃO

Desligue a alimentação e espere que todos os LEDs estão apagados antes de trabalhar no painel elétrico.

X LED APAGADO

O LED ACESO

⚡ LED A PISCAR

PT

COD.	SPIE SU SCHEDA					DESCRIZIONE
	DL5	DL4	DL3	DL2	DL1	
101	⚡	⚡	⚡	⚡	X	ERRO DURANTE O TESTE
100	⚡	X	⚡	X	⚡	COMBINAÇÃO UNIDADE EXTERNA-INTERNA ERRADA
19	⚡	X	⚡	⚡	⚡	SONDA COMPRESSOR DANIFICADA OU NÃO CONECTADA
14	⚡	X	⚡	X	X	SONDA NTTB DANIFICADA OU NÃO CONECTADA
13	X	⚡	X	⚡	X	SONDA WTTB DANIFICADA OU NÃO CONECTADA
12	X	X	⚡	X	⚡	SONDA NTTA DANIFICADA OU NÃO CONECTADA
11	X	X	X	⚡	X	SONDA WTTA DANIFICADA OU NÃO CONECTADA
10	X	X	⚡	X	X	SONDA CDT DANIFICADA OU NÃO CONECTADA
9	X	⚡	X	X	X	SONDA OAT DANIFICADA OU NÃO CONECTADA
8	⚡	X	X	X	X	SONDA OCT DANIFICADA OU NÃO CONECTADA
7	X	X	X	⚡	⚡	ERRO COMPRESSOR
6	X	X	⚡	⚡	X	SOBREAQUECIMENTO DO COMPRESSOR
5	X	⚡	⚡	X	X	ERRO MOTOR DO VENTILADOR
4	⚡	⚡	X	X	X	SOBREAQUECIMENTO DO VENTILADOR
3	X	X	⚡	⚡	⚡	PROTECÇÃO PFC
2	X	⚡	⚡	⚡	X	ERRO NAS UNIDADES INTERIORES
1	⚡	⚡	⚡	X	X	ERRO DE COMUNICAÇÃO COM AS UNIDADES INTERIORES
	DL5	DL4	DL3	DL2	DL1	
	O	O	O	O	O	

LEGENDA

PFC = proteção de fator de potência (*)
 OCT = temperatura da bateria externa
 OAT = temperatura do ar exterior
 CDT = temperatura de descarga do compressor
 WTTA = Temperatura linha de gás saída A
 NTTA = Temperatura linha de líquido saída A
 WTTB = Temperatura linha de gás saída B
 NTTB = Temperatura linha de líquido saída B

(*) "Power Factor Correction" é uma função especial realizada pela placa de potência para gerenciar e controlar a energia fornecida à unidade.
 O relato deste evento foi concebido como um sistema de protecção automática contra interferência e instabilidade presente na fonte de alimentação.

Operação adequada da unidade:

X	X	X	O	O	Se, pelo menos, uma unidade interior está ligado
X	X	X	X	O	Se todas as unidades interiores estão desligadas
DL5	DL4	DL3	DL2	DL1	DESCRIÇÃO

16 - SCHALTPLAN • DIAGRAMA DE CABEADO • ESQUEMA DE LIGAÇÕES

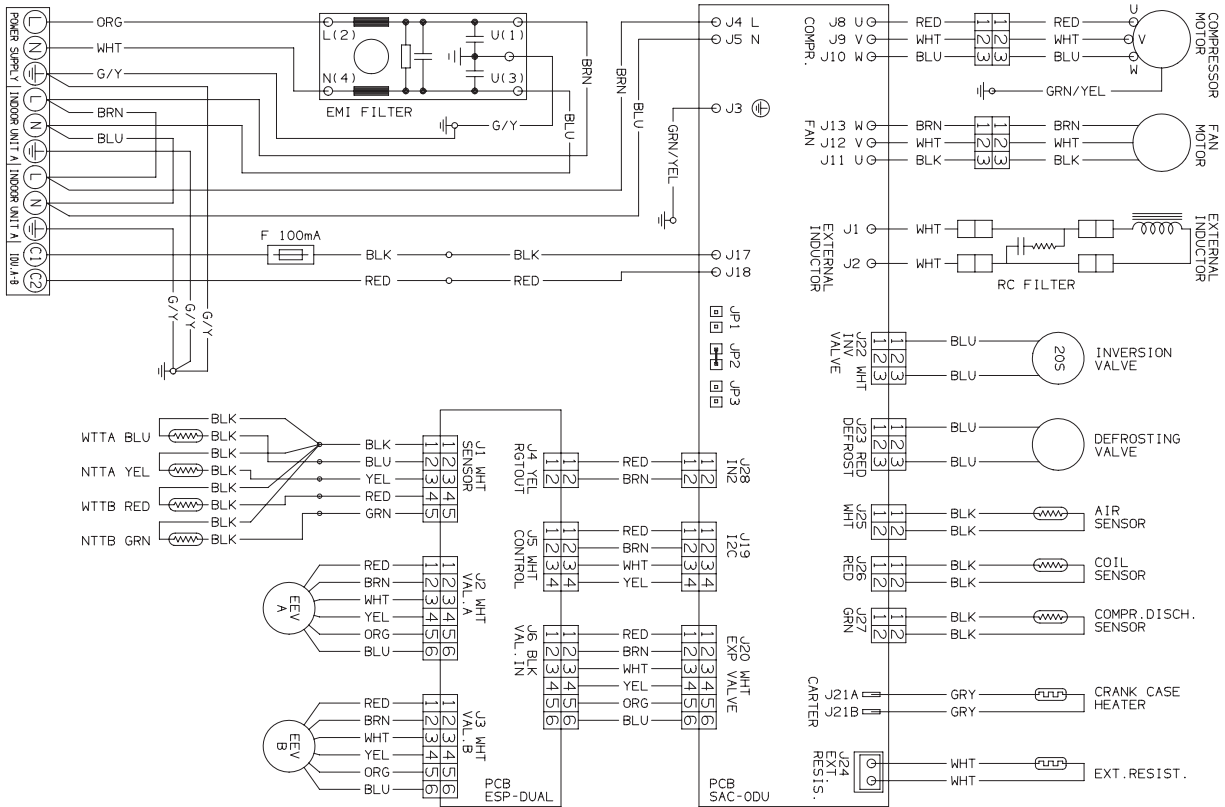

COLOURS	EG	I	F	D	E	P
BLK	BLACK	NERO	NOIR	SCHWARZ	NEGRO	PRETO
BLU	BLUE	BLU	BLEU	BLAU	AZUL	AZUL
BRN	BROWN	MARRONE	MARRON	BRAUN	MARRÓN	CASTANHO
GRN / YEL - G / Y	GREEN / YELLOW	VERDE / GIALLO	VERT / JAUNE	GRÜN / GELB	VERDE / AMARILLO	VERDE / AMARELO
GRY	GREY	GRIGIO	GRIS	GRAU	GRIS	CINZENTO
ORG	ORANGE	ARANCIONE	ORANGE	ORANGE	NARANJA	COR-DE-LARANJA
PNK	PINK	ROSA	ROSE	ROSA	ROSA	COR-DE-ROSA
RED	RED	ROSSO	ROUGE	ROT	ROJO	ENCARNADO
VLT	VIOLET	VIOLA	VIOLET	VIOLETT	VIOLETA	VIOLETA
WHT	WHITE	BIANCO	BLANC	WEISS	BLANCO	BRANCO
YEL	YELLOW	GIALLO	JAUNE	GELB	AMARILLO	AMARELO

SYMBOL	DE	ES	PT
A1	STEUERKARTE	TARJETA DE MANDO	PLACA DE CONTROLO
A2	ERWEITERUNGSKARTE 2V	TARJETA DE EXPANSIÓN 2V	PLACA DE EXPANSÃO 2V
A3	ERWEITERUNGSKARTE 4V	TARJETA DE EXPANSIÓN 4V	PLACA DE EXPANSÃO 4V
C	KONDENSATOR DC BUS 3PH	CONDENSADOR DC BUS 3PH	CONDENSADOR DC BUS 3PH
CCH1	KOMPRESSOR WIEDERSTAND	CALENTADOR DEL COMPRESOR	AQUECEDOR DO COMPRESSOR
CCH2	ÖLABSCHEIDER WIEDERSTAND	CALENTADOR DEL SEPARADOR DE ACEITE	AQUECEDOR DO SEPARADOR DE ÓLEO
CDT	KOMPRESSOR AUSGABESENSOR	SENSOR DE DESCARGA DEL COMPRESOR	SENSOR DE DESCARGA DO COMPRESSOR
CM	KOMPRESSOR MOTOR	MOTOR DEL COMPRESOR	MOTOR COMPRESSOR
EEV	SPULE VOM EXPANSIONSVENTIL	BOBINA DE LA VÁLVULA DE EXPANSIÓN	BOBINA DA VÁLVULA DE EXPANSÃO
EF	EMI FILTER	FITRO EMI	FILTRE EMI
EI	AUSSENINDUKTOR	INDUCTOR EXTERIOR	INDUTOR EXTERNO
ER	AUSSENWIEDERSTAND	RESISTENCIA EXTERIOR	RESISTÊNCIA EXTERNA
F	SICHERUNG DER STEUERKARTE	FUSIBLE TARJETA DE MANDO	FUSIVEL DA PLACA DE CONTROLO
FM1	HÖHER LUFTERMOTOR	MOTOR VENTILADOR SUPERIOR	MOTOR DA VENTOINHA SUPERIOR
FM2	NIEDRIEGER LUFTERMOTOR	MOTOR VENTILADOR INFERIOR	MOTOR DA VENTOINHA INFERIOR
CTST	SENSOR VOM KOMPRESSORKOPF	SENSOR CABEZA DEL COMPRESOR	SENSOR CABEÇA DO COMPRESSOR
INV	SPULE VOM UMSTEUERVENTIL	BOBINA DE LA VÁLVULA DE INVERSIÓN	BOBINA DA VÁLVULA DE INVERSÃO
NTT	SENSOR VOM ENGEN ROHR	SENSOR TUBO PEQUEÑO	SENSOR TUBO ESTREITO
WTT	SENSOR VOM WEITEN ROHR	SENSOR TUBO GRANDE	SENSOR TUBO LARGO
OAT	AUSSENLUFTSENSOR	SENSOR AIRE EXTERIOR	SENSOR AR EXTERIOR
OCT	AUSSEN WARMETAUSCHER SENSOR	SENSOR INTERCAMBIADOR DE CALOR EXTERIOR	SENSOR TROCADOR DE CALOR EXTERIOR
R	RELAIS DC BUS 3PH	RELÉ DC BUS 3PH	RELÉ DC BUS 3PH
RB	GLEICHRICHTERBRÜCKE 3PH	PUENTE RECTIFICADOR 3PH	PONTE RETIFICADOR 3PH
LP	NIEDERDRUCK SCHALTER	INTERRUPTOR BAJA PRESIÓN	INTERRUPTOR BAIXA PRESSÃO

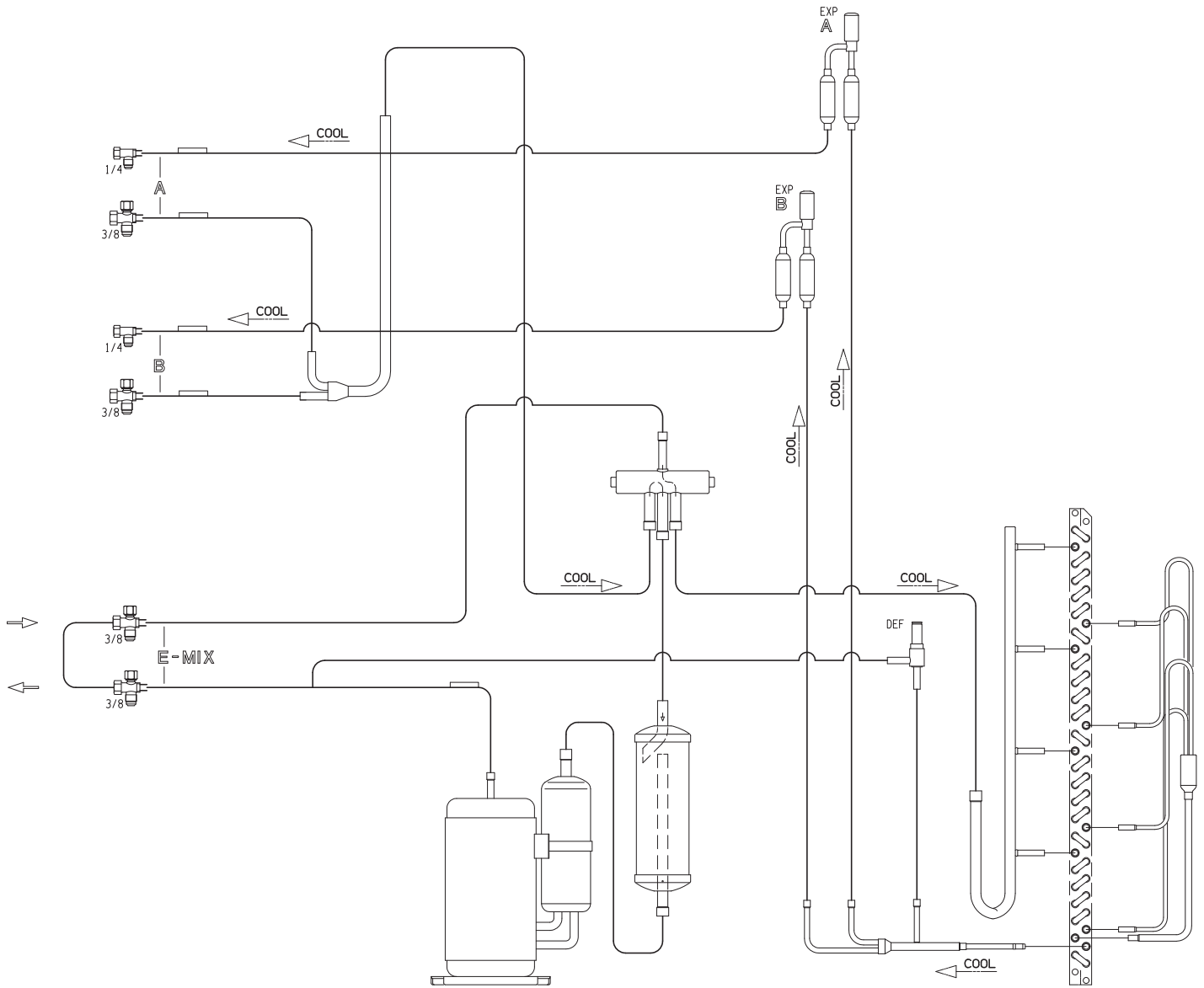

SYMBOL	DE	ES	PT
CMP	KOMPRESSOR	COMPRESOR	COMPRESSOR
4WV	4-WEGE RÜCKWÄRTSVENTIL	VÁLVULA INVERSA DE 4 VÍAS	VÁLVULA REVERSA DE 4 VIAS
DEF	ABTAUVENTIL	VÁLVULA DE DESCONGELACIÓN	VÁLVULA DE DESCONGELAÇÃO
EXP	EXPANSIONSVENTIL A-B-C-D-E-F	VÁLVULA DE EXPANSIÓN A-B-C-D-E-F	VÁLVULA DE EXPANSÃO A-B-C-D-E-F
CDT	KOMPRESSOR AUSGABESENSOR	SENSOR DE DESCARGA DEL COMPRESOR	SENSOR DE DESCARGA COMPRESSOR
CHT	SENSOR VOM KOMPRESSORKOPF	SENSOR CABEZA DEL COMPRESOR	SENSOR CABEÇA DO COMPRESSOR
OAT	AUSSENLUFTSENSOR	SENSOR AIRE EXTERIOR	SENSOR AR EXTERIOR
OCT	AUSSEN WARMETAUSCHER SENSOR	SENSOR INTERCAMBIADOR DE CALOR EXTERIOR	SENSOR TROCADOR DE CALOR EXTERIOR
WTT	SENSOR VOM WEITEN ROHR	SENSOR TUBO GRANDE	SENSOR TUBO LARGO
NTT	SENSOR VOM ENGEN ROHR	SENSOR TUBO PEQUEÑO	SENSOR TUBO ESTREITO
LP	NIEDERDRUCK VENTIL	VÁLVULA BAJA PRESIÓN	VÁLVULA BAIXA PRESSÃO
HP	HOCHDRUCK VENTIL	VÁLVULA ALTA PRESIÓN	VÁLVULA ALTA PRESSÃO
LR	FLÜSSIGKEITSEMPFÄNGER	RECEPTOR LIQUIDO	RECEPTOR LÍQUIDO
LS	FLÜSSIGKEITSABSCHIEDER	SEPARADOR DE LIQUIDO	SEPARADOR DO LÍQUIDO
HE	WÄRMETAUSCHER	INTERCAMBIADOR DE CALOR	TROCADOR DE CALOR
OS	ÖLABSCHEIDER	SEPARADOR DE ACEITE	SEPARADOR DE ÓLEO
BP	BY-PASS-VENTIL	VÁLVULA DE PASO	VÁLVULA DE PASSAGEM
E-MIX	KÄLTEMITTELGASANSCHLUSS EMIX-EMIX TANK	CONEXIÓN DE GAS REFRIGERANTE EMIX-EMIX TANK	CONEXÃO DE GÁS REFRIGERANTE EMIX-EMIX TANK

SYSTEM CONFIGURATION



ONLY AEI1G50EMX/BB

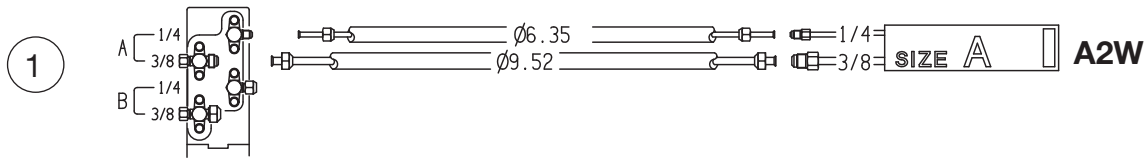

SYSTEM CONFIGURATION



ONLY AEI1G50EMX/BB

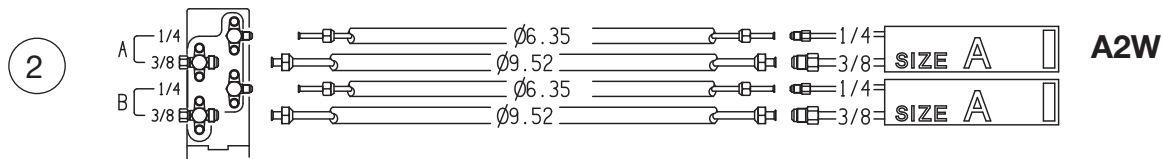

SYSTEM CONFIGURATION



AEI1G42EMX-AEI1G50EMX/BB

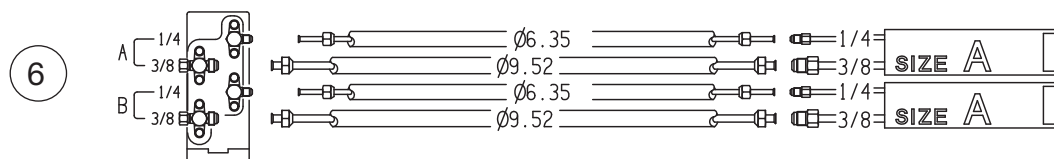
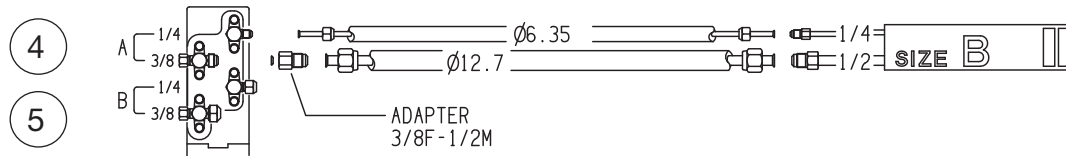
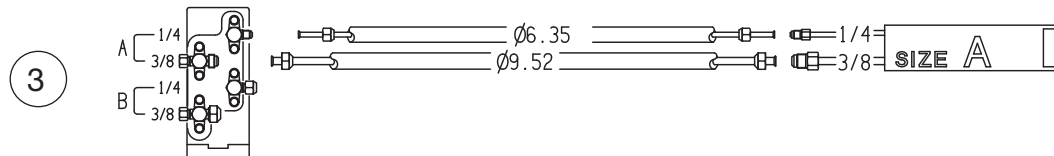

ONLY AEI1G50EMX/BB

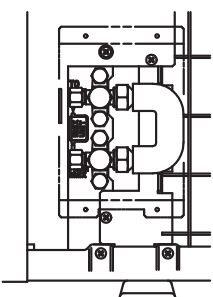
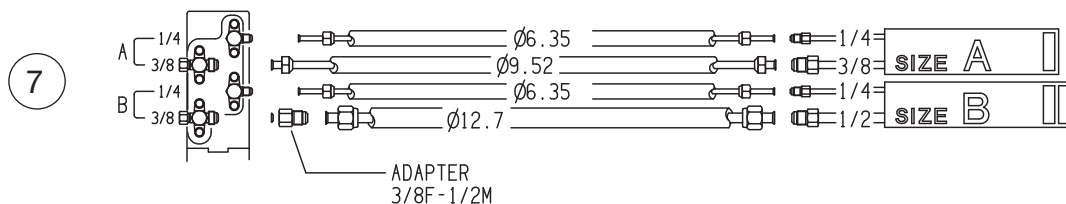

EMIX PORT: SEE EMIX UNIT OR EMIX TANK INSTALLATION MANUAL

argoclima S.p.A.

Società a socio unico

Via Alfeno Varo, 35 - 25020 Alfianello - BS - Italy

Tel. +39 030 7285700

www.argoclima.com