



FR

CONVECTEUR ÉLECTRIQUE

DAKOTA



Ce produit ne peut être utilisé que dans des locaux bien isolés ou de manière occasionnelle.

INSTRUCTIONS D'UTILISATION

Lire attentivement ces instructions avant de faire fonctionner l'appareil ou avant toute opération d'entretien. Se conformer aux consignes de sécurité. Le non-respect de ces instructions peut causer des accidents et/ou des dommages. Conserver ces instructions pour toute consultation ultérieure.

INFORMATIONS GÉNÉRALES SUR LA SÉCURITÉ

- Utiliser ce convecteur comme décrit dans cette notice d'utilisation. Tout usage autre que celui conseillé par le fabricant peut être la cause d'incendies, de chocs électriques ou d'accidents pour les personnes.
- Ce convecteur doit être utilisé pour un usage domestique et non pour un usage commercial ou industriel.
- S'assurer que le type d'alimentation électrique est conforme aux exigences de voltage indiquées sur la plaque signalétique du convecteur ((220-240V~ 50-60Hz).
- Cet appareil peut être utilisé par des enfants de plus de 8 ans, des personnes dont les capacités physiques, sensorielles ou mentales sont réduites, ou des personnes dénuées d'expérience ou des connaissances nécessaires, à condition qu'ils soient sous surveillance ou qu'ils aient reçu des instructions concernant l'utilisation de l'appareil en toute sécurité et les dangers inhérents à ce dernier.
- Les enfants ne doivent pas jouer avec l'appareil.
- Les opérations de nettoyage et d'entretien incombant à l'utilisateur ne doivent pas être effectuées par des enfants sans surveillance.
- Déballez le convecteur et s'assurer qu'il est en bon état avant de le mettre en service. Garder les sachets plastiques hors de portée des enfants.
- Contrôler le câble et la fiche avant d'utiliser le convecteur pour s'assurer qu'ils n'ont pas été endommagés pendant le transport.
- Ce produit n'est pas un jouet.
- Les enfants de moins de 3 ans doivent être tenus à l'écart s'ils ne sont pas surveillés en permanence.
- Les enfants âgés de 3 à 8 ans ne doivent allumer / éteindre l'appareil que tant qu'il a été placé ou installé dans sa position de fonctionnement normale et qu'ils reçoivent une surveillance ou des instructions concernant l'utilisation sûre de l'appareil et comprendre les dangers.
- Les enfants entre 3 et 8 ans ne doivent pas insérer la fiche, régler ou nettoyer l'appareil ou effectuer l'entretien par l'utilisateur.
- **ATTENTION - Certaines parties de ce produit peuvent devenir très chaudes et causer des brûlures. Une attention particulière doit être accordée aux enfants et aux personnes vulnérables.**
- Afin d'éviter tout risque de modification involontaire de la protection thermique, cet appareil ne doit pas être alimenté par le biais d'un

dispositif de commutation extérieur, tel qu'une minuterie, ou être connecté à un circuit qui est régulièrement allumé et éteint par une application extérieure.

AVERTISSEMENT : Ne pas utiliser l'appareil avec un programmeur ou avec tout autre dispositif extérieur permettant son allumage automatique car il subsiste des risques d'incendie si l'appareil est couvert ou mal placé.

- Débrancher le cordon du secteur en cas de non-utilisation ou de nettoyage.
- Pour déconnecter le convecteur, éteignez l'appareil avec le bouton ON/OFF situé sur le côté et débrancher la fiche de la prise. Tirer uniquement sur la fiche. Ne pas tirer sur le câble.
- Ne pas introduire les doigts ou des objets dans les grilles d'entrée et de sortie de l'air car cela risque de provoquer des chocs électriques, un incendie ou d'endommager le convecteur. Pour prévenir les risques d'incendie, ne jamais bloquer ni manipuler de quelque manière que ce soit les grilles pendant que le convecteur est en marche.
- Ne pas utiliser le convecteur si les fils ou les fiches sont endommagés. Si le câble d'alimentation est endommagé, il doit être remplacé par le fabricant ou son service d'assistance technique ou en tout cas par une personne de qualification similaire, afin d'éviter tout risque.
- Ne rien poser sur le câble et ne pas le plier. Pendant le fonctionnement, il faut que le câble soit entièrement déroulé.
- L'utilisation de rallonges est déconseillée car ces dernières pourraient surchauffer et impliquer un risque d'incendie. Ne jamais utiliser une seule rallonge pour faire fonctionner plusieurs convecteurs.
- Ce convecteur chauffe beaucoup pendant son fonctionnement, il faut donc faire attention au risque de brûlures. Pour ne pas se blesser, éviter tout contact entre la peau et les surfaces chaudes. Utiliser les poignées pour déplacer ce convecteur. Garder les matériaux inflammables tels que les meubles, coussins, couvertures, papiers, vêtements, rideaux ou autres à au moins 1 m de distance du devant et de l'arrière de l'appareil.
- Ne pas plonger le cordon, la fiche ou tout autre élément du panneau dans de l'eau ou dans d'autres liquides.
- Ne pas toucher le convecteur ou la fiche avec les mains mouillées.

- Ne pas utiliser le convecteur dans des endroits poussiéreux ou en présence de vapeurs inflammables (dans un atelier par exemple ou dans un garage).
- Ne pas placer le convecteur sur ou à proximité d'une autre source de chaleur.

AVERTISSEMENT : NE PAS COUVRIR LE CONVECTEUR POUR ÉVITER TOUTE SURCHAUFFE.

C'est ce que le symbole ci-après veut dire.



- Danger d'incendie si, pendant son fonctionnement, le convecteur est couvert ou se trouve en contact avec un matériau inflammable, y compris des rideaux, draperies, couvertures, etc. **GARDER LE CONVECTEUR À BONNE DISTANCE DE CES MATÉRIAUX.**
- Ne pas introduire d'objets dans les grilles d'entrée et de sortie de l'air car cela risque de provoquer des chocs électriques, un incendie ou d'endommager le convecteur.
- Certains composants situés à l'intérieur du convecteur risquent de provoquer des arcs électriques ou des étincelles. Il ne faut donc pas l'utiliser dans des espaces qui pourraient s'avérer dangereux tels que, par exemple, des endroits à risque d'incendie, d'explosion, saturés de substances chimiques ou des atmosphères chargées en humidité.
- Ne pas utiliser le convecteur sur des surfaces molles telles qu'un lit, où les grilles pourraient être obstruées. Il faut toujours poser le convecteur en cours de fonctionnement sur une surface stable et plane pour éviter qu'il ne se renverse. Placer le câble de manière à ce que le convecteur lui-même ou d'autres objets ne risquent pas de l'écraser. Ne pas faire passer le câble sous des tapis. Ne pas couvrir le câble avec des couvertures, des tapis ou autres. Placer le câble à distance des lieux de passage et dans un endroit où il ne risque pas d'être accidentellement débranché.
- Ne jamais placer le convecteur dans un endroit où il pourrait tomber dans une baignoire ou dans d'autres contenants d'eau.
- Ne jamais poser le convecteur sur un sol mouillé.

- Les boutons de réglage ne doivent en aucun cas être accessibles à des personnes se trouvant à l'intérieur d'une baignoire ou d'une douche.
 - L'appareil de chauffage ne doit pas être placé juste en dessous d'une prise de courant.
 - La prise doit être raccordée à la terre.
 - Éviter que le câble électrique ne touche la structure métallique du convecteur lorsqu'il est chaud ou en cours de fonctionnement pour éviter que la température élevée ne l'endommage.
 - Ne pas utiliser le convecteur à l'extérieur. Ne pas utiliser le convecteur en face ou près d'une fenêtre ouverte.
 - À sa première mise en service, le convecteur dégage une légère odeur tout à fait inoffensive. Cette odeur est la conséquence normale du premier réchauffement des éléments internes chauffants et ne devrait plus se produire par la suite.
 - Ne pas essayer de démonter, de réparer ou de modifier le convecteur. Ce convecteur ne contient aucune pièce pouvant être réparée par l'utilisateur.
 - Éteindre l'interrupteur et débrancher la fiche avant de procéder à toute opération d'entretien ou avant de déplacer le convecteur. Il faut toujours débrancher la fiche quand le convecteur n'est pas utilisé.
- AVERTISSEMENT : TOUJOURS DEBRANCHER LA FICHE LORS DE TOUTE OPERATION D'ENTRETIEN OU DE DEPLACEMENT DU CONVECTEUR.**
- Ne rien poser sur le convecteur. Ne pas suspendre de vêtements mouillés sur le convecteur.
 - Pour éviter tout risque d'accidents, ne pas faire fonctionner l'appareil sans surveillance.
 - En cas de longue période d'inutilisation du convecteur, débrancher la fiche, remettre le convecteur dans sa boîte et le ranger dans un endroit sec et ventilé.
 - Pendant l'utilisation du convecteur, veiller à ce que l'entrée et la sortie de l'air ne soient pas situées près de murs ou de rideaux qui risqueraient de les boucher influençant ainsi l'efficacité de fonctionnement du convecteur.
 - Placez le convecteur à une distance d'au moins 1 mètre des murs et des objets.
 - En cas de bruit anormal ou d'odeur étrange provenant du convecteur en fonctionnement, cesser de l'utiliser et débrancher aussitôt la fiche.

- Il est déconseillé d'exposer les personnes âgées et les enfants à un flux d'air continu.
- Ne pas utiliser le convecteur s'il est tombé par terre ou s'il est endommagé.
- N'utilisez pas le convecteur sans les pieds montés et n'utilisez pas de pieds autres que ceux fournis avec le produit.

ATTENTION :

L'INTERRUPTEUR ON/OFF NE SUFFIT PAS À COUPER L'ALIMENTATION. EN CAS DE NON-UTILISATION, DE DÉPLACEMENT OU D'ENTRETIEN DU PANNEAU, IL FAUT TOUJOURS DÉBRANCHER LA FICHE DE LA PRISE.

DESCRIPTION DES PIÈCES

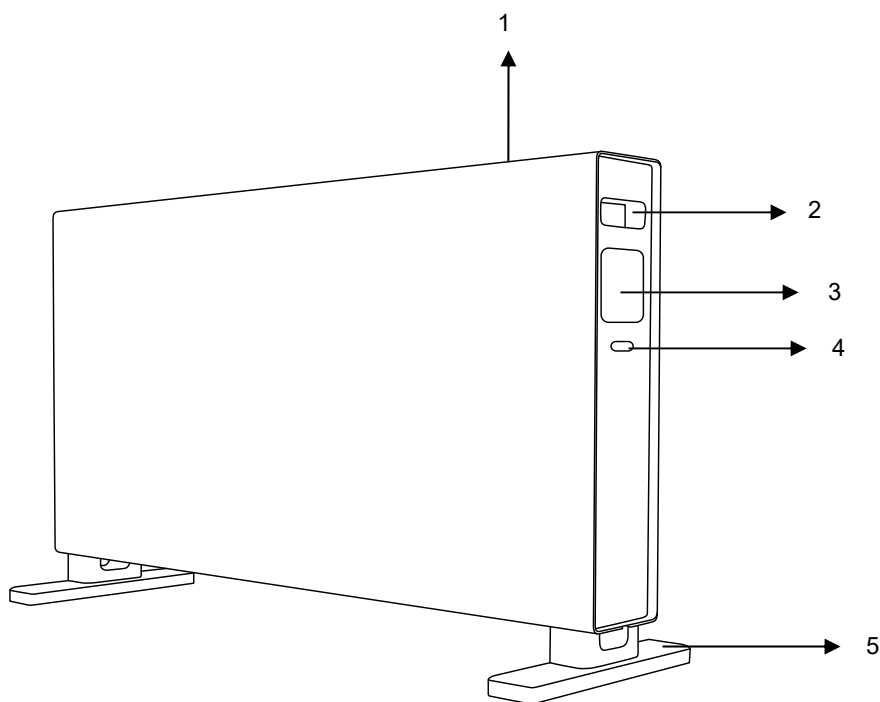

1. Sortie de l'air
2. Poignée
3. Display et panneau de contrôle

4. Interrupteur d'allumage ON/OFF
5. Pieds

INSTALLATION DU CONVECTEUR

Le convecteur peut être utilisé au sol, après montage des pieds.

Dans son emballage, les pieds du convecteur ne sont pas montés. Il faut donc les monter avant la mise en service de l'appareil.

Assembler les pieds tel que décrit puis remettre le convecteur en position debout.

1. Retourner le convecteur et dévisser
2. Insérer les pieds. La partie la plus longue doit être positionnée le long de la partie arrière.
3. Visser les vis sur les pieds.

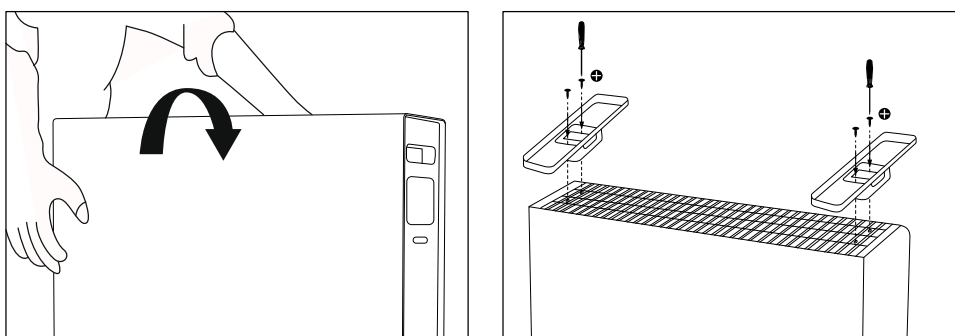

PANNEAU DE COMMANDE ET FONCTIONS

PANNEAU DE COMMANDE TACTILE SUR L'APPAREIL

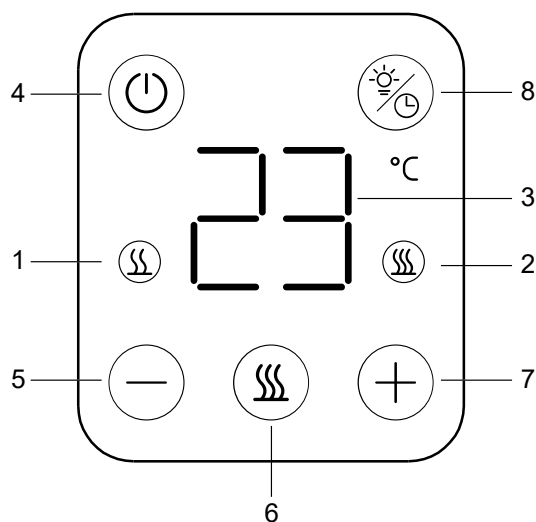

1	Mode de chauffage bas	LED sur le display
2	Mode de chauffage haute	
3	Display Temperature/Minuterie	
4	Bouton Standby	Boutons de commande
5	Bouton -	
6	Bouton Mode de chauffage	
7	Bouton +	
8	Bouton éclairage /Minuterie	



Connectez le cordon d'alimentation à une prise de courant appropriée (220-240V ~ 50-60Hz).

Appuyez sur le bouton d'alimentation  situé sur le côté du convecteur, un bip retentit.

La touche s'allumera sur le panneau de commande. Appuyez ensuite sur le bouton Standby  du panneau pour allumer le convecteur. Appuyez sur le même bouton pour éteindre le convecteur. Il est conseillé de débrancher le cordon d'alimentation si le produit n'est pas utilisé.



Touche de sélection du mode de chauffage

Appuyez sur ce bouton pour sélectionner le mode de chauffage entre haut et bas. Selon la sélection effectuée sur l'afficheur, les LED correspondantes s'allumeront :

icône sur l'écran		
Mode de chauffage	basse 1250W	haute 2000W



Touches de sélection de température et

Appuyez sur les boutons du panneau de commande pour sélectionner la température souhaitée entre 10 ° C et 35 ° C.



Lorsque la température atteint 10 ° C, appuyez sur le bouton  et la fonction antigel sera activée, apparaîtra sur l'écran . Lorsque la fonction antigel est active, la température de référence est de 7 ° C.

Touche de minuterie et éclairage de l'écran

Fonction Minuterie : Appuyez sur le bouton  et maintenez-le enfoncé pendant environ 3 secondes l'écran affichera

0h, puis appuyez sur les boutons  et  pour sélectionner l'intervalle de fonctionnement de 1 à 9 heures (le temps augmente d'une heure à chaque sélection), sur l'écran le l'heure réglée sera affichée.

Fonction d'éclairage de l'écran: l'éclairage standard est de 100%, appuyez sur le bouton pour modifier l'intensité de l'éclairage dans la séquence circulaire suivante 100% -> 50% -> 25% -> 0%

Lorsque l'intensité d'éclairage est de 0%, l'affichage est éteint, le bouton Standby  et le bouton d'éclairage Minuterie / Affichage  sont toujours allumés avec une intensité d'éclairage de 25%, si aucune sélection n'est effectuée

ENTRETIEN ET STOCKAGE

ATTENTION : IL FAUT TOUJOURS DÉBRANCHER LA FICHE AVANT DE NETTOYER L'APPAREIL OU D'EFFECTUER DES OPÉRATIONS D'ENTRETIEN.

IMPORTANT : NE PAS PLONGER LE CONVECTEUR DANS L'EAU.

Nettoyage de la surface extérieure de l'appareil

Utiliser un chiffon doux pour enlever la poussière du convecteur.

Si le convecteur est excessivement sale, utiliser un chiffon doux humidifié avec de l'eau et un produit détergent neutre à une température inférieure à 50 °C. Laisser sécher complètement avant d'utiliser le convecteur.

Ne pas utiliser de détergents corrosifs ou de solvants tels que de l'essence. Ne pas laver l'appareil à l'eau. Pour son nettoyage, ne pas utiliser d'huiles, de substances chimiques ou d'autres objets qui risqueraient d'abîmer sa surface. Utiliser un aspirateur pour débarrasser les grilles d'entrée et de sortie de l'air de toute poussière.

STOCKAGE

Pendant les périodes de non-utilisation, ranger l'appareil dans sa boîte d'origine, avec la présente notice, dans un endroit frais et sec.

Tableau 2

EXIGENCES D'INFORMATIONS APPLICABLES AUX DISPOSITIFS DE CHAUFFAGE DÉCENTRALISÉS ÉLECTRIQUES

ANNEXE II – EXIGENCES D'ÉCOCONCEPTION - Exigences en matière d'informations sur les produits –
RÈGLEMENT (UE) 2015/1188 DE LA COMMISSION du 28 avril 2015 portant application de la directive 2009/125/CE du
Parlement européen et du Conseil 29dapt qui concerne les exigences d'écoconception applicables aux dispositifs de
chauffage décentralisés

Référence(s) du modèle: DAKOTA						
Caractéristique	Symbole	Valeur	Unité	Caractéristique	Unité	
Puissance thermique				Type d'apport de chaleur, pour les dispositifs de chauffage décentralisés électriques à accumulation uniquement (sélectionner un seul type)		
Puissance thermique nominale	P_{nom}	1,9	kW	contrôle thermique manuel de la charge avec thermostat intégré	[non]	
Puissance thermique minimale (indicative)	P_{min}	1,25	kW	contrôle thermique manuel de la charge avec réception d'informations sur la température de la pièce et/ou extérieure	[non]	
Puissance thermique maximale continue	$P_{max,c}$	1,9	kW	contrôle thermique électronique de la charge avec 29daptativ d'informations sur la 29daptative29 de la pièce et/ou extérieure	[non]	
Consommation d'électricité auxiliaire				puissance thermique 29daptativ par ventilateur		
À la puissance thermique nominale	$e_{l_{max}}$	0	kW	Type de contrôle de la puissance thermique/de la température de la pièce (sélectionner un seul type)		
À la puissance thermique minimale	$e_{l_{min}}$	0	kW	contrôle de la puissance thermique à un palier, pas de contrôle de la température de la pièce	[non]	
En mode veille	$e_{l_{sb}}$	0	kW	contrôle à deux ou plusieurs paliers manuels, pas de contrôle de la température de la pièce	[non]	
				contrôle de la température de la pièce avec thermostat mécanique	[non]	
				contrôle électronique de la température de la pièce	[oui]	
				contrôle électronique de la température de la pièce et programmeur journalier	[non]	
				contrôle électronique de la température de la pièce et programmeur hebdomadaire	[non]	
				Autres options de contrôle (sélectionner une ou plusieurs options)		
				contrôle de la température de la pièce, avec détecteur de présence	[non]	
				contrôle de la température de la pièce, avec détecteur de fenêtre ouverte	[non]	
				option contrôle à distance	[non]	
				contrôle 29daptative de l'activation	[non]	
				limitation de la durée d'activation	[non]	
				capteur à globe noir	[non]	
Efficacité énergétique saisonnière du chauffage des locaux					$\eta_s(\%)$	37
Coordonnées de contact :		ARGOCLIMA SPA – Via A. Varo,35 – Alfianello (BS) – ITALY – www.argoclima.com				



INFORMATION POUR LA MISE AU REBUT CORRECTE DU PRODUIT SELON LA DIRECTIVE EUROPÉENNE 2012/19/UE SUR LES DÉCHETS D'ÉQUIPEMENTS ÉLECTRIQUES ET ÉLECTRONIQUES

En fin de vie, cet appareil ne doit pas être éliminé avec les déchets ménagers. Nous rappelons le rôle important du consommateur dans la contribution à la réutilisation, au recyclage et aux autres formes de récupération de ce type de déchets.

L'appareil doit être déposé dans les centres de tri sélectif municipaux ou chez les revendeurs où il sera repris gratuitement au moment de l'achat d'un nouvel appareil de type équivalent.

Le tri sélectif et la mise au rebut adéquate d'un appareil électrique et électronique permettent de préserver l'environnement ainsi que la santé, et de récupérer et de recycler les matériaux qui le composent, avec pour résultat d'importantes économies d'énergie et de ressources.

Le symbole de la poubelle barrée apposé sur l'appareil rappelle que ce dernier doit faire l'objet d'un tri sélectif lors de sa mise au rebut.



improve your life

www.argoclima.com