



improve your life

**X3 ECO PLUS**

**Unità interne pavimento/soffitto**

**PER MULTISPLIT - R32**

## **Manuale d'Uso & Installazione**

Modelli:

X3I ECO SD52HL

X3I ECO FC35HL

Leggere attentamente il presente manuale prima dell'utilizzo dell'apparecchio e conservarlo per riferimenti futuri.

In caso di smarrimento del presente manuale, consultare la versione elettronica sul sito [argoclima.com](http://argoclima.com).

V 01/2020



L'unità contiene gas leggermente infiammabile R32.



Prima di utilizzare l'unità, leggere le istruzioni.



Prima di installare l'unità leggere il manuale d'installazione



Prima di riparare l'apparecchio, leggere il manuale di assistenza.

## IL REFRIGERANTE R32

- Per poter svolgere le sue funzioni, il climatizzatore ha al suo interno un circuito frigorifero in cui circola un refrigerante ecologico: R32 = GWP (Potenziale di riscaldamento globale: 675)
- E' un refrigerante solo leggermente infiammabile e inodore, con ottime proprietà termodinamiche che portano ad un'elevata efficienza energetica.

### Attenzione:

Data la leggera infiammabilità di questo refrigerante, si consiglia di attenersi strettamente alle istruzioni di sicurezza riportate nel presente manuale.

Non utilizzare artifici per accelerare il processo di sbrinamento o per pulire se non quelli raccomandati.

Per le riparazioni seguire strettamente solo le istruzioni del produttore: rivolgersi sempre ad un Centro Assistenza autorizzato.

Qualsiasi riparazione eseguita da personale non qualificato potrebbe essere pericolosa. L'apparecchio deve essere conservato in una stanza senza fonti di accensione a funzionamento continuo. (per esempio: fiamme libere, un apparecchio a gas operativo o una stufa elettrica operativa). Non forare o bruciare.

L'apparecchio deve essere installato, gestito e mantenuto in una stanza con una superficie di oltre X m<sup>2</sup>. (Fare riferimento alla tabella "a" nella sezione "Operazioni di sicurezza del refrigerante infiammabile").

L'apparecchio contiene gas R32 infiammabile. Attenzione i refrigeranti non hanno odore.



L'unità è caricata con refrigerante leggermente infiammabile R32. Un trattamento non appropriato del gas in oggetto può esporre persone e materiali a gravi danni. Maggiori dettagli su questo refrigerante sono riportati all'inizio del presente manuale.

## Informazioni per l'utente

◆ La capacità totale dell'unità interna in esercizio non deve essere maggiore del 150% della capacità dell'unità esterna. Diversamente, può verificarsi la riduzione della capacità di raffreddamento (riscaldamento).

◆ L'alimentazione elettrica dell'unità interna deve corrispondere all'alimentazione elettrica dell'unità esterna. Scollegare le unità esterne dall'alimentazione di rete prima di effettuare la pulizia.

◆ Per garantire la regolare accensione delle unità, l'interruttore generale deve essere aperto 8 ore prima della messa in servizio.

◆ Dopo avere ricevuto il segnale di spegnimento, ogni unità interna si manterrà in funzione per 20-70 s per utilizzare tutta l'aria raffreddata/riscaldata residua presente nello scambiatore di calore, in preparazione all'utilizzo successivo. Tale funzionamento è pertanto normale.

◆ Se la modalità operativa selezionata per l'unità interna è in conflitto con la modalità operativa dell'unità esterna, la spia di anomalia lampeggerà dopo 5 s sull'unità interna, o sul telecomando, e l'unità interna si fermerà. Selezionare una modalità operativa dell'unità interna che non sia in conflitto con la modalità operativa dell'unità esterna per normalizzare il funzionamento. La modalità di raffreddamento non è in conflitto con la modalità di deumidificazione e la modalità ventola non è in conflitto con nessuna modalità.

◆ L'apparecchio non deve essere installato nel locale adibito a lavanderia. L'apparecchio non deve essere utilizzato da bambini senza supervisione.

◆ Nel cablaggio fisso deve essere installato un dispositivo onnipolare di disinserzione dalla rete con distanza minima di apertura dei contatti di 3 mm.

◆ Nella documentazione non sono riportate informazioni sulle tolleranze dell'alimentazione elettrica (+/-10%, +/-1Hz).

◆ Campo di umidità: 30%–95%.

◆ Interruttore generale fornito dall'utilizzatore: la leva dell'interruttore generale deve essere nera o grigia e bloccabile in posizione "OFF" mediante un lucchetto.

◆ Il dispositivo di disconnessione generale deve essere installato a un'altezza di 0,6-1,7 m; è richiesta la protezione da sovracorrente (EN 60947-3, EN 60947-2).

◆ Il campo operativo dell'unità per il raffreddamento è -5–48 °C DB di temperatura esterna; il campo operativo per il riscaldamento (solo per l'unità con

pompa di calore) è -15–27 °C DB.

◆ Il presente apparecchio può essere utilizzato da bambini di età superiore agli 8 anni e da individui con capacità fisiche, sensoriali o mentali ridotte, oppure privi di esperienza e conoscenze, a condizione che vengano controllati o siano stati istruiti in merito a un utilizzo sicuro dell'apparecchio e abbiano compreso i rischi correlati. Tenere sotto controllo i bambini per evitare che giochino con l'apparecchio. Le operazioni di pulizia e manutenzione non devono essere eseguite da bambini senza un'adeguata supervisione.

◆ L'apparecchio va installato conformemente alle disposizioni nazionali sul cablaggio.

◆ Se il cavo di alimentazione è danneggiato, deve essere sostituito dal produttore, da un suo addetto all'assistenza o da persone parimenti qualificate al fine di evitare pericoli.

	Corretto smaltimento del prodotto
	<p>INFORMAZIONE PER IL CORRETTO SMALTIMENTO DEL PRODOTTO ai sensi dell'art. 26 D.Lgs 14/03/14, no. 49 "ATTUAZIONE DELLA DIRETTIVA EUROPEA 2012/19/UE SUI RIFIUTI DA APPARECCHIATURE ELETTRICHE ED ELETTRONICHE"</p> <p>Alla fine della sua vita utile questo apparecchio non deve essere smaltito insieme ai rifiuti domestici. Richiamiamo l'importante ruolo del consumatore nel contribuire al riutilizzo, al riciclaggio e ad altre forme di recupero di tali rifiuti. L'apparecchio deve essere consegnato in modo differenziato presso appositi centri di raccolta comunali oppure gratuitamente presso i rivenditori, all'atto dell'acquisto di una nuova apparecchiatura di tipo equivalente.</p> <p>Smaltire separatamente un apparecchio elettrico ed elettronico consente di evitare possibili effetti negativi sull'ambiente e sulla salute umana derivanti da uno smaltimento inadeguato e permette di recuperare e riciclare i materiali di cui è composto, con importanti risparmi di energia e risorse. Per sottolineare l'obbligo di smaltire separatamente queste apparecchiature, sul prodotto è riportato il simbolo del cassonetto barrato.</p>

RR32:GWP 675

## INFORMAZIONI PER L'USO

### Precauzioni d'uso



#### ATTENZIONE

- Questo prodotto non è un giocattolo. I bambini sotto i 3 anni devono essere tenuti lontani se non debitamente supervisionati, al fine di assicurarsi che non giochino con l'apparecchio.
- Questo apparecchio non è destinato a persone (bambini da 8 anni in su inclusi) con ridotte capacità fisiche, sensoriali o mentali, oppure senza la necessaria esperienza e conoscenza, a meno che non abbiano ricevuto la necessaria supervisione o formazione per l'uso dell'apparecchio da una persona responsabile per la loro sicurezza.
- I bambini di età compresa tra 3 e 8 anni devono poter solo accendere/spegnere l'apparecchio a condizione che questo sia stato collocato nella sua posizione di funzionamento normale, che siano state loro impartite istruzioni su come utilizzare l'apparecchio in modo sicuro e ne siano stati compresi i rischi.
- I bambini di età compresa tra 3 e 8 anni non devono poter collegare la spina, regolare il funzionamento o pulire l'apparecchio o fare manutenzione su di esso.
- La pulizia e la manutenzione dell'utente non devono essere eseguite dai bambini senza supervisione.
- Non collegare il climatizzatore a una presa multifunzione per non rischiare che si sviluppi un incendio.
- Disconnettere sempre l'alimentazione prima di effettuare qualunque operazione di pulizia e manutenzione.
- Non spruzzare acqua sull'unità interna per non rischiare scosse elettriche o anomalie di funzionamento.
- Non versare acqua sul telecomando.
- Non tentare di riparare il climatizzatore da soli per non rischiare scosse elettriche o danni. Contattare un centro assistenza autorizzato dopo avere eseguito i controlli al capitolo Risoluzione dei Problemi.
- Non bloccare la mandata e l'aspirazione: potrebbe verificarsi un malfunzionamento.
- Se è necessario spostare il climatizzatore in un altro luogo, rivolgersi a personale qualificato.
- Non salire e non appoggiare oggetti pesanti sul pannello

superiore dell'unità esterna. In caso contrario, si rischiano danni o lesioni personali.

- Non inserire le dita o altri oggetti nelle griglie di entrata e uscita dell'aria. In caso contrario, si rischiano danni o lesioni personali.
- Il climatizzatore deve essere collegato a terra in modo corretto. Una messa a terra non corretta può provocare scosse elettriche.
- Installare sempre l'interruttore di corrente. In caso contrario, potrebbero verificarsi anomalie di funzionamento.
- L'installazione e la manutenzione devono essere eseguite da professionisti qualificati. In caso contrario, si rischiano danni o lesioni personali.

## AVVERTENZA

<p>★ In caso di fumo o di odore di bruciato, spegnere l'alimentazione elettrica e contattare il centro di assistenza.</p>  <p>Se l'anomalia persiste, l'unità potrebbe essere danneggiata e provocare scosse elettriche o incendi.</p>	<p>★ È necessario che l'alimentazione elettrica adotti lo speciale circuito con protezione mediante l'interruttore ad aria e garantisca che abbia capacità sufficiente. L'unità si accende o si spegne automaticamente secondo le esigenze dell'utente: non accendere o spegnere l'apparecchio frequentemente altrimenti potrebbe subire effetti dannosi.</p>	<p>★ Non tagliare o danneggiare i cavi di alimentazione e i cavi dei comandi. Se il cavo di alimentazione e il cavo del segnale di comando sono danneggiati, devono essere sostituiti da un tecnico professionista.</p> 
<p>★ L'alimentazione deve dotarsi di uno speciale circuito per prevenire eventuali incendi.</p>  <p>In caso contrario, possono verificarsi incendi o scosse elettriche.</p>	<p>★ Scollegare l'alimentazione elettrica se il condizionatore non viene usato per lungo tempo.</p>  <p>In caso contrario, l'accumulo di polvere può causare surriscaldamento o incendi.</p>	<p>★ Non danneggiare il cavo elettrico o usare un cavo non autorizzato.</p>  <p>In caso contrario, esso può causare surriscaldamento o incendi.</p>
<p>★ Durante la pulizia dell'apparecchio, è necessario interrompere il funzionamento e spegnere l'alimentazione.</p>  <p>In caso contrario, possono verificarsi scosse elettriche o danni.</p>	<p>★ La tensione nominale di questo apparecchio è di 220 - 240V, 50Hz. Il compressore vibra con forza se la tensione è troppo bassa, provocando danni al sistema refrigerante. I componenti elettrici si danneggiano facilmente se la tensione è troppo alta.</p>	<p>★ Non cercare di riparare il condizionatore da soli.</p>  <p>Una riparazione non corretta può causare incendi o scosse elettriche. Per questo motivo, è consigliabile rivolgersi a un centro di assistenza per le riparazioni.</p>

- ★ Controllare se il supporto installato è sufficientemente stabile.

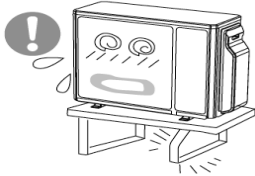

Se risulta danneggiato, può comportare la caduta dell'apparecchio e provocare lesioni.

- ★ Non salire sull'unità esterna o posizionare oggetti su di essa.

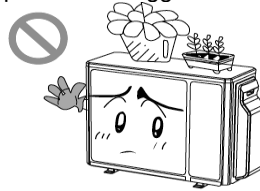

La caduta dell'unità esterna può essere pericolosa.

- ★ Messa a terra: L'unità deve essere correttamente collegata a terra. Il cavo della messa a terra va collegato con l'apposito dispositivo presente nell'edificio.



## Sommario

<b>I Informazioni per la sicurezza .....</b>	<b>1</b>
<b>II Scelta del luogo di installazione e precauzioni .....</b>	<b>3</b>
1 SCELTA DEL LUOGO DI INSTALLAZIONE DEL CONDIZIONATORE .....	3
2 SCELTA DEL LUOGO DI INSTALLAZIONE .....	3
3 CONDIZIONI CRITICHE PER L'INSTALLAZIONE DEL CONDIZIONATORE.....	3
<b>III Installazione dell'unità interna a pavimento e a soffitto .....</b>	<b>3</b>
1 DIMENSIONI DI INSTALLAZIONE.....	3
2 NOTA IMPORTANTE .....	4
3 SONO POSSIBILI DUE TIPI DI INSTALLAZIONE .....	4
4 COLLEGAMENTI ELETTRICI .....	7
5 INSTALLAZIONE DEL TUBO DI SCARICO .....	1
6 INSTALLAZIONE DEI TUBI DI COLLEGAMENTO .....	9
<b>IV Componenti dell'unità interna a pavimento e a soffitto.....</b>	<b>11</b>
<b>V Intervallo della temperatura di esercizio .....</b>	<b>12</b>
<b>VI Metodo di manutenzione .....</b>	<b>12</b>
1 PULIZIA DEI FILTRI DELL'ARIA .....	1
2 PULIZIA DELL'UNITÀ .....	13
3 ALL'INIZIO DELLA STAGIONE DI UTILIZZO .....	13
4 AL TERMINE DELLA STAGIONE DI UTILIZZO .....	13
<b>VII Istruzioni operative .....</b>	<b>14</b>
<b>VIII Analisi dei malfunzionamenti .....</b>	<b>16</b>
1 CENTRO DI ASSISTENZA.....	16
2 ASSISTENZA POST-VENDITA .....	17



## I Informazioni per la sicurezza

Si raccomanda di leggere con attenzione il presente manuale prima di mettere in funzione l'unità e di seguirne le istruzioni per un uso corretto.

Prestare attenzione, in particolare, alle istruzioni così evidenziate:

 **Attenzione** La mancata osservanza di queste istruzioni può mettere gravemente a rischio l'incolumità personale.

 **Attenzione** La mancata osservanza di queste istruzioni può mettere a rischio l'incolumità personale o causare danni materiali.

 **Attenzione**

◆ L'uso sicuro del condizionatore è garantito da una corretta messa a terra delle unità. Il cavo di terra non deve trovarsi a contatto con il tubo del gas, il tubo dell'acqua o il tubo di scarico, o in altre posizioni considerate non sicure dal personale competente.

◆ Il condizionatore deve utilizzare un circuito di alimentazione dedicato, con interruttori di protezione contro le dispersioni di corrente e interruttori ad aria di adeguata capacità.

◆ Il cavo di alimentazione deve essere integro. Diversamente possono verificarsi elettrocuzione o incendio.

◆ Non staccare l'alimentazione elettrica per spegnere l'unità durante il funzionamento. Tale procedura può abbreviare la vita di servizio dell'apparecchio.

◆ Non danneggiare i cavi e non utilizzare cavi di tipo non raccomandato. Diversamente possono verificarsi elettrocuzione o incendio.

◆ Non azionare l'unità con le mani bagnate per evitare il rischio di scosse elettriche.

◆ Non inserire le dita o oggetti di forma allungata nell'apertura di uscita dell'aria poiché si potrebbe danneggiare.

◆ In caso di malfunzionamento (odore di bruciato ecc.), scollegare immediatamente l'alimentazione di rete mediante l'interruttore generale e contattare il centro di assistenza. Se l'anomalia persiste, l'unità può danneggiarsi o possono verificarsi scosse elettriche o incendio.

◆ Non reinstallare il condizionatore. Rivolgersi al rivenditore o a un installatore professionista per eseguire eventuali riparazioni o spostamenti dell'unità.

◆ Non utilizzare fusibili di capacità inadeguata o filo di ferro al posto del fusibile

#### Unità interne X3 ECO PLUS pavimento-soffitto

---

poiché questo potrebbe causare malfunzionamenti o incendio.

- ◆ Scollegare il condizionatore dall'alimentazione di rete in previsione di un lungo periodo di inutilizzo.

- ◆ Per evitare il pericolo di elettrocuzione o lesioni, scollegare il condizionatore dall'alimentazione di rete prima della pulizia.

- ◆ Non nebulizzare sostanze chimiche a meno di un metro dall'apparecchio per evitare il rischio di esplosione o incendio.

- ◆ Non ostruire le aperture d'ingresso o di uscita dell'aria del condizionatore poiché ciò può causare il funzionamento inefficiente o l'arresto dell'unità.

---

## II Scelta del luogo di installazione e precauzioni

### 1 Scelta del luogo di installazione del condizionatore

L'installazione del condizionatore deve essere eseguita in conformità alle normative di sicurezza nazionali e locali applicabili.

La qualità dell'installazione ha un impatto diretto sul regolare funzionamento dell'unità, pertanto l'utilizzatore non dovrebbe eseguire personalmente l'installazione. Contattare il rivenditore per l'assistenza post vendita. L'installazione e le prove verranno effettuate da installatori professionisti in conformità con il manuale di installazione.

Non collegare l'alimentazione elettrica prima di avere completato l'installazione.

### 2 Scelta del luogo di installazione

- \* Un luogo in cui l'aria fredda possa essere distribuita per tutta la stanza.
- \* Un luogo in cui l'acqua di condensa possa essere scaricata senza problemi.
- \* Un luogo che possa sostenere il peso dell'unità interna.
- \* Un luogo che consenta un facile accesso per la manutenzione.
- \* Un luogo che consenta un facile collegamento all'unità esterna.
- \* Un luogo che si trovi ad almeno 1 m di distanza da altre apparecchiature elettriche come televisori, dispositivi audio ecc.
- \* Evitare posizioni in prossimità di fonti di calore, umidità o gas infiammabili.
- \* Non utilizzare l'unità nelle immediate vicinanze di lavanderie, bagni, docce o piscine.
- \* Verificare che l'installazione sia conforme allo schema dimensionale.

### 3 Condizioni critiche per l'installazione del condizionatore

- \* Presenza abbondante di olio.
- \* Ambiente acido.
- \* Alimentazione elettrica irregolare.

## III Installazione dell'unità interna a pavimento e a soffitto

### 1 Dimensioni di installazione

Lo spazio attorno all'unità deve essere sufficiente a garantire un'adeguata ventilazione (vedere Fig. 1).

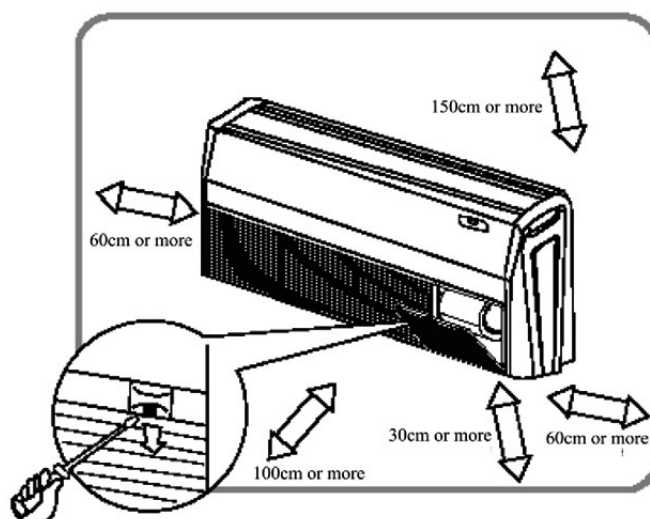

Fig. 1

## 2 Nota importante

a. Per garantire un funzionamento regolare dell'unità, l'installazione deve essere eseguita da personale qualificato in conformità con le presenti istruzioni.

Si prega di contattare il servizio riparazioni autorizzato Gree locale prima dell'installazione.

b. Lo spostamento del condizionatore in una diversa posizione deve essere eseguito da personale qualificato.

## 3 Sono possibili due tipi di installazione

\* A soffitto

\* A pavimento

Per entrambi i tipi vale quanto segue:

a. Stabilire la posizione di montaggio a soffitto o a parete utilizzando la dima di foratura. Segnare la posizione di montaggio e rimuovere la dima (vedere Fig. 2).

b. Rimuovere la griglia di aspirazione, il pannello laterale e la staffa di sospensione dell'unità interna come descritto nella procedura seguente.

\* Premere la manopola di fissaggio delle griglie di aspirazione dell'aria, le griglie si apriranno e potranno essere rimosse dall'unità interna.

\* Rimuovere la vite di fissaggio del pannello laterale e tirare in avanti il pannello (direzione della freccia) per rimuoverlo. Vite di fissaggio del pannello laterale (vedere Fig. 3).

\* Allentare le due viti di fissaggio (M8) della staffa di sospensione su ogni lato per meno di 10 mm. Rimuovere le due viti di fissaggio (M6) della staffa di sospensione sul lato posteriore. Staccare la staffa di sospensione tirandola indietro (vedere Fig. 5).

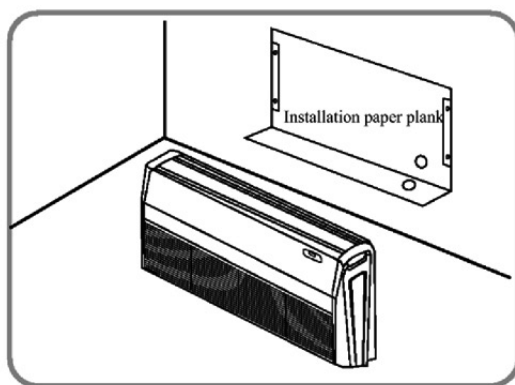

Fig. 2

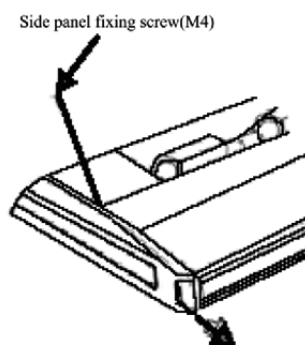

Fig. 3

c. Inserire la vite di sospensione (utilizzare viti di sospensione di misura W3/8 o M10).

\* Regolare la distanza tra l'unità e il solaio (vedere Fig. 4).

d. Fissare la staffa di sospensione alla vite.

**⚠ Attenzione**

\* Verificare che la vite di sospensione allungata a soffitto si trovi entro la posizione indicata dalla freccia. Regolare la posizione della staffa di sospensione se al di fuori della posizione indicata dalla freccia (vedere Fig. 6).

\* La vite di sospensione si inserisce nell'attacco dell'unità interna. Non rimuovere mai l'attacco.

e. Sollevare l'unità e farla scorrere in avanti fino all'arresto (vedere Fig. 7).

f. Stringere a fondo le due viti di fissaggio della staffa di sospensione (M8) (vedere Fig. 5).

g. Stringere a fondo le due viti di fissaggio della staffa di sospensione (M6) per evitare spostamenti dell'unità interna (vedere Fig. 5).

h. Regolare l'altezza in modo tale che l'estremità posteriore del tubo si inclini leggermente per facilitare lo scarico.

**⚠ Attenzione**

- \* Per la regolazione dell'altezza stringere il dado con una chiave.
- \* Inserire la chiave dall'apertura della staffa di sospensione (vedere Fig. 8).

**Installazione sospesa**

È possibile eseguire l'installazione utilizzando staffe di sospensione rivolte verso l'interno, senza rimuovere la staffa dall'unità interna (vedere Fig. 9).

Utilizzare solo le parti e gli accessori specificati per l'installazione.

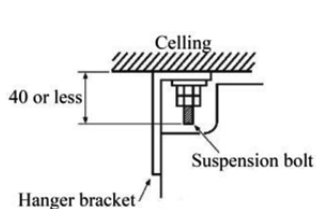

Fig. 4

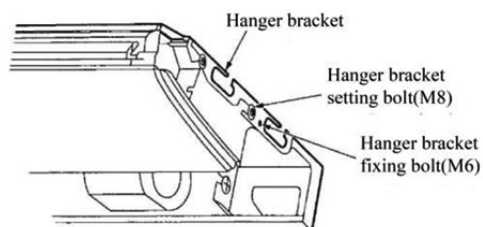

Fig. 5

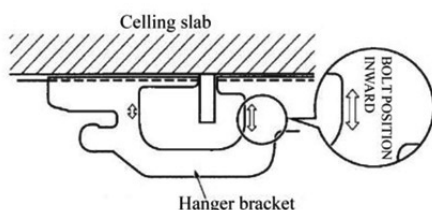

Fig. 6

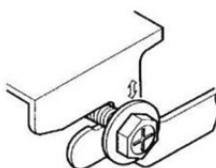

Fig. 7

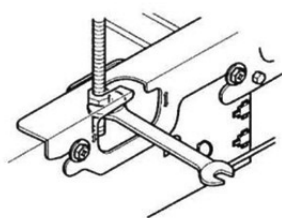

Fig. 8

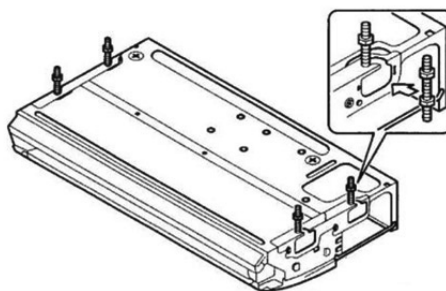
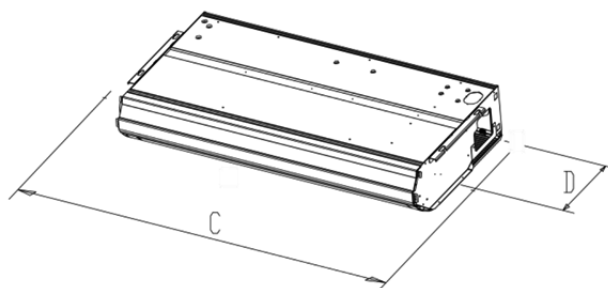
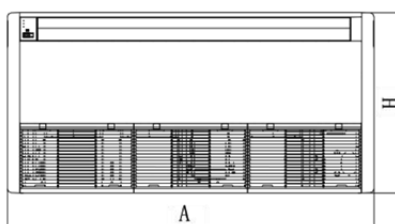

Fig. 9

Per l'installazione dell'unità interna fare riferimento alla ditta e verificare che il lato di scarico sia di 10 mm più basso del lato opposto per consentire lo scarico regolare della condensa.

## Unità interne X3 ECO PLUS pavimento-soffitto

Model	A	B	C	D	H
9000	870	235	812	318	665
12000					
18000					



## 4 Collegamenti elettrici

**⚠ Attenzione** L'alimentazione elettrica di ogni unità interna deve essere collegata all'unità esterna.

- Aprire il pannello esterno.
- Togliere il coperchio della scatola elettrica.
- Condurre il cavo di alimentazione dal retro verso il lato frontale dell'unità interna facendolo passare in alto attraverso l'apposito foro.
- Fare passare il cavo di comunicazione attraverso il foro del telaio e il fondo dell'unità, quindi collegare il conduttore marrone al morsetto 3, il conduttore nero (comunicazione) al morsetto 2, il conduttore blu al morsetto N(1) e collegare la terra con il terminale a vite della scatola elettrica. Bloccare i conduttori con il corrispondente serracavo nel telaio.
- Rimontare il coperchio della scatola elettrica.
- Rimontare il pannello esterno.
- Poiché la temperatura del circuito refrigerante è elevata, tenere il cavo di

interconnessione lontano dal tubo di rame.

#### 4.4. Requisiti elettrici

Tabella 3

Unità interne	Alimentazione	Capacità Fusibile	Sezione minima cavo di alimentazione
	V/Ph/Hz	A	mm <sup>2</sup>
9~24k	220-240V~ 50Hz	5	0.75

**⚠ Attenzione**

①. Un collegamento non corretto può causare malfunzionamenti dei componenti elettrici.

②. Accertarsi che vi sia un margine di lunghezza sufficiente dei cavi una volta collegati.

③. L'apparecchio va installato conformemente alle disposizioni nazionali sul cablaggio.

## 5 Installazione del tubo di scarico

Verifica del flusso di scarico

a. Installazione del tubo di scarico

\* L'uscita del tubo di scarico può essere a destra, o posteriore a destra.

\* Il diametro del tubo di scarico deve essere uguale o superiore al diametro del tubo di collegamento.

\* Mantenere il tubo di scarico quanto più corto possibile e con un'inclinazione di almeno 1/100 verso il basso per evitare la formazione di sacche d'aria (vedere Fig. 10).

\* Utilizzare il tubo flessibile di scarico ④ e la fascetta stringitubo in dotazione ⑤.

\* Inserire il tubo flessibile di scarico a fondo nell'apertura di scarico. Stringere la fascetta sul nastro grigio fino a ottenere una distanza tra la testa della vite e il tubo flessibile inferiore a 4 mm (vedere Fig. 11, Fig. 12).



\* Avvolgere la guarnizione isolante sulla fascetta e sul tubo flessibile di scarico (vedere Fig. 12).

\* Il tubo flessibile di scarico non deve piegarsi nell'unità interna (vedere Fig. 13).

b. Dopo l'installazione del tubo verificare che lo scarico avvenga regolarmente.

Versare 600 cc d'acqua nello scarico dall'apertura di uscita dell'aria e verificare la regolare fuoriuscita del liquido (vedere Fig. 14).

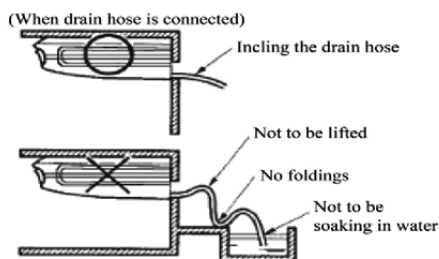

Fig. 10

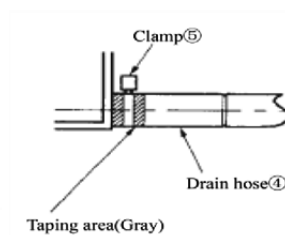

Fig. 11

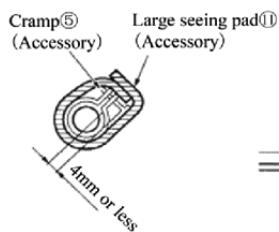

Fig. 12



Fig. 13

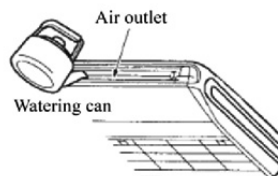

Fig. 14

## 6 Installazione dei tubi di collegamento

Unire il tubo di collegamento ai due tubi principali stringendo a fondo il dado sul raccordo del tubo.

### ⚠ Attenzione

\* Non piegare i tubi di collegamento per evitare di danneggiarli.

\* Se la coppia di serraggio del dado svasato è eccessiva, possono verificarsi perdite.

\* Poiché la temperatura del circuito refrigerante è elevata, tenere il cavo di interconnessione lontano dal tubo di rame.

Unità interne X3 ECO PLUS pavimento-soffitto

---

Tabella 2

Modello	Item	Dimensione tubo (")		Massima Lunghezza tubazioni (m)	Massimo dislivello tra Unità interna e Unità esterna (m)	Tubo drenaggio condensa (diametro esterno x spessore parete) (mm)
		Liquido	Gas			
9000		1/4	3/8	20	10	Φ17×1.75
12000		1/4	1/2	20	10	Φ17×1.75
18000		1/4	1/2	20	10	Φ17×1.75

## IV Componenti dell'unità interna a pavimento e a soffitto

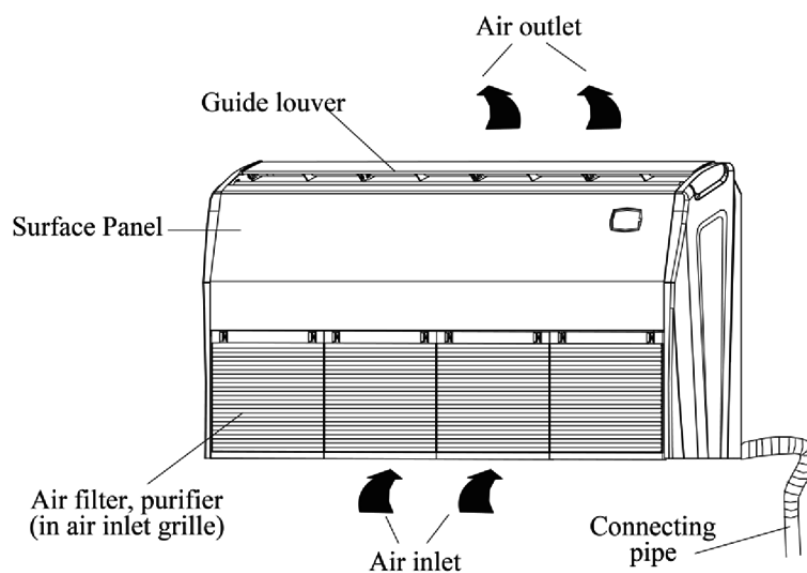

Modelli:

X3I ECOFC35HL

X3I ECOFC45HL

Nota: l'aspetto dei diversi modelli di condizionatore è lo stesso.

## V Intervallo della temperatura di esercizio

Intervallo della temperatura di esercizio

	Stato interno		Stato esterno	
	Temp. a bulbo secco °C	Temp. a bulbo umido °C	Temp. a bulbo secco °C	Temp. a bulbo umido °C
Raffreddamento nominale	27	19	35	24
Raffreddamento max.	32	23	48	26
Raffreddamento min.	21	15	18	—
Riscaldamento nominale	20	15	7	6
Riscaldamento max.	27	—	24	18
Riscaldamento min.	20	15	-15	-16

## VI Metodo di manutenzione

### **Attenzione**

①. Spegnere l'unità e scollegare l'alimentazione di rete prima di procedere alla pulizia del condizionatore per evitare eventuali scariche elettriche.

②. Non bagnare il condizionatore per evitare il pericolo di scosse elettriche. Non utilizzare mai acqua per la pulizia del condizionatore.

③. Liquidi volatili come diluenti o benzina danneggiano l'aspetto estetico del condizionatore (utilizzare esclusivamente un panno morbido e asciutto o uno straccio bagnato con detergente liquido neutro per la pulizia del pannello esterno del condizionatore).

### 1 Pulizia dei filtri dell'aria

#### **Attenzione**

I filtri dell'aria devono essere puliti da personale specializzato, seguendo le procedure corrette per garantire la sicurezza personale.

**Suggerimento:**

Un filtro dell'aria sporco causerà la riduzione del flusso d'aria. In questo caso si verificherà un sovraccarico dell'unità e i consumi aumenteranno del 6%. È pertanto necessaria una pulizia regolare.

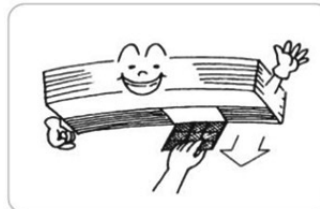

## 2 Pulizia dell'unità

Pulire il condizionatore e il telecomando con un panno asciutto o un aspirapolvere. Se si utilizza uno straccio umido, asciugare l'unità con un panno asciutto dopo la pulizia.

**⚠ Attenzione**

- ①. Non utilizzare benzene, benzina, diluenti o prodotti abrasivi per la pulizia.
- ②. Non lavare con acqua calda (temperatura superiore a 40 °C). Alcune parti dell'unità potrebbero deformarsi.

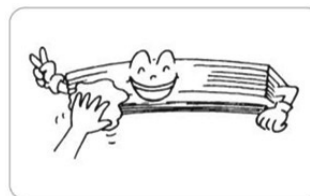

## 3 All'inizio della stagione di utilizzo

- \* Verificare se vi siano ostruzioni delle aperture d'ingresso o di uscita del condizionatore.
- \* Verificare che il cavo di terra sia collegato in modo sicuro.
- \* Sostituire se necessario le pile del telecomando senza fili.
- \* Verificare che il filtro dell'aria sia installato correttamente.
- \* Per garantire il regolare avvio del condizionatore dopo un lungo periodo di inattività, accendere l'alimentazione generale 8 ore prima di avviare il condizionatore.
- \* Nota: tutte le operazioni di cui sopra devono essere svolte da personale qualificato.

## 4 Al termine della stagione di utilizzo

- \* Disinserire l'interruttore di alimentazione generale.
- \* Eseguire una pulizia professionale dei filtri dell'aria e degli altri componenti dell'unità.
- \* Lasciare in funzione la ventola per 2-3 ore per asciugare l'interno dell'unità.
- \* Nota: tutte le operazioni di cui sopra devono essere svolte da personale qualificato.

## VII Istruzioni operative

\* Non impostare una temperatura più bassa di quella richiesta per non aumentare il consumo energetico.

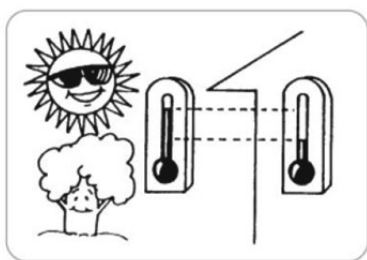

\* Per distribuire uniformemente l'aria fresca nella stanza, regolare la direzione del flusso d'aria come indicato dalle frecce (vedere figura).

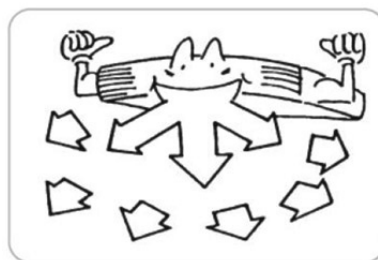

\* Per una maggiore efficienza, fare eseguire una pulizia professionale del filtro dell'aria ogni settimana.

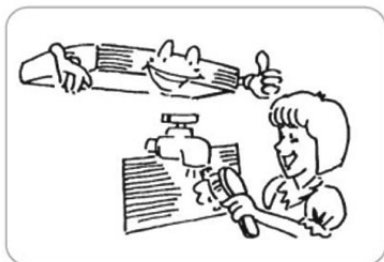

\* Durante il funzionamento dell'unità chiudere porte e finestre per evitare la fuoriuscita d'aria fresca e limitare il consumo energetico.

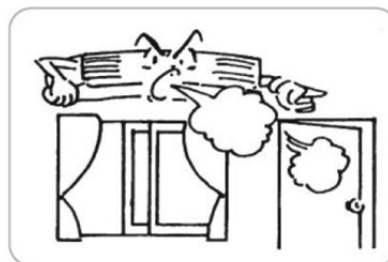

\* Chiudere tende o persiane delle finestre durante il raffreddamento per evitare il carico termico prodotto dalla luce solare e ridurre il consumo elettrico.



\* Se la ventilazione non è efficace, aprire di tanto in tanto la finestra per aerare l'ambiente, ma non troppo a lungo per evitare la fuoriuscita di aria fresca.

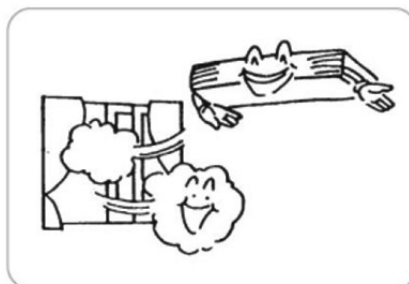

## Unità interne X3 ECO PLUS pavimento-soffitto

\* Controllare l'alimentazione elettrica (tensione e frequenza). L'alimentazione elettrica del condizionatore deve essere conforme ai dati riportati sull'unità e i fusibili devono avere la capacità specificata ed essere installati da personale specializzato. Non utilizzare filo di ferro al posto dei fusibili.



\* Spegnerne il condizionatore nel caso in cui si verificano interferenze elettriche durante il funzionamento. Scollegare l'unità dalla rete elettrica mediante l'interruttore generale se si prevede di non utilizzarla per un periodo prolungato.

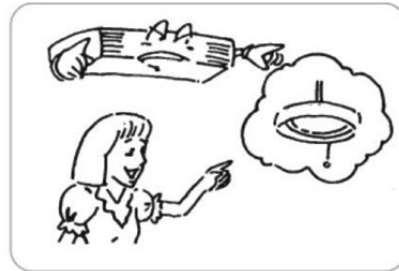

\* Non inserire oggetti nelle aperture d'ingresso e di uscita dell'aria del condizionatore durante il funzionamento per evitare possibili danni all'apparecchio e il rischio di lesioni personali. Prestare particolare attenzione se vi sono bambini nelle vicinanze.

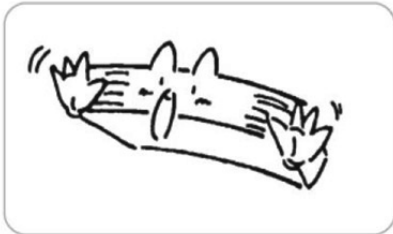

\* Accertarsi che non vi siano ostacoli nella direzione di flusso dell'aria dell'unità interna e dell'unità esterna. In caso contrario, possono verificarsi perdite di efficienza o malfunzionamenti dell'apparecchio.



\* Non indirizzare il flusso d'aria direttamente verso le persone, in particolare bambini, anziani o malati.



\* Non posizionare radiatori o altre fonti di calore vicino all'unità. Il calore può deformare le parti di plastica.



## VIII Analisi dei malfunzionamenti

### **Attenzione**

Non riparare il condizionatore da soli in quanto una riparazione errata provocherebbe scariche elettriche o incendi. Contattare il centro di assistenza e far riparare l'unità da personale specializzato. Prima di contattare l'assistenza, effettuare i controlli specificati di seguito per risparmiare tempo e denaro.

Malfunzionamento	Analisi dei malfunzionamenti
Il condizionatore non si avvia subito dopo lo spegnimento	Lo switch di protezione da sovraccarico dell'unità causa un ritardo di funzionamento di 3 minuti
All'accensione dell'unità, viene emesso cattivo odore	Questo fenomeno si verifica perché durante il condizionamento dell'aria gli odori o il fumo di sigaretta che vengono aspirati dalla stanza vengono rilasciati nuovamente.
Durante il funzionamento dell'unità, si ode un ronzio	Si tratta del rumore di deflusso del refrigerante interno
Durante il raffreddamento viene erogata una nebbiolina dall'uscita dell'aria	L'aria interna si raffredda rapidamente
Durante o dopo il funzionamento si ode uno scricchiolio	Si tratta del suono provocato dall'espansione del pannello e di altre parti dovuta alla variazione di temperatura.
Il condizionatore non funziona	Accertarsi che non vi sia un'interruzione di alimentazione. Accertarsi che l'alimentazione sia collegata. Controllare se il protettore del circuito si è avviato separatamente. Controllare se la tensione è troppo alta o troppo bassa. Controllare se il TIMER è stato impostato nel telecomando senza fili. Nota: tutte le operazioni di cui sopra devono essere svolte da personale qualificato.
L'azione di raffreddamento o di riscaldamento del condizionatore non è ottimale	Controllare se l'impostazione della temperatura è corretta. Controllare se le aperture di ventilazione di ingresso e uscita dell'unità esterna sono ostruite. Controllare se il filtro dell'aria è tanto sporco da provocare il blocco. Controllare se porte e finestre sono chiuse. Controllare se la quantità dell'aria è impostata sulla velocità bassa. Accertarsi che non vi sia altra fonte di calore nella stanza.
Il telecomando senza fili non comanda	* A volte, dopo la sostituzione delle batterie, si nota un fenomeno di mancato controllo da parte del telecomando senza fili. Rimuovere il coperchio posteriore e premere il tasto "ACL" per riportarlo alla normalità. * Il condizionatore è soggetto a disturbi anomali oppure si cambia funzione troppo frequentemente. Disinserire l'interruttore generale.

## 1 Centro di assistenza

Quando compaiono i fenomeni elencati di seguito, arrestare immediatamente il funzionamento, disattivare l'alimentazione di rete dell'unità e contattare il centro di



assistenza per il condizionatore.

- \* Suono aspro durante il funzionamento.
- \* Interruzione frequente del fusibile o del protettore.
- \* Proiezione involontaria di sostanze liquide o acqua nell'unità.
- \* Perdite di acqua nella stanza.
- \* Surriscaldamento del cavo di alimentazione.
- \* Emissione di cattivo odore durante il funzionamento.

## 2 Assistenza post-vendita

In caso di scarsa qualità del condizionatore o di altri problemi dopo l'acquisto, contattare il centro di assistenza locale.

## Operazioni di sicurezza del refrigerante infiammabile

### Requisito di qualificazione per l'installazione e la manutenzione

- Tutti gli operatori del circuito frigorifero devono avere il patentino per poter operare in modo corretto e sicuro con refrigeranti infiammabili.
- Il circuito frigorifero può essere riparato solo seguendo le modalità suggerite dal produttore dell'apparecchiatura.

### Note di installazione

- Non è consentito utilizzare il condizionatore in una stanza che ha fiamme libere o fonti di calore funzionanti (stufe accese).
- Non praticare fori nel circuito, né bruciare il tubo di collegamento.
- Il condizionatore deve essere installato in una stanza più ampia della superficie minima indicata nella targhetta e nella tabella A sottostante.
- La prova di tenuta è obbligatoria dopo l'installazione.

TABELLA A- Superficie minima di una stanza (m<sup>2</sup>)

Superficie minima stanza(m <sup>2</sup> )	Quantità di carica(kg)	≤1.2	1.3	1.4	1.5	1.6	1.7	1.8	1.9	2	2.1	2.2	2.3	2.4	2.5
	Posizione sul pavimento	/	14.5	16.8	19.3	22	24.8	27.8	31	34.3	37.8	41.5	45.4	49.4	53.6
Montaggio alla finestra	/	5.2	6.1	7	7.9	8.9	10	11.2	12.4	13.6	15	16.3	17.8	19.3	
Montaggio a parete	/	1.6	1.9	2.1	2.4	2.8	3.1	3.4	3.8	4.2	4.6	5	5.5	6	
Montaggio a soffitto	/	1.1	1.3	1.4	1.6	1.8	2.1	2.3	2.6	2.8	3.1	3.4	3.7	4	

### Note di manutenzione

- Verificare se l'area di manutenzione o la superficie della stanza corrispondono ai requisiti della targhetta, poiché solo con i requisiti corretti è consentito.
- Verificare se l'area di manutenzione è ben ventilata. Lo stato di continua ventilazione dovrebbe essere mantenuto durante il processo di funzionamento.
- Verificare se c'è una sorgente di calore o una potenziale sorgente di calore nell'area di manutenzione. Le fiamme libere sono proibite nell'area di manutenzione e il cartello "vietato fumare" deve essere appeso.
- Verificare se il marchio di avvertenza è in buone condizioni, altrimenti sostituirlo.

### Saldatura

- Se è necessario tagliare o saldare le tubazioni del circuito frigorifero durante le operazioni di manutenzione, eseguire le seguenti operazioni:
  - a) Spegnerne l'unità e scollegare l'alimentazione
  - b) Recuperare il gas
  - c) Fare il vuoto con la pompa del vuoto
  - d) Pulire le tubazioni con gas N<sub>2</sub>
  - e) Tagliare e saldare oppure
  - f) Riportare la macchina al centro assistenza per la saldatura
- Il refrigerante dovrebbe essere recuperato nel serbatoio di stoccaggio specializzato.
- Assicurarsi che non ci sia nessuna fiamma libera vicino all'uscita della pompa del vuoto e assicurarsi che sia ben ventilato.

### Caricare il circuito frigorifero

- Usare gli strumenti specializzati per R32 per immettere il refrigerante. Assicurarsi che i diversi tipi di refrigerante non si contaminino fra di loro.
- Il serbatoio del refrigerante dovrebbe essere tenuto in posizione verticale al momento del riempimento del circuito frigorifero.

- Attaccare l'etichetta sul sistema dopo aver completato il riempimento.
- Non riempire eccessivamente.
- Dopo aver completato il riempimento controllare se si rilevano delle perdite prima della prova di funzionamento; un altro controllo di rilevamento delle perdite dovrebbe essere fatto quando il refrigerante viene rimosso.

## Istruzioni di sicurezza per il trasporto e il magazzinaggio

- Usare il rilevatore di gas infiammabile per verificare prima dello scarico e prima di aprire il container.
- Nessuna fonte di fuoco e non fumare.
- Secondo le regole e le leggi locali.



improve your life  
[www.argoclima.com](http://www.argoclima.com)



improve your life

**Telecomando a infrarossi**

**Manuale d'Uso**

Leggere attentamente il presente manuale del proprietario prima dell'impiego dell'apparecchio e conservarlo per riferimenti futuri.

## Informazioni per l'utente

- ◆ Non installare mai il telecomando a filo in una posizione umida e non esporlo alla luce solare diretta.
- ◆ Non urtare, lanciare o smontare di frequente il telecomando a filo e il telecomando senza fili.
- ◆ Non utilizzare mai il telecomando a filo e il telecomando senza fili con le mani bagnate.



**Leggere il manuale attentamente prima di utilizzare e installare il prodotto.**

### TELECOMANDO A INFRAROSSI – CORRETTO SMALTIMENTO PILE



#### **INFORMAZIONE PER IL CORRETTO SMALTIMENTO DELLE BATTERIE AI SENSI DELLA DIRETTIVA EUROPEA 2006/66/EC e modifiche ex Direttiva 2013/56/EC**

Prego sostituire la batteria quando la sua carica elettrica è esaurita: alla fine della sua vita utile questa pila non deve essere smaltita insieme ai rifiuti indifferenziati. Deve essere consegnata presso appositi centri di raccolta differenziata oppure presso i rivenditori che forniscono questo servizio. Smaltire separatamente una batteria consente di evitare possibili effetti negativi sull'ambiente e sulla salute umana derivanti da uno smaltimento inadeguato e permette di recuperare e riciclare i materiali di cui è composta, con importanti risparmi di energia e risorse. Per sottolineare l'obbligo di smaltire separatamente le batterie, sulla pila è riportato il simbolo del cassonetto barrato. Lo smaltimento abusivo del prodotto da parte dell'utente comporta l'applicazione delle sanzioni amministrative previste dalla normativa vigente.

## I Telecomando a infrarossi

Note:

- ① Verificare che non vi siano ostacoli tra il ricevitore e il telecomando.
- ② Non far cadere e non lanciare il telecomando.
- ③ Evitare che il telecomando sia esposto a infiltrazione di liquidi, luce solare diretta o temperature molto elevate.
- ④ Si tratta di un telecomando universale. Premendo un tasto per una funzione non disponibile, l'unità non cambierà lo stato operativo.

### 1 Funzioni dei tasti



Fig. 17

#### 1) ON/OFF (⏻)

Premere questo tasto per accendere/spegnere l'unità. La funzione Sleep verrà annullata, ma verrà mantenuto il tempo impostato.

#### 2) MODE

Premendo questo tasto è possibile selezionare le modalità auto, raffreddamento, deumidificazione, ventilazione e riscaldamento in sequenza circolare. Auto è la modalità predefinita all'accensione. In modalità Auto, la temperatura non viene visualizzata. In modalità di riscaldamento, il valore di temperatura iniziale è 28 °C; nelle altre modalità il valore iniziale è 25 °C.

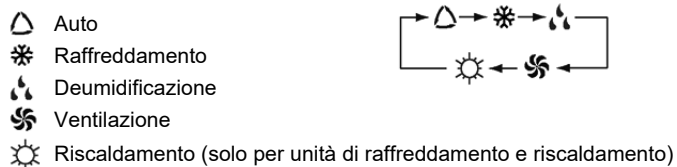

## 3) SLEEP





Premendo questo tasto è possibile attivare e disattivare la funzione Sleep. Normalmente la funzione Sleep non è attiva all'accensione. Spegnendo l'unità, la funzione Sleep viene annullata. Se è impostata la funzione Sleep viene visualizzato il simbolo . In questa condizione è possibile regolare il temporizzatore. Nelle modalità di ventilazione e Auto questa funzione non è disponibile.

## 4) FAN

Premendo questo tasto è possibile selezionare in sequenza circolare le velocità della ventola auto, bassa, media o alta. La velocità predefinita all'accensione è Auto. In modalità di deumidificazione è disponibile solo la bassa velocità della ventola.



## 5) CLOCK

Premendo questo tasto è possibile impostare l'orologio con il simbolo  visualizzato e lampeggiante. In questo caso, il valore può essere regolato premendo + o – entro 5 secondi. Premendo il tasto per più di 2 secondi, il valore delle decine aumenterà di 1 ogni 0,5 secondi. Premendo nuovamente il tasto, il simbolo  smette di lampeggiare e l'impostazione è confermata. Il valore predefinito all'accensione è 12:00 con il simbolo  visualizzato. Se il valore visualizzato è accompagnato dal simbolo  si riferisce all'orologio, diversamente si riferisce al temporizzatore.

## 6) LIGHT

Premendo questo tasto con l'unità accesa o spenta, si può attivare e disattivare la luce. All'accensione la luce è accesa.

## 7) TURBO

Il tasto attiva o disattiva questa funzione in modalità di raffreddamento o riscaldamento. Quando questa funzione è attiva, viene visualizzato il relativo simbolo. Qualsiasi modifica della modalità o della velocità della ventola annullerà automaticamente questa funzione.

## 8) X-FAN

Premendo il tasto X -FAN in modalità di raffreddamento o di deumidificazione, viene visualizzata l'icona  e la ventola dell'unità interna si mantiene in funzione per 10 minuti per asciugare l'unità interna anche dopo che questa è stata spenta.

La funzione X-FAN non attiva è la condizione predefinita all'accensione. La funzione X-FAN non è disponibile nelle modalità auto, ventilazione o riscaldamento.

## 9) —

La temperatura preimpostata può essere ridotta premendo questo tasto. Se il tasto viene premuto per più di 2 secondi, la temperatura diminuirà rapidamente fino al rilascio del tasto. Durante la regolazione verrà sempre visualizzato il valore in °C (°F). In modalità Auto, la regolazione della temperatura non è disponibile.

## 10) +

La temperatura preimpostata può essere aumentata premendo questo tasto. Se il tasto viene premuto per più di 2 secondi, la temperatura aumenterà rapidamente fino al rilascio del tasto. Durante la regolazione verrà sempre visualizzato il valore in °C (°F). In modalità Auto, la

regolazione della temperatura non è disponibile. Il campo di regolazione della temperatura è compreso tra 16 e 30 °C





11) TEMP

Premendo questo tasto si può scegliere se visualizzare la temperatura impostata interna o la temperatura ambiente interna. All'accensione dell'unità viene visualizzata la temperatura impostata interna, mentre se lo stato è modificato in  viene visualizzata la temperatura ambiente interna. La temperatura interna impostata verrà visualizzata nuovamente quando il comando riceve altri segnali remoti. Se questa funzione non viene impostata, la visualizzazione predefinita è la temperatura interna impostata.

12) OSCILLAZIONE IN ALTO/BASSO ()

L'angolo di oscillazione che cambia in sequenza circolare come indicato di seguito può essere selezionato premendo questo tasto:



Questo tipo di telecomando è universale e i tre stati di oscillazione    sono equivalenti allo stato .

Se la funzione di oscillazione viene disattivata quando il deflettore è sollevato e abbassato, il deflettore si bloccherà nella propria posizione.

 indica che il deflettore oscilla in tutte e cinque le posizioni.

13) ARIA ()

Premendo questo tasto si attiva e disattiva l'aria.

14) TIMER ON

Premendo questo tasto, il display visualizza "ON" lampeggiante. Premere + o – entro 5 secondi per effettuare la regolazione. Ad ogni pressione il tempo aumenta o diminuisce di 1 minuto. Premendo il tasto per più di 2 secondi il valore visualizzato cambia rapidamente: prima le unità e poi le decine. Dopo avere attivato il temporizzatore è possibile disattivarlo premendo nuovamente il tasto. Prima dell'impostazione, regolare l'orologio all'ora corrente.

15) TIMER OFF

Il temporizzatore può essere disattivato premendo questo tasto con "OFF" lampeggiante. La procedura è la stessa descritta per l'attivazione del temporizzatore.

16) IGIENE ()

Questa funzione può essere attivata o disattivata premendo questo tasto. La funzione è normalmente attiva all'accensione dell'unità.

17) I FEEL

Questa funzione può essere attivata premendo una volta il tasto e disattivata premendolo un'altra volta. Quando la funzione è attiva, l'informazione I FEEL sarà inviata entro 200 ms dopo ogni azionamento del comando e il telecomando invierà le informazioni sulla temperatura all'unità di controllo principale ogni 10 minuti.

## 2 Istruzioni operative generali

a. Dopo il collegamento all'alimentazione elettrica premere ON/OFF per avviare l'unità.



(Nota: allo spegnimento, il deflettore dell'unità principale si chiuderà automaticamente).

- b. Premere MODE per selezionare la modalità operativa desiderata.
- c. Premere + o — per impostare la temperatura desiderata (non è necessario impostare la temperatura in modalità AUTO).
- d. Premere il tasto "FAN" per impostare la velocità della ventola: auto, bassa, media o alta.
- e. Premere  per selezionare l'angolo di oscillazione.

### 3 Funzioni opzionali

#### a. X-FAN

Con questa funzione l'umidità nell'evaporatore dell'unità interna verrà eliminata dopo l'arresto dell'unità per evitare la formazione di muffa.

① Funzione X-FAN attiva: premendo il pulsante ON/OFF per spegnere l'unità, la ventola dell'unità interna continuerà a funzionare ancora per 10 minuti a bassa velocità. In questo caso, la ventola dell'unità interna può essere arrestata direttamente premendo il tasto X-FAN.

② Funzione X-FAN non attiva: premendo il tasto ON/OFF per spegnere l'unità, tutte le funzioni si arrestano.

#### b. Funzione X-FAN post riscaldamento

In modalità di riscaldamento o autoriscaldamento, spegnendo l'unità, il compressore e la ventola esterna si arresteranno immediatamente e il deflettore superiore e inferiore si porterà in posizione orizzontale, mentre la ventola interna continuerà a funzionare a bassa velocità. 10 secondi più tardi l'unità si arresterà completamente.

#### c. Funzione AUTO RUN

Selezionando la funzione AUTO RUN, il display non visualizzerà la temperatura impostata e l'unità selezionerà automaticamente la modalità operativa adatta in base alla temperatura ambiente.

#### d. Funzione TURBO

Attivando questa funzione, l'unità funzionerà alla massima velocità della ventola in modalità di raffreddamento o di riscaldamento, per portare rapidamente la temperatura ambiente al valore preimpostato.

**REGOLAMENTO (UE) N. 517/2014 - F-GAS**

L'unità contiene R32, un gas fluorurato a effetto serra, con potenziale di riscaldamento globale (GWP) = 675. Non disperdere R32 nell'ambiente.



improve your life

[www.argoclima.com](http://www.argoclima.com)