

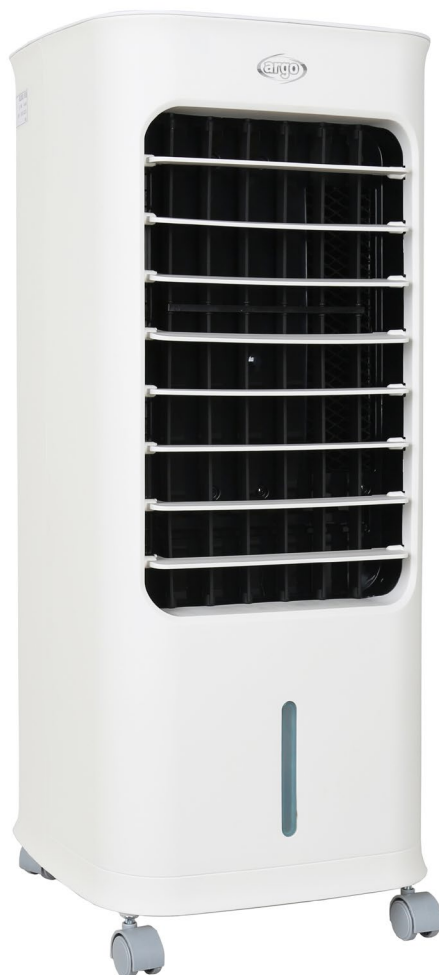

ES

REFRIGERADOR EVAPORADOR

POLIFEMO BEAR



INSTRUCCIONES DE USO

Leer las instrucciones detenidamente antes de encender el aparato o de hacer algún mantenimiento. Observar todas las instrucciones de seguridad; la inobservancia de las instrucciones puede ser fuente de accidentes y/o daños. Conservar estas instrucciones para futuras consultas.

INFORMACIÓN GENERAL SOBRE LA SEGURIDAD

- Atenerse exclusivamente a las indicaciones de uso de este manual. Cualquier otro uso no recomendado por el fabricante puede provocar incendios, descargas eléctricas o accidentes personales.
- No utilice el aparato al aire libre, está diseñado para uso interno únicamente.
- Cerciorarse de que el tipo de suministro eléctrico coincida con la tensión indicada en la etiqueta de datos del ventilador (220-240V~/50Hz).
- Es necesario utilizar una toma de corriente calificada que haya sido revisada y que cumpla con los requisitos.
- Este aparato no puede ser utilizado por niños menores de 8 años de edad y por personas con discapacidades físicas, sensoriales o psíquicas, así como por personas que no tengan la experiencia y los conocimientos necesarios, siempre bajo vigilancia o después haber recibido instrucciones sobre el uso seguro y después haber comprendido los peligros inherentes.
- Los niños no deben jugar con el aparato.
- La limpieza y el mantenimiento destinados a ser realizados por el usuario no deben ser realizados por los niños sin supervisión.
- Este producto no es un juguete. Es necesario cuidar adecuadamente a los niños de manera que no puedan jugar con el aparato.
- **No utilice el aparato si el cable o el enchufe están dañados.** Si el cable de alimentación está dañado, debe ser sustituido por el fabricante o su servicio de asistencia técnica, o en todo caso por una persona con cualificación similar, para evitar cualquier riesgo.
- El aparato debe instalarse de acuerdo con las normas de cableado nacionales.
- Desconectar el aparato de la red de suministro cada vez que se limpie o no se use.
- Desenchufe el aparato durante el llenado y la limpieza.

- No toque el enchufe con las manos mojadas, existe peligro de descarga eléctrica.
- Cuando desenchufe el cable de alimentación, no tire del cable.
- No doble el cable de alimentación ni coloque objetos pesados sobre él. No utilice cables de extensión.
- No coloque el aparato debajo de una toma de corriente, no utilice el aparato en un baño o cerca de una piscina.
- Durante el uso, asegúrese de que el enchufe del cable de alimentación esté libre de cuerpos extraños e inserte completamente el enchufe en la toma de corriente.
- En caso de anomalías, apague el aparato inmediatamente, no intente repararlo y llévelo al centro de asistencia técnica local.
- No desmonte ni reemplace las piezas usted mismo, esto puede afectar la seguridad del producto.
- Si, durante el funcionamiento, sale un olor o sonido anormal del producto, apague inmediatamente el aparato y desconecte la fuente de alimentación.
- No obstruya la rejilla de entrada y salida de aire y no introduzca objetos, ya que podrían provocar fugas, cortocircuitos y daños en el producto.
- No exponga la hielera a la luz directa del sol, ya que podría alterarse el color de los materiales y sobrecalentarse el aparato.
- No utilice insecticidas, aceites, detergentes, aerosoles inflamables o explosivos o pinturas en aerosol alrededor del aparato; no utilice detergentes químicos agresivos para limpiar la carcasa: esto podría dañar el acabado y el color.
- No vierta agua sobre el producto: riesgo de cortocircuito y daños en el aparato.
- No ingiera la batería, peligro de quemaduras químicas.
- Este producto contiene baterías. Si se traga la batería, puede provocar quemaduras internas graves en solo 2 horas y provocar la muerte.

- Mantenga las baterías nuevas y usadas fuera del alcance de los niños.
- Si el compartimento de la batería no se cierra de forma segura, deje de usar el producto y manténgalo alejado de los niños.
- Si cree que las baterías pueden haber sido ingeridas o colocadas dentro de cualquier parte del cuerpo, busque atención médica inmediata.
- Las baterías contienen materiales que son peligrosos para el medio ambiente; Deben retirarse del aparato antes de desecharlo y desecharse de forma segura.
- Tenga en cuenta que los niveles altos de humedad pueden estimular el crecimiento de organismos biológicos en el medio ambiente.
- No permita que el área alrededor del humidificador se humedezca o se moje. Si se produce humedad, baje la salida del humidificador. Si no se puede bajar el volumen de salida del humidificador, utilice el humidificador de forma intermitente. No permita que los materiales absorbentes, como alfombras, cortinas, cortinas o manteles, se humedezcan.
- Nunca deje agua en el depósito cuando el aparato no esté en uso.
- Vacíe y limpie el humidificador antes de guardarlo. Limpie el humidificador antes del próximo uso.
- No deje el flujo de aire dirigido hacia un niño durante mucho tiempo: no es saludable.
- Después de agregar agua al tanque, no incline ni golpee el producto al colocarlo o moverlo, para evitar salpicaduras. Si se ha vaciado el depósito pero hay agua en la máquina, desenchúfela inmediatamente y espere 24 horas antes de encenderla.
- El nivel de agua en el tanque de agua no debe exceder la línea de nivel máximo. Cuando las funciones de enfriamiento y humidificación están activadas, el nivel de agua en el tanque de agua no debe estar por debajo de la línea de nivel mínimo.

- Cuando el tanque esté lleno de agua, no agarre la manija para levantar toda la máquina, de lo contrario, el agua en el tanque de agua puede salirse, empuje suavemente para mover el producto usando la manija. Después de asegurarse de que no haya agua en el tanque, levante toda la máquina.
- Durante la humidificación, está terminantemente prohibido desmontar y montar el filtro y el panel evaporativo, ya que podrían salir gotas de agua por la salida de aire.

DESCRIPCIÓN DE LAS PARTES

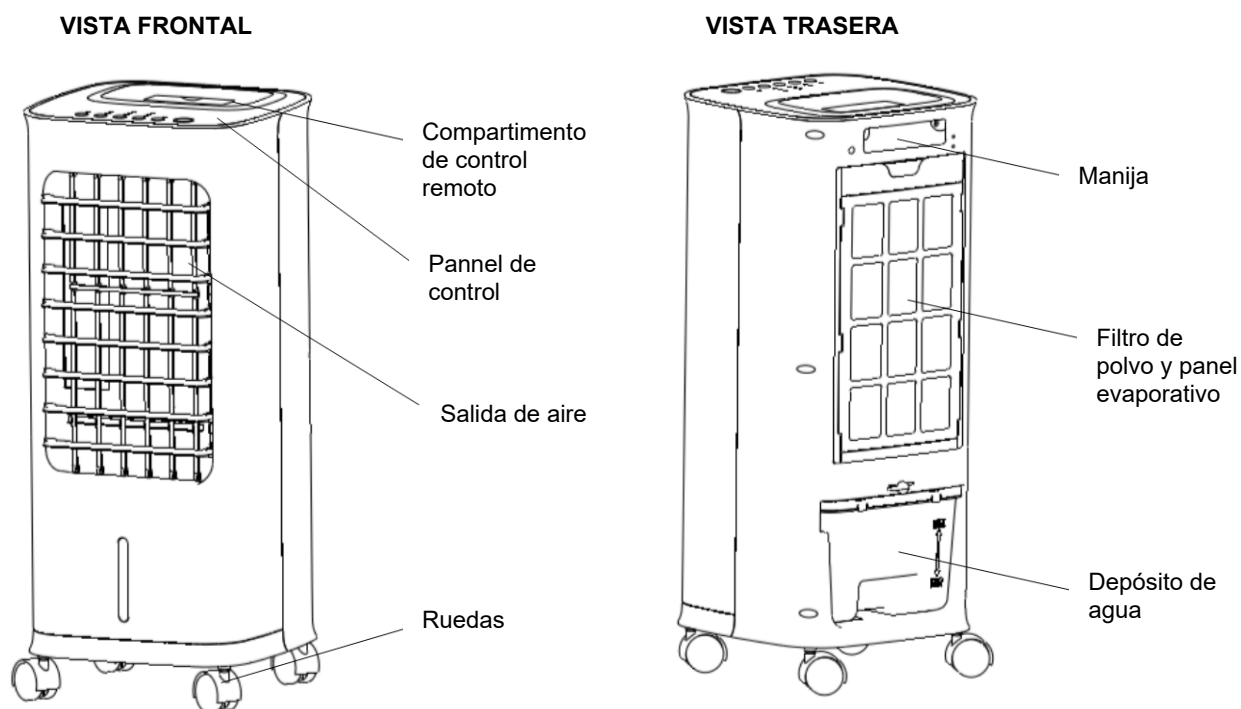

CÓMO UTILIZAR EL APARATO

El dispositivo no requiere instalación.

Coloque la unidad sobre una superficie plana y estable y conecte el cable de alimentación a una toma de corriente adecuada (220-240V ~ 50Hz): el aparato se puede encender presionando el botón ON / OFF, la unidad emitirá un sonido. Cuando lo mueva, use la manija en la parte posterior. No utilice este enfriador en un área con alta humedad, rica en polvo o con una temperatura superior a 40 ° C.

Este producto se puede utilizar, con **3 modos (Normal, Natural y Sleep)** y **3 posibles velocidades de ventilación (baja, media, alta)**, tanto como ventilador como como enfriador / humidificador: en este caso, el depósito trasero debe llenarse con **agua desmineralizada**, sin sobrepasar el límite máximo indicado en ella. Cuando el agua en el tanque cae por debajo del límite mínimo, marcado en el tanque, el LED COOL en el panel de control parpadea para advertir de la falta de agua.

El ventilador aspira aire del ambiente y lo pasa por el filtro antipolvo y el panel evaporativo, que se mantiene constantemente humidificado gracias a un sistema que extrae agua del depósito y la pulveriza sobre el panel. El aire caliente entrante evapora parte del agua que se empapa en el panel y se devuelve a un ambiente más fresco, produciendo una disminución de la temperatura percibida.

MANDO A DISTANCIA

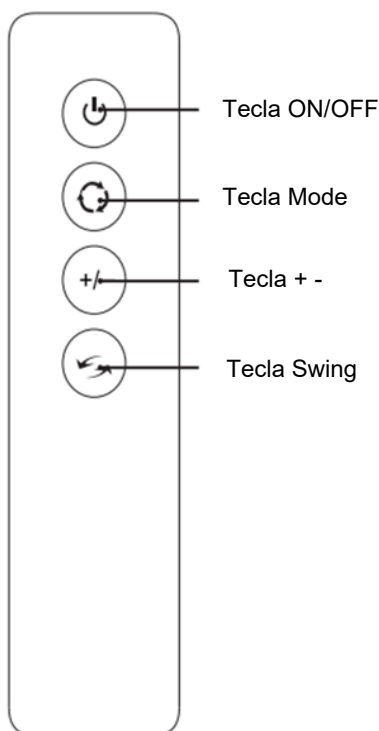

Los botones del mando a distancia tienen las mismas funciones que los del panel de control. Para activar las funciones, siga los procedimientos ilustrados en la página siguiente.

Introducir 2 pilas en el mando a distancia respetando las polaridades indicadas. Utilice únicamente pilas AAA de 1,5 V. Retire las pilas si el control remoto no se usa durante un mes o más.

No intente recargar las baterías.

Reemplace todas las baterías al mismo tiempo.

No arroje las pilas al fuego: podrían explotar.

Inserción de las pilas en el mando a distancia

1. Retire la tapa del compartimento que contiene las pilas.
2. Introducir las pilas (AAA, LR03, 1,5V - no incluidas) en el mando a distancia, respetando las polaridades indicadas.
3. Vuelva a colocar la tapa.
4. Apunte el control remoto al receptor del enfriador.
5. El control remoto debe colocarse a menos de 6 metros del receptor.
6. No debe haber obstáculos entre el control remoto y el receptor.
7. No deje caer ni arroje el control remoto.
8. No coloque el control remoto bajo la luz solar intensa o dispositivos de calefacción y otras fuentes de calor.
9. Retire la batería del control remoto cuando no se use durante mucho tiempo.
10. Las baterías agotadas deben desecharse adecuadamente.

INFORMACIÓN PARA LA ELIMINACIÓN CORRECTA DE LAS BATERÍAS EN VIRTUD DE LA DIRECTIVA EUROPEA 2006/66/UE y modificaciones de conformidad con la Directiva 56/2013/UE



Sustituir la batería cuando se acabe su carga eléctrica. Al final de su vida útil, las pilas no se deben eliminar junto con los desechos comunes. Se deben entregar a un centro de recogida selectiva autorizado o a los revendedores que ofrecen este servicio. La eliminación selectiva de las baterías permite evitar los efectos negativos que en caso de eliminación inadecuada podrían producirse en el medio ambiente y en la salud humana, y permite recuperar y reciclar los materiales que las componen, con importantes ahorros de energía y recursos. La obligación de eliminar las baterías por separado está indicada por el símbolo del contenedor tachado. La eliminación ilegal del producto por parte del usuario conlleva la aplicación de las sanciones administrativas establecidas por la normativa vigente.

PANEL DE CONTROL

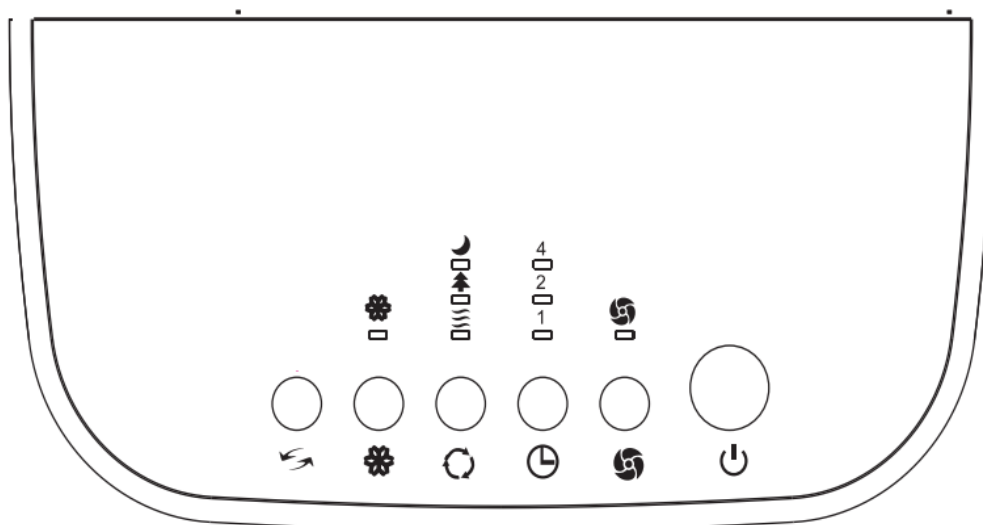

TECLA ON/OFF

Presione este botón en el panel de control para encender o apagar la unidad.
El modo de funcionamiento predeterminado es ventilación baja (LED rojo) y modo Normal.

TECLA SPEED

Cuando el aparato está encendido, presione este botón en el panel para seleccionar la velocidad del ventilador, el LED correspondiente al botón cambia de color dependiendo de la velocidad seleccionada:

Bajo - LED rojo

Medio - LED amarillo

Alto - Led Verde

La función SPEED no está presente en el control remoto.

TECLA TIMER

Función de temporizador de apagado: con la unidad encendida, presione este botón para seleccionar el temporizador de apagado del aparato, cada vez que presione el botón, el intervalo de apagado se puede configurar de 1 a 7 horas, los LED en el panel de control se encenderán según su selección. Una vez que se alcance el intervalo seleccionado, la unidad se apagará automáticamente.

Para desactivar la configuración del Timer, presione este botón varias veces hasta que todos los LED correspondientes en el panel de control de la unidad se apaguen.

TECLA MODE

Cuando la unidad esté encendida, presione este botón en el panel de control para seleccionar el modo de ventilación deseado entre Normal, Natural y Sleep. Los LED correspondientes en el panel de control se encenderán según su selección.

En el mando a distancia, pulsando la tecla de modo es posible pasar de una función a otra y luego, una vez alcanzada la función deseada, con el botón +/- es posible seleccionar la velocidad del ventilador, el número de horas del temporizador, el modo de funcionamiento.

Cada vez que presiona, los LED del panel de control se encienden según su selección.

TECLA COOL

Presione este botón en el panel de control para activar la función de enfriamiento. Cuando el LED COOL parpadea en el panel de control, significa que el nivel de agua en el tanque está por debajo del mínimo, por lo que es necesario agregar agua al tanque.

TECLA OSCILACIÓN



Presione este botón en el panel de control o en el control remoto para activar la oscilación vertical automática de las aletas de suministro de aire. Para desactivar esta función, vuelva a pulsar este botón. Es posible ajustar manualmente las aletas en posición horizontal, para dirigir el chorro de aire hacia donde se desee.

LLENADO DEL DEPÓSITO DEL AGUA

ES NECESARIO LLENAR EL DEPÓSITO CON AGUA DESMINERALIZADA PARA HACER FUNCIONAR EL APARATO EN MODO REFRIGERACIÓN/HUMIDIFICACIÓN.

El agua se inserta directamente en el tanque trasero. Antes de introducir el agua, verifique que no haya residuos de agua dentro de la bomba de agua, para evitar su fuga.

Llene el tanque hasta el nivel máximo marcado en el indicador de agua, sin exceder el límite de nivel de agua, esto podría provocar una fuga.

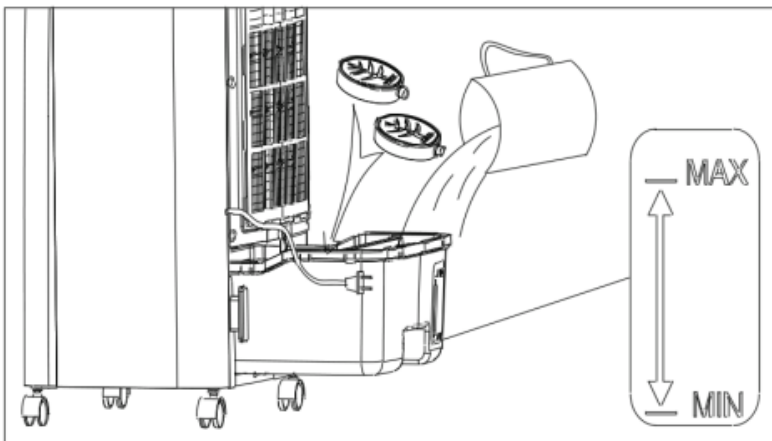

Si desea mantener la temperatura del agua del tanque por debajo de la temperatura ambiente durante mucho tiempo, para favorecer el enfriamiento en la estación más calurosa, agregue las dos tabletas de hielo sintéticas suministradas al agua del tanque, después de dejarlo en el congelador durante el tiempo necesario para su completa consolidación (unas 4 horas). El hielo absorbe el calor del agua.

Con la unidad apagada, coloque las tabletas de hielo directamente en el tanque en la posición que se muestra en la figura, dentro del tanque hay un espacio especial donde colocar las tabletas. Asegúrese de que el tanque pueda extraerse normalmente.

Se recomienda el uso continuo de hielo para optimizar la capacidad de enfriamiento.

Las tabletas de hielo se pueden usar repetidamente.

Es posible que la primera vez que lo uses notes un olor o el agua adquiera uno en particular coloración: no hay riesgos para la salud.

MANTENIMIENTO Y ALMACENAJE

ATENCIÓN: DESCONECTAR SIEMPRE LA CLAVIJA ANTES DE LIMPIAR EL APARATO O DE HACER MANTENIMIENTO.

IMPORTANTE: NO SUMERGIR EL APARATO EN AGUA.

Limpieza de la superficie exterior del aparato

Utilizar un paño suave para quitar el polvo del aparato.

Si esto no es suficiente, utilizar un paño suave humedecido con agua y detergente neutro a una temperatura inferior a 50°C. Dejar secar el aparato por completo antes de utilizarlo.

No aplicar detergentes corrosivos o solventes como gasolina. No lavar el aparato con agua. Para la limpieza no utilizar aceites, sustancias químicas u objetos que puedan dañar la superficie.

Utilizar una aspiradora para quitar el polvo de las rejillas de entrada y salida del aire.

Cuando el aparato se usa durante mucho tiempo, el tanque, el filtro del tanque, el filtro de panel y el filtro de polvo pueden tener acumulación de polvo, esto puede afectar el flujo de aire y el efecto de enfriamiento. Por tanto, es aconsejable limpiar estas piezas cada dos semanas.

Limpieza del filtro de polvo y del panel de nido de abeja

Para limpiar las piezas, siga las instrucciones a continuación.

Retire el conjunto del filtro separándolo de la unidad presionando el gancho de apertura. Una vez retirado, retire

suavemente el filtro de panel deslizándolo por debajo de los ganchos, retire el filtro de polvo, deslizándolo siempre de los ganchos. Para volver a montar, inserte el filtro de polvo en su soporte y luego inserte el filtro de panel. Asegúrese de que todos los componentes estén perfectamente secos y correctamente instalados para evitar dañarlos.

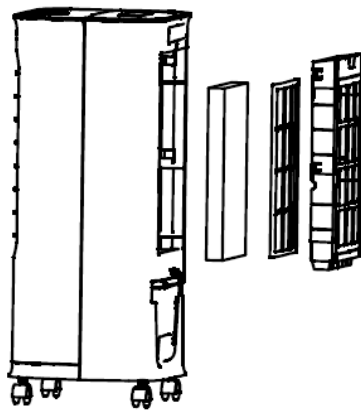

Limpieza del tanque de agua

1. Gire el gancho de bloqueo del tanque de agua en dirección horizontal, vea Pic.1.
 2. Retire el tanque siguiendo la dirección de la flecha como se muestra en la Pic. 2 para tener un espacio para desmontar la bomba.
 3. Retire la bomba de agua del tanque presionando las 2 lengüetas ubicadas en la bomba (Pic.3), luego retire completamente el tanque para limpiarlo.
 4. Para desincrustar el depósito de agua, vierta agua y vinagre o un producto antical, déjelo actuar el tiempo suficiente y enjuague con agua, luego use un paño suave y seco para limpiarlo.
 5. Vuelva a colocar el depósito de agua sin olvidar volver a colocar la bomba en el depósito presionando de nuevo las dos lengüetas colocadas en la bomba y luego enganchándola al depósito.
- Se recomienda limpiar el depósito de agua semanalmente.

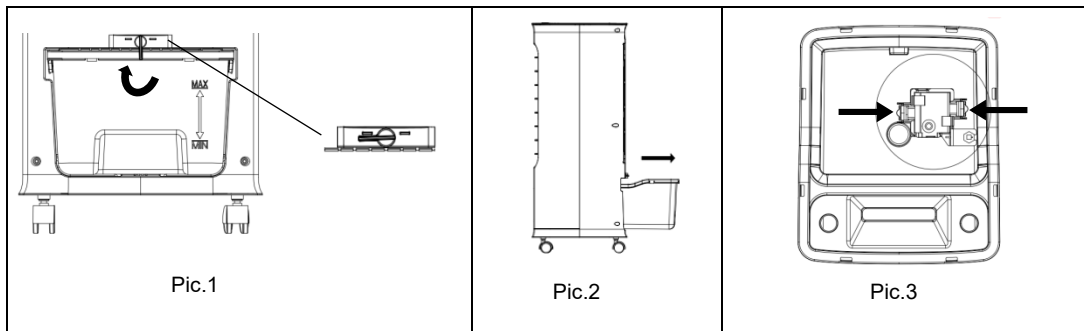

ALMACENAJE

Durante los períodos de inactividad, desenchufe el cable de alimentación y guarde el aparato junto con este manual en la caja original en un lugar fresco y ventilado.

Antes del embalaje, el depósito de agua, el panel de nido de abeja y el filtro antipolvo deben estar perfectamente secos y no debe haber agua en el depósito.

POSIBLES PROBLEMAS DE FUNCIONAMIENTO Y SOLUCIÓN

Si el aparato tiene alguna anomalía de funcionamiento, consulte la tabla a continuación para resolver cualquier anomalía. Si persisten, comuníquese con un centro de servicio autorizado para reparar el aparato.

PROBLEMA	CAUSA POSIBLE	SOLUCIÓN
El aparato no funciona	El cable de alimentación no está conectado o no está conectado correctamente	Conéctalo correctamente
	El aparato está apagado	Pon el agua en el tanque
	Faltan enlaces internos	Póngase en contacto con un centro de servicio
No humidifica / la bomba de agua hace un sonido extraño	No hay agua en el tanque o la cantidad de agua está por debajo del nivel mínimo de agua.	Después de apagar la unidad, agregue agua al tanque hasta el nivel máximo indicado
	El orificio del filtro de panel está obstruido	Limpia el filtro de panel
	La bomba de agua está dañada o faltan las conexiones internas	Póngase en contacto con un centro de servicio
Hay un ruido anormal	El dispositivo no se coloca sobre una superficie estable y plana	Coloque el dispositivo sobre una superficie plana y estable
	Puede haber residuos de polvo en el aparato.	Retire el filtro de panel y elimine la acumulación de polvo dentro de la unidad
	Las trampillas de suministro de aire no se han abierto	Abra manualmente las trampillas de suministro de aire
	Problema con el motor de las trampillas de suministro de aire	Póngase en contacto con un centro de servicio



INFORMACIÓN PARA LA CORRECTA ELIMINACIÓN DEL PRODUCTO EN VIRTUD DE LA DIRECTIVA EUROPEA 2012/19/UE

Al final de su vida útil, este aparato no debe eliminarse junto a los desechos domésticos. Destacamos el importante papel de la contribución del consumidor a la reutilización, el reciclado y demás formas de recuperación de estos desechos.

El aparato se debe entregar de manera diferenciada a un centro de recogida selectiva municipal o al revendedor en el momento de adquirir un nuevo aparato de tipo equivalente.

La eliminación selectiva de los aparatos eléctricos y electrónicos permite evitar los efectos negativos que en caso de eliminación inadecuada podrían producirse en el medio ambiente y en la salud humana, y permite recuperar y reciclar los materiales que los componen, con importantes ahorros de energía y recursos.

La obligación de eliminar estos aparatos por separado está indicada por el símbolo del contenedor tachado.



improve your life

www.argoclima.com