



improve your life

CE

ES

POLIFEMO KIRK

REFRIGERADOR EVAPORADOR



INSTRUCCIONES DE USO

Leer las instrucciones detenidamente antes de encender el aparato o de hacer algún mantenimiento. Observar todas las instrucciones de seguridad; la inobservancia de las instrucciones puede ser fuente de accidentes y/o daños. Conservar estas instrucciones para futuras consultas.

INFORMAZIONI GENERALI DI FUNZIONAMENTO E SICUREZZA

- Atenerse exclusivamente a las indicaciones de uso de este manual.
- Cualquier otro uso no recomendado por el fabricante puede provocar incendios, descargas eléctricas o accidentes personales.
- No utilice el aparato al aire libre, está diseñado para uso interno únicamente.
- Cerciorarse de que el tipo de suministro eléctrico coincida con la tensión indicada en la etiqueta de datos del ventilador (220-240V~/50-60Hz).
- Es necesario utilizar una toma de corriente calificada que haya sido revisada y que cumpla con los requisitos.
- Este aparato no puede ser utilizado por niños menores de 8 años de edad y por personas con discapacidades físicas, sensoriales o psíquicas, así como por personas que no tengan la experiencia y los conocimientos necesarios, siempre bajo vigilancia o después haber recibido instrucciones sobre el uso seguro y después haber comprendido los peligros inherentes.
- Los niños no deben jugar con el aparato.
- La limpieza y el mantenimiento destinados a ser realizados por el usuario no deben ser realizados por los niños sin supervisión.
- Este producto no es un juguete. Es necesario cuidar adecuadamente a los niños de manera que no puedan jugar con el aparato.
- **No utilice el aparato si el cable o el enchufe están dañados.** Si el cable de alimentación está dañado, debe ser sustituido por el fabricante o su servicio de asistencia técnica, o en todo caso por una persona con cualificación similar, para evitar cualquier riesgo.
- El aparato debe instalarse de acuerdo con las normas de cableado nacionales.
- Desconectar el aparato de la red de suministro cada vez que se limpie o no se use.
- Desenchufe el aparato durante el llenado y la limpieza.
- No toque el enchufe con las manos mojadas, existe peligro de descarga eléctrica.
- Cuando desenchufe el cable de alimentación, no tire del cable.
- No doble el cable de alimentación ni coloque objetos pesados sobre él. No utilice cables de extensión.

- No coloque el aparato debajo de una toma de corriente, no utilice el aparato en un baño o cerca de una piscina.
- Durante el uso, asegúrese de que el enchufe del cable de alimentación esté libre de cuerpos extraños e inserte completamente el enchufe en la toma de corriente.
- **En caso de anomalías, apague el aparato inmediatamente, no intente repararlo y llévelo al centro de asistencia técnica local.**
- **No desmonte ni reemplace las piezas usted mismo, esto puede afectar la seguridad del producto.**
- Si, durante el funcionamiento, sale un olor o sonido anormal del producto, apague inmediatamente el aparato y desconecte la fuente de alimentación.
- No obstruya la rejilla de entrada y salida de aire y no introduzca objetos, ya que podrían provocar fugas, cortocircuitos y daños en el producto.
- No exponga la hielera a la luz directa del sol, ya que podría alterarse el color de los materiales y sobrecalentarse el aparato.
- No utilice insecticidas, aceites, detergentes, aerosoles inflamables o explosivos o pinturas en aerosol alrededor del aparato; no utilice detergentes químicos agresivos para limpiar la carcasa: esto podría dañar el acabado y el color.
- No vierta agua sobre el producto: riesgo de cortocircuito y daños en el aparato.
- Tenga en cuenta que los niveles altos de humedad pueden estimular el crecimiento de organismos biológicos en el medio ambiente.
- No permita que el área alrededor del humidificador se humedezca o se moje. Si se produce humedad, baje la salida del humidificador. Si no se puede bajar el volumen de salida del humidificador, utilice el humidificador de forma intermitente. No permita que los materiales absorbentes, como alfombras, cortinas, cortinas o manteles, se humedezcan.
- Nunca deje agua en el depósito cuando el aparato no esté en uso.
- Vacíe y limpie el humidificador antes de guardarlo. Limpie el humidificador antes del próximo uso.
- No deje el flujo de aire dirigido hacia un niño durante mucho tiempo: no es saludable.

- Después de agregar agua al tanque, no incline ni golpee el producto al colocarlo o moverlo, para evitar salpicaduras. Si se ha vaciado el depósito pero hay agua en la máquina, desenchúfela inmediatamente y espere 24 horas antes de encenderla.
- El nivel de agua en el tanque de agua no debe exceder la línea de nivel máximo. Cuando las funciones de enfriamiento y humidificación están activadas, el nivel de agua en el tanque de agua no debe estar por debajo de la línea de nivel mínimo.
- Cuando el tanque esté lleno de agua, empuje suavemente el aparato para mover el producto, de lo contrario, el agua en el tanque de agua podría desbordarse. Después de asegurarse de que no haya agua en el tanque, levante toda la máquina.
- Durante la humidificación, está terminantemente prohibido desmontar y montar el filtro y el panel evaporativo, ya que podrían salir gotas de agua por la salida de aire.

DESCRIPCIÓN DEL APARATO

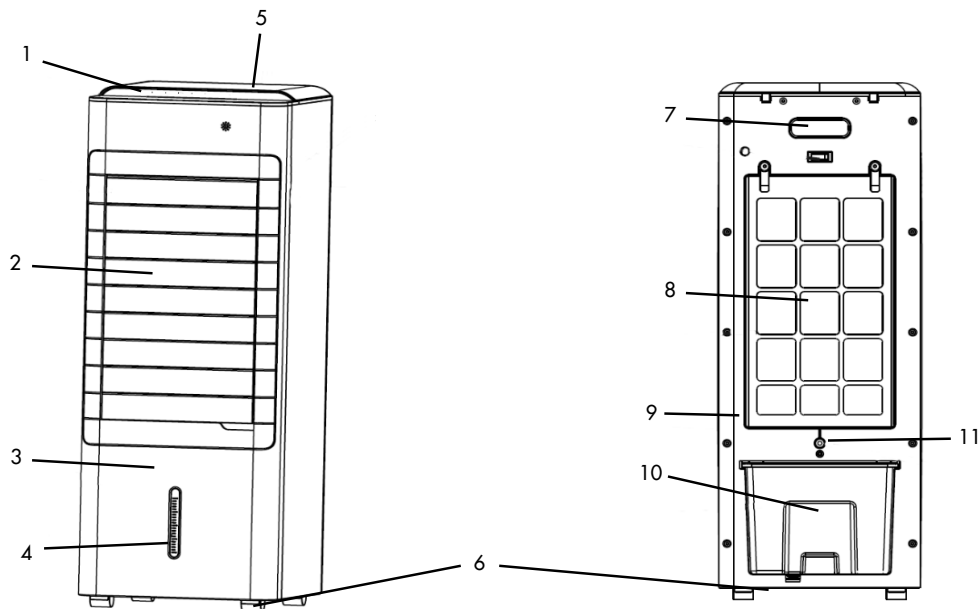

1. Panel de control
2. Salida de aire
3. Panel frontal
4. Indicador de nivel de agua del tanque
5. Tanque superior
6. Ruedas

7. Manija
8. Filtro de polvo y panel de evaporación
9. Panel posterior
10. Depósito de agua
11. Gancho de bloqueo del depósito de agua

CÓMO UTILIZAR EL APARATO

El dispositivo no requiere instalación.

Antes de utilizar el aparato, es necesario montar las 4 ruedas, fijándolas en los agujeros situados debajo del mueble.

Coloque la unidad sobre una superficie plana y estable y conecte el cable de alimentación a un enchufe apropiado (220-240V~ 50/60Hz): la unidad se puede encender presionando la tecla ON/OFF, la unidad emitirá un sonido.

Al moverlo, use el asa en la parte posterior.

No utilice este enfriador en un área con mucha humedad, polvo o temperaturas superiores a 40°C.

Este producto se puede utilizar, con 3 modos (Normal, Natural y Sleep) y 3 velocidades de ventilador posibles (baja, media, alta), tanto como ventilador como como enfriador/humidificador: en este caso, llene el tanque trasero con agua desmineralizado, sin superar el límite máximo indicado en el mismo.

Durante el funcionamiento, se recomienda verificar el nivel mínimo de agua, que se puede ver en el indicador ubicado en la parte frontal del aparato, para asegurarse de que haya suficiente agua para la función de enfriamiento/humidificación, evitando así dañar la bomba.

El ventilador aspira el aire de la habitación y lo hace pasar por el filtro antipolvo y el panel evaporativo, que se mantiene constantemente humedecido gracias a un sistema que extrae agua del depósito y la pulveriza sobre el panel. El aire caliente que entra hace que parte del agua empapada en el panel se evapore y se devuelva a un ambiente más fresco, produciendo una disminución de la temperatura percibida.

CONTROL DE FUNCIONAMIENTO

CON EL CONTROL REMOTO

Cómo insertar la batería en el control remoto

- Abra la puerta trasera.
- Retire la batería ya insertada en el control remoto y retire la película protectora transparente aplicada a la batería.
- Inserte la pila de botón suministrada (CR2025/3V), que cumple con la Directiva sobre pilas n.º 2006/66/CE y las modificaciones de la Directiva 2013/56/CE en el mando a distancia, respetando la polaridad indicada.
- Cierre la puerta.
- Apunte el control remoto al receptor del aire acondicionado.
- El mando a distancia debe colocarse a menos de 5 metros de la unidad.
- Asegúrese de que no haya obstáculos entre el control remoto y el receptor.
- No deje caer ni arroje el control remoto.
- No coloque el mando a distancia bajo la luz solar intensa ni bajo dispositivos de calefacción ni bajo otras fuentes de calor.
- Retire la batería del control remoto cuando no se use durante mucho tiempo.
- Si no hay sonido y el símbolo de transmisión en la pantalla no parpadea, es necesario reemplazar la batería.
- Las baterías usadas deben desecharse correctamente.

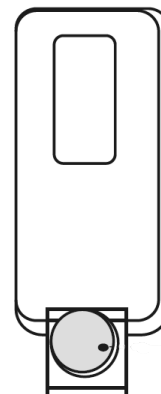

ADVERTENCIAS PARA BATERÍAS

- Las baterías no deben exponerse a fuentes de calor como el fuego, el sol o fuentes similares;
- Retire las baterías si comienzan a calentarse o si sabe que no utilizará el aparato durante un período prolongado. Las baterías deben estar instaladas correctamente en el compartimento de las baterías;
- Al retirar las baterías porque están al final de su vida útil o dañadas, cumpla con las normas nacionales vigentes para la eliminación (que se muestran a continuación);
- En el caso de una fuga de líquido de la batería, retire todas las baterías, teniendo cuidado de no permitir que el líquido derramado entre en contacto con la piel o la ropa. Si el líquido de la batería entra en contacto con la piel o la ropa, lávese la piel con agua inmediatamente. Antes de insertar pilas nuevas, limpie a fondo el compartimento de las pilas con una toalla de papel seca o siga las recomendaciones de limpieza del fabricante de las pilas. Utilice únicamente pilas del mismo tamaño y tipo.

Precaución: Peligro de explosión si la batería se reemplaza por un tipo diferente al especificado.

- El uso inadecuado de las baterías puede causar fugas, sobrecalentamiento o explosión. Este líquido es corrosivo y puede ser tóxico. Puede causar quemaduras en la piel y los ojos, y es dañino si se ingiere.

Para reducir el riesgo de lesiones:

- Mantenga las pilas fuera del alcance de los niños.
- No caliente, abra, perforo, corte ni arroje las pilas al fuego.
- No mezcle baterías viejas y nuevas o baterías de diferentes tipos
- No deje objetos metálicos que puedan entrar en contacto con los terminales de la batería y por lo tanto calentarse y/o causar quemaduras.



INFORMACIÓN PARA LA ELIMINACIÓN CORRECTA DE LAS BATERÍAS EN VIRTUD DE LA DIRECTIVA EUROPEA 2006/66/CE y modificaciones Directiva 2013/56/CE

Sustituir la batería cuando se acabe su carga eléctrica. Al final de su vida útil, las pilas no se deben eliminar junto con los desechos comunes. Se deben entregar a un centro de recogida selectiva autorizado o a los revendedores que ofrecen este servicio. La eliminación selectiva de las baterías permite evitar los efectos negativos que en caso de eliminación inadecuada podrían producirse en el medio ambiente y en la salud humana, y permite recuperar y reciclar los materiales que las componen, con importantes ahorros de energía y recursos. La obligación de eliminar las baterías por separado está indicada por el símbolo del contenedor tachado. La eliminación ilegal del producto por parte del usuario conlleva la aplicación de las sanciones administrativas establecidas por la normativa vigente.

PARA UN FUNCIONAMIENTO ÓPTIMO DEL MANDO A DISTANCIA, DIRIGIR EL CABEZAL DEL TRANSMISOR HACIA EL RECEPTOR SITUADO EN EL PRODUCTO.

CONTROL CON EL CONTROL REMOTO

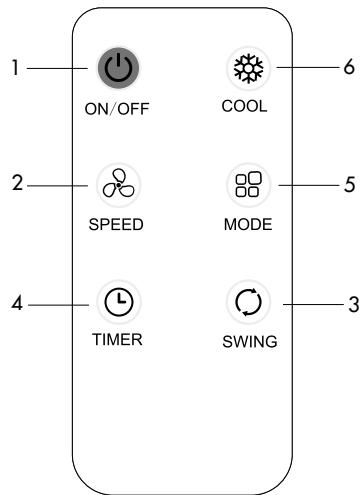

1. Tecla ON/OFF
2. Tecla Fan Speed
3. Tecla Swing (oscilación automática)
4. Tecla Timer
5. Tecla Mode
6. Tecla Cool

CONTROL CON EL PANEL DE CONTROL

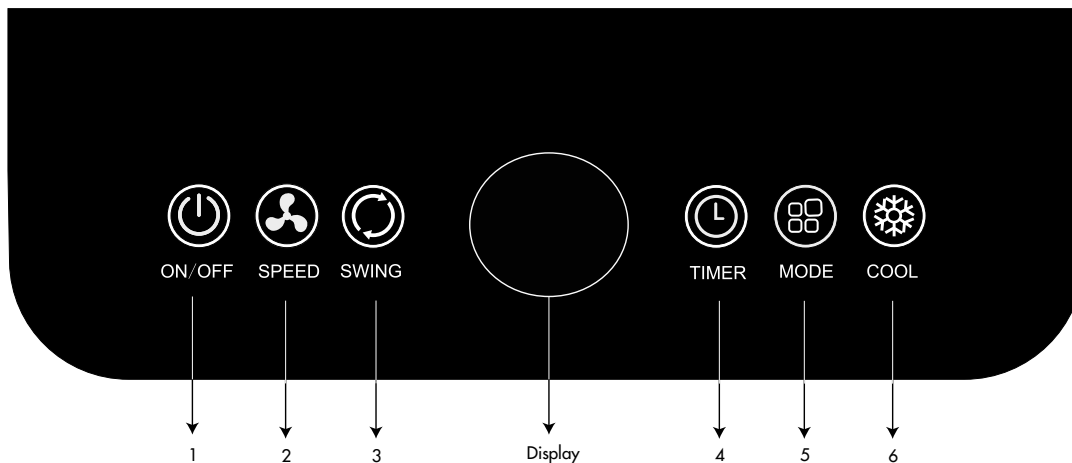

1. Tecla ON/OFF
2. Tecla Fan Speed
3. Tecla Swing (oscilación automática)
4. Tecla Timer
5. Tecla Mode
6. Tecla Cool

FUNCIÓN DE LAS TECLAS DEL MANDO A DISTANCIA Y DEL PANEL DE CONTROL

1. TECLA ON/OFF

Presione este botón en el control remoto o panel de control para encender o apagar la unidad. Después de presionar este botón, el aparato emite una señal de sonido y entra en modo de espera, vuelva a presionarlo para iniciar el funcionamiento del enfriador. El icono correspondiente  siempre está encendido durante el funcionamiento.

2. TECLA FAN SPEED (velocidad de ventilación)

Presione este botón en el control remoto o en el panel de control para ajustar la velocidad del ventilador en la siguiente secuencia circular: Baja - Media - Alta. El ícono  se enciende, mientras que la pantalla, dependiendo de la velocidad seleccionada, mostrará:

- Baja velocidad del ventilador F1
- Velocidad de ventilación media F2
- Alta velocidad del ventilador F3

Cuando el aparato está encendido, la velocidad del ventilador predeterminada es Media.

3. TECLA SWING (oscilación automática)

Presione este botón en el control remoto para activar la oscilación vertical de las rejillas de descarga de aire. El icono  se enciende en la pantalla.

Vuelva a pulsar este botón para detener la oscilación automática, fijando el chorro de aire donde se desee. Los flaps horizontales, por otro lado, solo se pueden dirigir manualmente.

Vuelva a pulsar este botón para desactivar la función de oscilación automática.

4. TECLA TIMER

Cuando la unidad esté encendida, presione el botón Temporizador en el panel de control o en el control remoto para configurar la hora de apagado de la unidad.

Cada vez que presione la tecla, el intervalo de selección aumentará en 1 hora hasta un máximo de 12 horas.



El intervalo de apagado establecido se mostrará en la pantalla durante unos 3 segundos, luego se mostrará la temperatura ambiente.

Para mostrar el intervalo después del cual el aparato se apagará, presione el botón Timer una vez, el tiempo restante parpadeará en la pantalla durante aproximadamente 3 segundos, luego se mostrará nuevamente la temperatura ambiente.

Cuando la función Temporizador está activada, el icono  permanece encendido en la pantalla

5. TECLA MODE (modo operativo)

Presione este botón en el panel de control o en el control remoto para seleccionar el modo de operación en la siguiente secuencia circular: Normal, Natural, Sleep

- Normal: el icono  se ilumina en el panel de control
- Natural: el icono  se ilumina en el panel de control
- Sleep: el icono  se ilumina en el panel de control

6. TECLA COOL

Presione este botón en el panel de control o en el control remoto para activar la función de enfriamiento/humidificación.

El icono  se ilumina en el panel de control.

Durante el funcionamiento, se recomienda verificar el nivel mínimo de agua, que se puede ver en el indicador ubicado en la parte frontal del aparato, para asegurarse de que haya suficiente agua para la función de enfriamiento/humidificación, evitando así dañar la bomba.

LLENADO DEL TANQUE DE AGUA

ES NECESARIO LLENAR EL DEPÓSITO CON AGUA DESMINERALIZADA PARA QUE EL APARATO FUNCIONE EN MODO REFRIGERACIÓN.

El agua va directamente al tanque trasero. Antes de introducir el agua, compruebe que no quedan residuos de agua en el interior de la bomba de agua, para evitar que se escape.

Llene el tanque hasta el nivel máximo marcado en el indicador de agua, sin exceder el límite, esto podría causar que se desborde.

Si desea mantener la temperatura del agua del depósito por debajo de la temperatura ambiente durante mucho tiempo, para favorecer el enfriamiento en la estación más calurosa, añada al agua del depósito las pastillas de hielo sintético suministradas, después de haberlas dejado en el congelador el tiempo necesario para su consolidación completa (alrededor de 4 horas). El hielo absorbe el calor del agua.

Con la unidad apagada, coloque las bolsas de hielo directamente en el tanque. Asegúrese de que el tanque se pueda sacar con normalidad.

Se recomienda el uso continuo de hielo para optimizar la capacidad de enfriamiento.

Las tabletas de hielo se pueden usar repetidamente.

Es posible que en el primer uso huelga un olor o que el agua tome un color particular: no hay riesgos para la salud.

MANTENIMIENTO Y CUIDADO

¡ATENCIÓN!

Antes de proceder con las operaciones de limpieza y mantenimiento, retire el enchufe de la toma de corriente.

1. Limpieza del filtro de polvo y el panel de nido de abeja

El filtro debe revisarse al menos una vez cada dos semanas. El funcionamiento con filtros sucios u obstruidos siempre provoca una reducción de la eficiencia del enfriador y puede causar problemas graves.

Para quitar el conjunto del filtro, desatornille los dos tornillos ubicados en la parte posterior de la unidad. Una vez retirado, retire con cuidado el filtro de panel y luego retire el filtro antipolvo integrado en la rejilla.

Limpiar suavemente el filtro de polvo con un detergente neutro a una temperatura inferior a 40°C, aclarar y dejar secar completamente en un lugar fresco y seco, evitando la exposición directa al sol. El panel de nido de abeja, por otro lado, debe limpiarse delicadamente con una aspiradora o un cepillo suave, evitando que se moje.

Asegúrese de que todos los componentes estén perfectamente secos y que estén correctamente instalados para evitar dañarlos.

Cuando el aparato se usa durante mucho tiempo, el tanque, el filtro de panel y el filtro de polvo pueden tener acumulaciones de polvo, lo que puede afectar el flujo de aire y el efecto de enfriamiento.



2. Limpieza del tanque de agua

El tanque de agua no se puede quitar, así que límpielo sin sacarlo.

3. Limpieza del revestimiento

Utilice un paño suave para eliminar el polvo del producto. Si esto no es suficiente, utilice un paño suave humedecido con agua y detergente neutro a una temperatura inferior a 40°C.

Deje que el aparato se seque completamente antes de usarlo.

No aplique limpiadores corrosivos o solventes como bencina. No lave el aparato con agua.

Al limpiar, no utilice aceites, productos químicos u otros objetos que puedan dañar la superficie.

4. Conservación

Durante los períodos de inactividad, desenchufe el cable de alimentación y guarde el aparato junto con este manual en la caja original en un lugar fresco y bien ventilado.

Antes de empacar, el tanque de agua, el panel de nido de abeja y el filtro de polvo deben estar perfectamente secos y no debe haber agua en el tanque.

No coloque objetos pesados sobre la superficie superior y posiblemente proteja el aparato con una lámina de plástico.

5. Para máxima seguridad, verifique periódicamente el estado del cable de alimentación; si está dañado por el uso, para su sustitución, póngase en contacto con un Centro de Servicio autorizado.

POSIBLES PROBLEMAS DE FUNCIONAMIENTO Y SOLUCIÓN

Si el aparato presenta algún mal funcionamiento, consulte la siguiente tabla para posibles soluciones.
Si los anomalías persisten, comuníquese con un centro de servicio autorizado para revisar el aparato.

Problema	Causa posible	Solución
El aparato no funciona	El cable de alimentación no está enchufado o no está bien enchufado a la toma de corriente	Compruebe que el cable de alimentación esté correctamente enchufado en la toma de corriente
	Es posible que se haya configurado el temporizador de apagado	Compruebe que la función Temporizador de apagado no esté activa
Dificultad para mover el aparato	Puede haber un obstáculo u objeto bloqueando las ruedas	Retire cualquier obstáculo u objeto que pueda bloquear las ruedas.
	Las ruedas están dañadas	Póngase en contacto con un Centro de Servicio Autorizado para reemplazar las ruedas
El dispositivo no humedece	La bomba de agua no funciona correctamente	Comprobar el funcionamiento de la bomba de agua.
	El nivel de agua en el tanque podría estar por debajo del nivel mínimo	Añadir agua al depósito hasta el nivel mínimo indicado



INFORMACIÓN PARA LA CORRECTA ELIMINACIÓN DEL PRODUCTO de conformidad con el art. 26 Decreto Legislativo 14/03/14, n. 49 "APLICACIÓN DE LA DIRECTIVA EUROPEA 2012/19/UE SOBRE RESIDUOS DE APARATOS ELÉCTRICOS Y ELECTRÓNICOS"

Al final de su vida útil, este aparato no debe desecharse con la basura doméstica. Recordamos el importante papel del consumidor al contribuir a la reutilización, el reciclaje y otras formas de valorización de dichos residuos. El electrodoméstico debe entregarse por separado en los centros de recogida municipales especiales o de forma gratuita a los minoristas, al adquirir un electrodoméstico nuevo de tipo equivalente. Para los productos con una dimensión exterior inferior a 25 cm, este servicio gratuito de recogida de residuos debe prestarse obligatoriamente de forma gratuita por los grandes minoristas (superficie de venta de al menos 400 m²) aunque no se adquiriera un equipo equivalente. La eliminación separada de equipos eléctricos y electrónicos evita posibles efectos negativos sobre el medio ambiente y la salud humana derivados de una eliminación inadecuada y permite recuperar y reciclar los materiales que los componen, con un importante ahorro de energía y recursos. Para subrayar la obligación de desechar este equipo por separado, el símbolo del contenedor de basura con ruedas tachado se muestra en el producto.



improve your life

www.argoclima.com

Argoclima no asume ninguna responsabilidad por errores o inexactitudes en el contenido de este manual y se reserva el derecho de realizar las modificaciones que considere oportunas para cualquier requerimiento técnico o comercial en cualquier momento y sin previo aviso.