



User manual EN

Manuale d'uso IT

Mode d'emploi FR

Benutzungsanleitungen DE

Instrucciones de uso ES

Instruções de uso PT

Air/water heat pump
Pompa di calore aria/acqua
Pompe à chaleur air/eau
Luft/Wasser-Wärmepumpe
Bomba de calor aire/agua
Bomba de calor ar/água

GENERA (ANGHP)

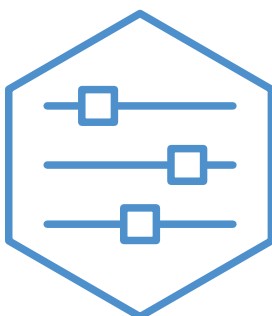
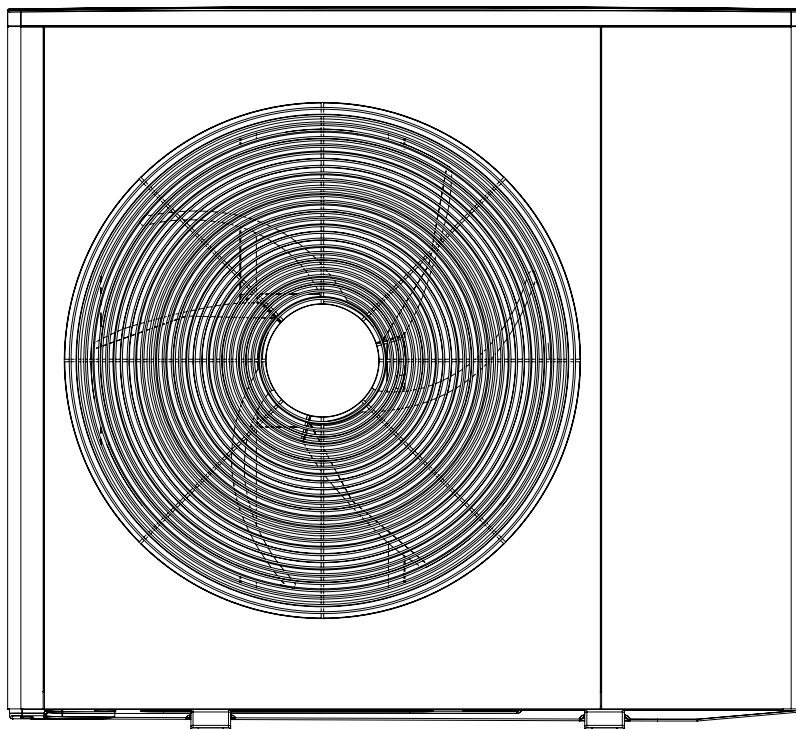

Informations importantes

INFORMATIONS RELATIVES À LA SÉCURITÉ

Cet appareil peut être utilisé par des enfants à partir de 8 ans ainsi que des personnes à capacités physiques, sensorielles et mentales réduites, ou sans expérience ni connaissance de l'appareil, à condition qu'ils soient sous la supervision d'un tiers ou qu'ils aient eu une explication concernant l'utilisation sécurisée de l'appareil et qu'ils comprennent les risques encourus. Les enfants ne doivent pas jouer avec l'appareil. Le nettoyage et la maintenance de l'appareil ne peut être effectué par des enfants sans surveillance.

Ne démarrez pas la pompe à chaleur s'il y a un risque que l'eau présente dans le système ait gelé.

L'installation électrique et le réseau électrique doivent être conformes aux dispositions nationales.

La pompe à chaleur doit être raccordé à un interrupteur sectionneur. La section du câble doit être dimensionnée en fonction du calibre de fusible utilisé.

RÉCUPÉRATION



Laissez le soin à l'installateur de récupérer l'emballage du produit ou déposez-le en déchetterie.

Ne jetez pas les produits usagés avec les ordures ménagères. Ils doivent être jetés en déchetterie ou dans un point de collecte proposant ce type de service. Une mise au rebut inappropriée du produit expose l'utilisateur à des sanctions administratives définies par la législation en cours.

RACCORDEMENT HYDRAULIQUE FIXE

La pompe à chaleur est conçu pour un raccordement hydraulique fixe au circuit de distribution et/ou au système de production d'ECS.

MANIPULATION

La pompe à chaleur contient un fluide frigorigène hautement inflammable. Il convient donc d'être particulièrement prudent lors de sa manipulation, de son installation, de son entretien, de son nettoyage et de sa mise au rebut pour ne pas endommager le système frigorifique et pour limiter le risque de fuite.



ATTENTION!

Toute intervention sur un système frigorifique doit être effectuée par des techniciens disposant des connaissances et de l'expérience requises en matière de fluides frigorigènes inflammables.

CONSIGNES DE SÉCURITÉ



ATTENTION!!

N'utilisez pas de produits de dégivrage ou de nettoyage autres que ceux recommandés par le fabricant.

L'appareil doit être stocké dans une pièce dépourvue de toute source d'inflammation continue (par ex., flamme nue, installation à gaz active ou appoint électrique actif).

Il ne doit pas être percé ou brûlé.

Le fluide frigorigène peut être inodore

FR

GÉNÉRALITÉS

L'installation hydraulique doit être réduite au minimum.

VÉRIFICATIONS DE ZONES

Il convient d'effectuer des contrôles de sécurité avant de commencer à travailler sur des systèmes contenant des fluides frigorigènes combustibles afin de s'assurer que le risque d'inflammation est maintenu au minimum.

MÉTHODE DE TRAVAIL

Les travaux doivent être réalisés de manière contrôlée afin de réduire le risque de contact avec le gaz ou le liquide combustible.

PLAGE DE FONCTIONNEMENT - GÉNÉRALITÉS

Toute l'équipe d'entretien et les personnes travaillant à proximité immédiate du produit doivent être informées du type d'action qui va être entrepris. Évitez d'entreprendre des travaux dans des espaces clos. La zone entourant le site d'intervention doit être délimitée. Sécurisez le site en retirant le matériel combustible.

RECHERCHE DE FLUIDE FRIGORIGÈNE

Vérifiez s'il y a du fluide frigorigène dans la zone au moyen d'un détecteur de fluide frigorigène adapté avant et pendant les travaux, afin d'indiquer au technicien de maintenance s'il existe ou non un risque d'explosion. Assurez-vous que le détecteur de fluides frigorigènes est adapté aux fluides frigorigènes combustibles, c'est-à-dire qu'il ne produit pas d'étincelle et ne risque pas de provoquer une inflammation d'une quelconque autre façon.

PRÉSENCE D'EXTINCTEURS

Si vous devez entreprendre des travaux à chaud sur la pompe à chaleur, gardez à portée de main un extincteur à poudre ou à dioxyde de carbone.

ABSENCE DE SOURCES D'INFLAMMATION

Les tuyaux raccordés à l'unité ne doivent pas contenir de sources potentielles d'inflammation.

Les personnes effectuant des travaux sur des raccords de systèmes frigorifiques, y compris en exposant des tuyaux contenant ou ayant contenu du fluide frigorigène combustible, ne doivent utiliser aucune source potentielle d'inflammation pouvant entraîner des risques d'incendie ou d'explosion.

Toutes les sources potentielles d'inflammation, y compris la cigarette, doivent être maintenues à une certaine distance de sécurité de la zone de travaux d'où le fluide frigorigène combustible peut s'écouler.

Avant le démarrage des travaux, la zone entourant l'équipement doit être vérifiée afin d'écartier tout risque d'inflammation. Des panneaux « Interdiction de fumer » doivent être mis en place.

ZONE VENTILÉE

Assurez-vous que les travaux sont entrepris à l'extérieur ou que la zone de travaux est ventilée avant que le système ne soit ouvert et avant d'entreprendre toute action à chaud. La zone doit être ventilée pendant toute la durée des travaux. Il convient d'aérer autour de tout fluide frigorigène sortant, et ce dernier doit être dirigé vers l'extérieur.

VÉRIFICATION DE L'ÉQUIPEMENT DE RAFFRAÎCHISSEMENT

Si des composants électriques sont remplacés, les pièces de rechange doivent être adaptées et présenter les caractéristiques techniques appropriées.

Toujours suivre les indications du constructeur concernant la maintenance et l'entretien.

En cas de doute, contactez le service technique du fabricant. Toujours contrôler les points suivants dans les installations utilisant des fluides frigorigènes combustibles.

- La quantité de remplissage réelle est adaptée à la taille de l'emplacement d'installation des pièces contenant du fluide frigorigène.
- Les équipements et sorties de ventilation fonctionnent correctement et ne sont pas obstrués.
- Dans le cas d'un circuit frigorifique indirect, vérifiez si le circuit secondaire contient du fluide frigorigène.
- Toutes les indications figurant sur les équipements sont visibles et lisibles. Les indications, signes et équivalents qui ne sont pas lisibles doivent être remplacés.
- Les composants et les tuyaux du fluide frigorigène sont disposés de telle façon qu'ils ne risquent pas d'être affectés par des substances corrosives, si ces composants contenant du fluide frigorigène ne sont pas constitués de matériaux résistants à la corrosion ou ne sont pas suffisamment protégés contre la corrosion.

VÉRIFICATION DE L'ÉQUIPEMENT ÉLECTRIQUE

La réparation et la maintenance de composants électriques doivent comprendre des contrôles de sécurité initiaux et des procédures d'inspection des composants. En cas de défaut pouvant compromettre la sécurité, n'alimentez pas le circuit avant d'avoir corrigé le défaut. Si le défaut ne peut pas être corrigé immédiatement et si l'opération doit être poursuivie, il convient de mettre en place une solution temporaire adaptée. Cette situation devra être signalée au propriétaire de l'équipement, afin que toutes les parties soient informées.

Les vérifications suivantes doivent être effectuées au moment des contrôles initiaux de sécurité.

- Les condensateurs sont déchargés. La décharge doit être effectuée avec précaution afin d'éviter toute étincelle.
- Aucun composant électrique alimenté ou câble sous tension n'est exposé pendant le remplissage ou la collecte de fluide frigorigène ou lorsque le système est vidé.
- Le système est relié à la terre en permanence.

RÉPARATION DES COMPOSANTS ÉTANCHES

Lors de la réparation de composants étanches, toutes les alimentations électriques doivent être débranchées de l'équipement en cours de réparation avant le retrait des couvercles ou autres éléments étanches.

Si l'alimentation électrique de l'équipement doit impérativement être activée lors de l'entretien, il convient de procéder à un repérage continu des fuites au niveau des points les plus critiques, de manière à prévenir toute situation dangereuse.

Respectez scrupuleusement les consignes suivantes de manière à remplacer correctement la gaine et assurer ainsi un niveau de protection optimal lors de la manipulation de composants électriques. Il convient notamment d'éviter d'endommager les câbles et les joints d'étanchéité et d'utiliser un nombre trop important de connexions, des bornes non conformes aux spécifications d'origine, des joints endommagés, des serre-câbles inappropriés, etc. Vérifiez que l'appareil est correctement sécurisé.

Vérifiez que les joints ou les matériaux d'étanchéité ne sont pas détériorés au point de ne plus empêcher la pénétration de gaz combustibles. Les pièces de rechange doivent être conformes aux spécifications du fabricant.



REMARQUE!

L'utilisation de joints en silicone peut nuire à l'efficacité de certains équipements de repérage de fuites. Il n'est pas nécessaire d'isoler les composants dotés d'une sécurité intégrée avant de démarrer l'intervention

CÂBLAGE

Vérifiez que le câblage ne présente pas de signes d'usure, de corrosion, de pression excessive, de vibrations, de bords tranchants ou d'autres effets environnementaux néfastes. La vérification doit également prendre en compte les effets liés au vieillissement ou aux vibrations continues de sources telles que les compresseurs ou ventilateurs

ESSAIS DE FUITE

Les méthodes suivantes de détection des fuites sont considérées comme acceptables pour les systèmes contenant des fluides frigorigènes inflammables.

Des détecteurs de fuite électroniques doivent être utilisés pour détecter les fluides frigorigènes inflammables, mais leur sensibilité peut être insuffisante ou nécessiter un recalibrage (le calibrage de l'équipement de détection de fuite doit être effectué dans une zone totalement exempte de fluide frigorigène). Le détecteur de fuite ne doit pas constituer une source potentielle d'inflammation et doit être adapté au fluide frigorigène utilisé.

L'équipement de détection de fuite doit être réglé et calibré pour le fluide frigorigène approprié afin de veiller à ce que la concentration en gaz ne dépasse pas 25 % de la concentration en combustible la plus basse (limite d'inflammabilité inférieure) du fluide frigorigène correspondant.

Les fluides de détection de fuite peuvent être utilisés avec la plupart des fluides frigorigènes, mais l'utilisation de détergents, le chlore pouvant réagir avec le fluide frigorigène et entraîner la corrosion des tuyaux en cuivre.

En cas de fuite potentielle, toutes les flammes nues doivent être supprimées/éteintes.

Si une fuite nécessitant un brasage est détectée, tout le fluide frigorigène doit être évacué du système et stocké dans un conteneur séparé. Il est également possible de stocker le fluide frigorigène à l'écart de la zone de brasage dans une partie du système suffisamment éloignée de la fuite, si cette partie du système peut être isolée en toute sécurité à l'aide de vannes d'arrêt. Le système doit être vidangé conformément aux instructions de la section « Retrait et vidange ».

RETRAIT ET VIDANGE

Lorsqu'un circuit de rafraîchissement est ouvert pour être réparé, ou pour toute autre raison, les travaux doivent être entrepris de façon conventionnelle. En raison du risque d'incendie, il est important de respecter les meilleures pratiques. Suivez la procédure ci-dessous.

1. Évacuez le fluide frigorigène
2. Videz le système à l'aide de gaz inerte.
3. Vidangez le circuit.
4. Videz le système à l'aide de gaz inerte.
5. Ouvrez le circuit (découpe ou brasage).

Collectez le fluide frigorigène dans les cylindres prévus à cet effet. Nettoyez le système avec de l'azote désoxygéné afin de sécuriser l'appareil. Répétez ce processus plusieurs fois si nécessaire. N'utilisez pas d'air comprimé ni d'oxygène.

Nettoyez le système en cassant le vide avec de l'azote désoxygéné et remplissez le système jusqu'à la pression de fonctionnement, en relâchant la pression jusqu'à la pression atmosphérique et enfin pompez le vide. Répétez le processus jusqu'à ce que le système ne contienne plus de fluide frigorigène. Après le dernier remplissage avec de l'azote désoxygéné, relâchez la pression du système jusqu'à la pression atmosphérique pour pouvoir entreprendre les travaux. Ce type de vidage doit être effectué si des travaux à chaud sont nécessaires sur le système de tuyaux.

Assurez-vous que la sortie de la pompe à vide ne se trouve pas à proximité d'une source potentielle d'inflammation et que la ventilation au niveau de la sortie est suffisante.

REPLISSAGE

En plus des procédures de remplissage conventionnelles, il convient d'entreprendre les actions suivantes.

- Veillez à ne pas mélanger différents fluides frigorigènes pendant le remplissage des équipements. Les conduits et les conduites doivent être aussi courts que possible afin de réduire le volume de fluide frigorigène enfermé.
- Les conteneurs doivent être stockés dans un endroit approprié, conformément aux instructions.
- Assurez-vous que le système de rafraîchissement est bien relié à la terre avant de le remplir de fluide frigorigène.
- Marquez le système une fois le remplissage terminé (si le marquage n'a pas déjà été effectué). Si la quantité diffère de la quantité fournie en usine, le marquage doit inclure la quantité fournie en usine, la quantité ajoutée et la quantité totale.
- Veillez tout particulièrement à ne pas trop remplir le système de rafraîchissement.

Avant de remplir à nouveau le système, testez-en la pression avec de l'azote désoxygéné. Une fois le système rempli, effectuez un test d'étanchéité avant de l'utiliser. Effectuez un dernier test d'étanchéité avant de quitter l'installation.

DÉCLASSEMENT

Seul un technicien ayant une parfaite connaissance de l'équipement et de tous ses composants peut procéder à la mise hors service. Tout le fluide frigorigène doit être collecté avec précaution. Avant la réutilisation du fluide frigorigène collecté, des échantillons d'huile et de fluide frigorigène doivent être prélevés, si une analyse est nécessaire. Une alimentation électrique est nécessaire au démarrage de cette tâche.

1. Familiarisez-vous avec l'équipement et son utilisation.
2. Isolez le système électriquement.
3. Avant de commencer la procédure, assurez-vous que:
 - le matériel nécessaire à la manipulation mécanique du récipient contenant le fluide frigorigène est disponible
 - tout l'équipement de sécurité personnelle nécessaire est disponible et utilisé correctement
 - le processus de collecte est supervisé en permanence par une personne autorisée
 - l'équipement de collecte et les récipients répondent aux normes appropriées.
4. Pompez le système frigorifique jusqu'au vide, si possible.
5. S'il n'est pas possible de pomper jusqu'au vide, fabriquez une ramification afin que le fluide frigorigène puisse être récupéré de différentes parties du système.
6. Vérifiez que le récipient de fluide frigorigène est sur la balance avant de commencer la collecte.
7. Démarrez le dispositif de collecte et procédez à l'opération conformément aux instructions du fabricant.
8. Ne remplissez pas trop les récipients (80 % du contenu max. (volume)).
9. Ne dépassez pas la pression de fonctionnement maximale autorisée des récipients, même temporairement.
10. Lorsque les récipients ont été remplis correctement et que la procédure est terminée, fermez toutes les vannes d'arrêt de l'équipement et retirez les récipients et l'équipement de l'installation immédiatement.
11. Le fluide frigorigène collecté ne doit pas être versé dans un autre système avant d'avoir été nettoyé et vérifié.

Marquage

L'équipement doit porter l'indication selon laquelle il a été mis hors service et vidé de son fluide frigorigène. Le marquage doit être daté et signé. Vérifiez que le marquage sur l'équipement indique qu'il contient du fluide frigorigène combustible.

Collecte

Tout le fluide frigorigène doit être collecté avec précaution lorsqu'un système est vidangé, que ce soit pour entretien ou déclassement.

Le fluide frigorigène doit être exclusivement collecté dans des récipients adaptés.

Assurez-vous de disposer du nombre de récipients nécessaires pour stocker tout le volume du système. Tous les récipients à utiliser doivent être destinés à collecter le fluide frigorigène et porter sa marque (conçus spécialement pour la collecte de fluide frigorigène).

Les récipients doivent être équipés de soupapes de sécurité et de vannes d'arrêt fonctionnelles. Les récipients de collecte vides doivent être vidangés et, si possible, réfrigérés avant la collecte.

L'équipement de collecte doit fonctionner correctement et ses instructions doivent être à portée de main. L'équipement doit être adapté à la collecte de fluide frigorigène combustible.

Une balance parfaitement fonctionnelle et calibrée doit également être accessible.

Les conduits doivent être en bon état et équipés de raccords rapides anti-fuites.

Avant d'utiliser la machine de collecte, vérifiez qu'elle fonctionne correctement et qu'elle a été correctement entretenue. Les composants électriques associés doivent être scellés, afin d'éviter toute inflammation en cas de fuite de fluide frigorigène. En cas de doute, contactez le fabricant.

Renvoyez le fluide frigorigène collecté au fournisseur dans le récipient approprié, accompagné de la fiche de transfert de déchets correspondante. Ne mélangez pas les fluides frigorigènes dans les dispositifs de collecte ou les récipients.

Si l'huile doit être retirée du ou des compresseurs, assurez-vous que le dispositif affecté est vidangé à un niveau acceptable afin qu'il ne reste pas de fluide frigorigène combustible dans le lubrifiant. Les compresseurs doivent être vidangés avant d'être renvoyés au fournisseur. Seul un réchauffement électrique du boîtier du compresseur peut être utilisé pour accélérer la vidange.

Vidangez l'huile du système avec précaution.

DIVERS

Quantité maximale de fluide frigorigène : voir les caractéristiques techniques du manuel d'installation.

- Toute personne travaillant sur un circuit frigorifique ou ouvrant ce type de circuit doit disposer d'un certificat valide et à jour délivré par un organisme industriel accrédité déclarant qu'elle a toute autorité pour manipuler les fluides frigorigènes en toute sécurité, conformément aux normes communément admises dans le secteur.
- L'entretien doit être effectué conformément aux recommandations du fabricant de l'équipement uniquement.

L'entretien et les réparations nécessitant l'intervention d'une autre personne qualifiée doivent être réalisés sous la supervision d'une personne compétente en matière de manipulation de fluides frigorigènes combustibles.

L'entretien et les réparations nécessitant les compétences d'une autre personne doivent être réalisés sous la supervision d'une personne disposant de l'expertise cidessus.

Sommaire

1 - Informations importantes	4
2 - Fonctionnement del'installation	5
3 - Commande de la pompe à chaleur	6
4 - Entretien de la pompe à chaleur	6
5 - Problèmes d'inconfort	7

FR

1 - Informations importantes

Données d'installation

FR

Produit	
Numéro di série	
Date d'installation	
Installateur	

Accessoires	

Le numéro de série doit toujours être indiqué.

Certificat attestant que l'installation a été effectuée conformément aux instructions du manuel de l'installateur et aux réglementations en vigueur.

Date: _____ Signature: _____

Symboles

Explication des symboles pouvant figurer dans ce manuel.

 **REMARQUE!**
Ce symbole indique un danger pour l'utilisateur ou l'appareil.

 **ATTENTION!**
Ce symbole indique des informations importantes concernant les éléments à prendre en compte lors de l'installation.

 **ASTUCE**
Ce symbole indique des astuces pour vous permettre d'utiliser plus facilement le produit.

Numéro de série

Le numéro de série se trouve sur le panneau arrière.

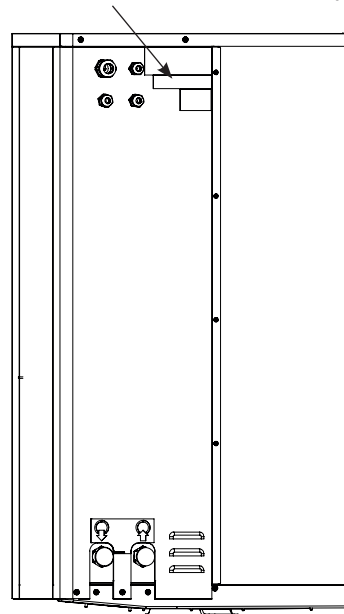

 **ATTENTION!**
Le numéro de série du produit est requis pour l'entretien et l'assistance.

2 - Fonctionnement de l'installation

Une pompe à chaleur air/eau utilise l'air extérieur pour chauffer une habitation. La transformation énergétique de l'air extérieur pour le chauffage résidentiel a lieu dans trois circuits différents.

À partir de l'air extérieur (1), de l'énergie thermique gratuite est récupérée et transportée jusqu'à la pompe à chaleur. La pompe à chaleur augmente la basse température de la chaleur récupérée jusqu'à une température élevée dans le circuit frigorifique (2). La chaleur est distribuée dans tout le bâtiment par le biais du circuit de chauffage (3).

FR

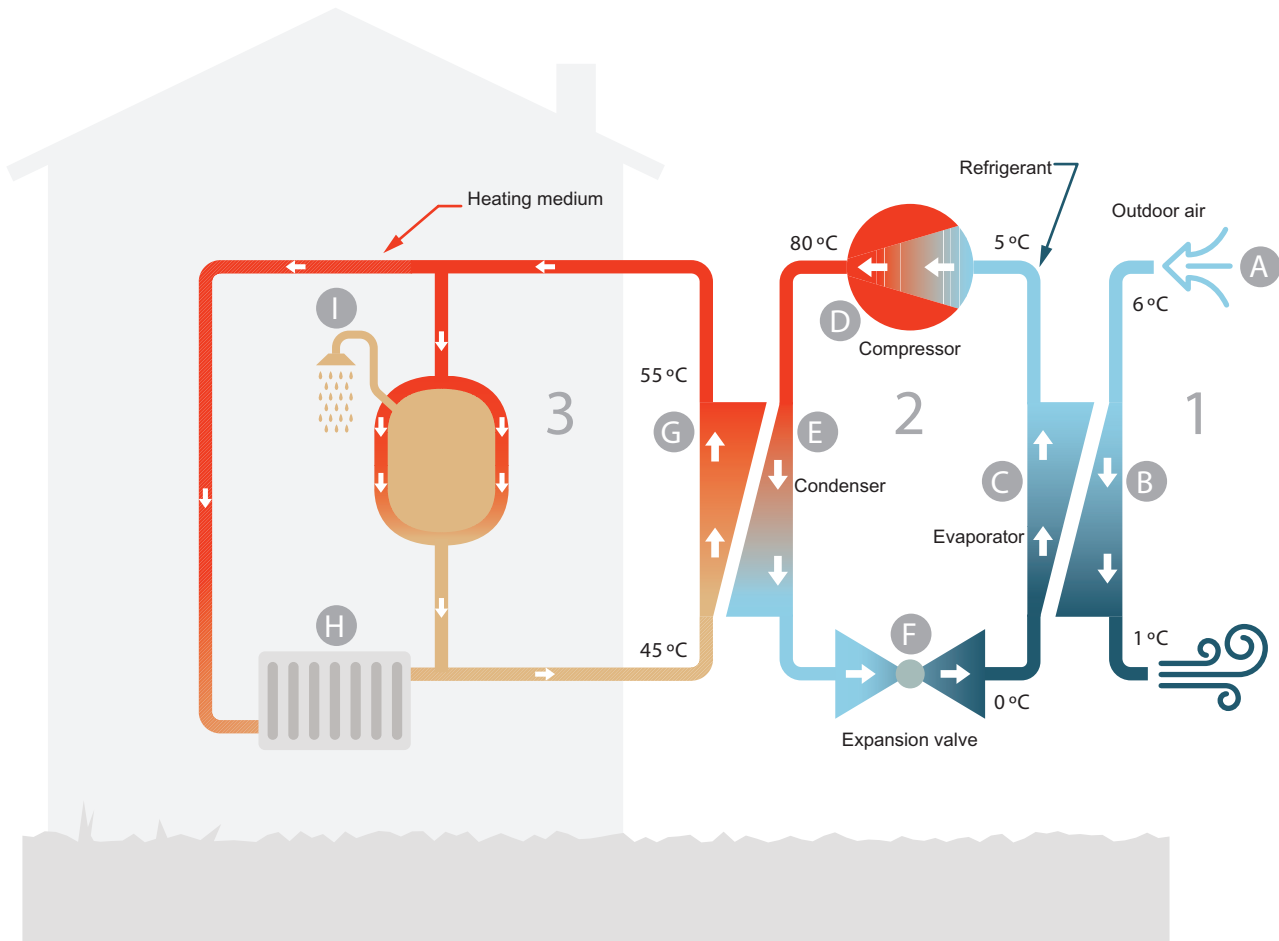

Les températures ne sont que des exemples et peuvent varier en fonction du système et de la période de l'année.

A Air extérieur

L'air extérieur est aspiré dans la pompe à chaleur.

B Le ventilateur achemine alors l'air jusqu'à l'évaporateur de la pompe à chaleur. L'air transmet ici l'énergie thermique au fluide frigorigène et la température de l'air baisse. L'air froid est ensuite envoyé à l'extérieur de la pompe à chaleur.

C Circuit frigorifique

Un gaz, appelé fluide frigorigène, circule dans un circuit fermé de la pompe à chaleur et à travers l'évaporateur. Le fluide frigorigène a un point d'ébullition très faible. Dans l'évaporateur, le fluide frigorigène reçoit de l'énergie thermique à partir de l'air extérieur et entre en ébullition.

D Le gaz produit au cours de l'ébullition est acheminé vers un compresseur à alimentation électrique. Lorsque le gaz est comprimé, la pression augmente et la température du gaz augmente sensiblement, de 0 °C à environ 80 °C.

E À partir du compresseur, le gaz est acheminé vers un échangeur thermique appelé condenseur, où il

dégage de l'énergie thermique vers le module extérieur, à la suite de quoi le gaz est refroidi et redevient liquide.

F Le fluide frigorigène, dont la pression demeure élevée, traverse un détendeur qui le ramène à sa température de départ. Le fluide frigorigène a ainsi effectué un cycle complet. Il est ensuite acheminé une nouvelle fois vers l'évaporateur et le processus se répète.

G Réseau de distribution

L'énergie thermique générée par le fluide frigorigène à l'intérieur du condensateur est récupérée par l'eau du module intérieur (appelée eau de chauffage), qui est chauffée à 55 °C (température d'alimentation).

L'eau de chauffage circule dans un système fermé et transporte l'énergie thermique de l'eau chauffée vers les serpentins de chauffage ou les radiateurs de l'habitation.

I Le serpentin intégré au module intérieur se trouve dans la partie chaudière. L'eau du serpentin chauffe l'eau chaude sanitaire.

3 - Commande de la pompe à chaleur

L'utilisateur contrôle la pompe à chaleur via le module de commande (Commande GENERA).

Pour plus d'informations, consultez le manuel correspondant.

Lors de l'installation, l'installateur procède aux réglages nécessaires au fonctionnement optimal de votre installation sur le module de commande.

FR

4 - Entretien de la pompe à chaleur

Vérifications régulières

Lorsque la pompe à chaleur est positionnée à l'extérieur, des travaux d'entretien sont nécessaires.



REMARQUE

Un entretien insuffisant peut entraîner sur la pompe à chaleur des dommages importants non couverts par la garantie.

VÉRIFICATION DES GRILLES ET DU PANNEAU INFÉRIEUR

Vérifiez régulièrement au cours de l'année que la grille n'est pas obstruée par des feuilles, de la neige ou autre.

Soyez vigilant en cas de vent fort et/ou de neige, car la grille peut se bloquer.

Vérifiez également que les trous de drainage du panneau inférieur ne sont pas obstrués par de la saleté ou des feuilles.

Vérifiez régulièrement que la condensation est correctement évacuée via le tuyau de condensation. Si nécessaire, demandez l'aide de votre installateur.

NETTOYAGE DE LA CARROSSERIE

Si nécessaire, la carrosserie peut être nettoyée à l'aide d'un chiffon humide.

Prendre garde à ne pas érafler la pompe à chaleur lors du nettoyage. Éviter de vaporiser de l'eau sur les grilles ou sur les côtés, afin qu'elle ne pénètre pas dans la pompe à chaleur.

Évitez le contact avec des agents de nettoyage alcalins.

Nettoyez toute trace de neige et de glace

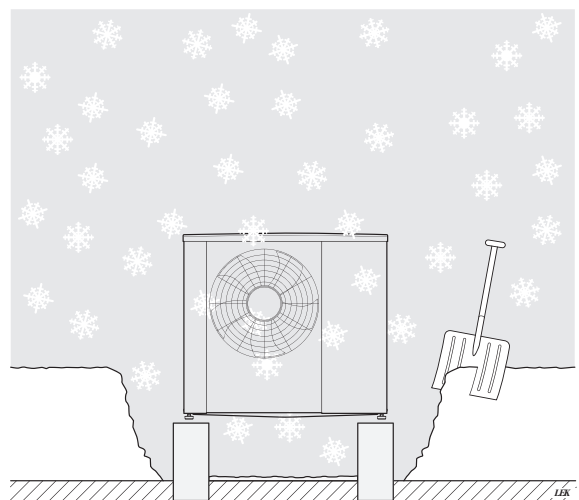
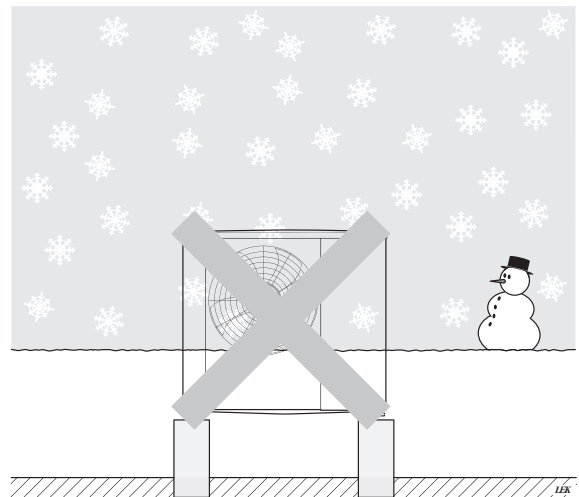

En cas de longues coupures de courant

En cas de coupures de courant prolongées, il est recommandé d'effectuer la vidange de la partie du système de chauffage situé en extérieur. Votre installateur a installé une vanne d'arrêt et de vidange pour faciliter cette tâche. Contacter votre installateur en cas de doute.

Mode silencieux

La pompe à chaleur peut être réglée en mode « silencieux », ce qui permet de réduire le niveau sonore de la pompe à chaleur. Cette fonction s'avère utile lorsque la pompe à chaleur doit être placée dans des zones sensibles en termes de bruit. La fonction doit uniquement être utilisée pendant des périodes limitées, car la pompe à chaleur risque de ne pas atteindre la puissance souhaitée.

Mise à jour du logiciel

Une mise à jour de la pompe à chaleur est effectuée automatiquement à partir du module de contrôle lorsqu'une nouvelle version du logiciel est disponible.

5 - Problèmes d'inconfort

Dans la plupart des cas, le module de commande détecte un dysfonctionnement (un dysfonctionnement peut perturber le confort) et l'indique par des alarmes et des instructions d'action sur l'écran.



REMARQUE!

Toute intervention derrière les caches fixés par des vis peut uniquement être réalisée par ou sous le contrôle d'un électricien qualifié.

Dépannage

Si aucune interférence opérationnelle n'apparaît sur l'écran, vous pouvez utiliser les suggestions suivantes:

OPÉRATIONS DE BASE

Vérifier ce qui suit:

- Tous les câbles d'alimentation de la pompe à chaleur sont connectés.
- Fusibles groupés et fusibles principaux.
- Le sectionneur de terre du bâtiment.
- Le fusible/protection automatique de la pompe à chaleur.
- Les fusibles du module de commande.
- Les limiteurs de température du module de commande.
- Que la pompe à chaleur ne présente pas de dommage externe.

EAU SOUS L'UNITÉ (QUANTITÉ IMPORTANTE)

- Installer un accessoire KVR pour évacuer la condensation de la pompe à chaleur air/eau.
- Vérifiez que l'eau s'écoule normalement du tuyau d'évacuation des condensats (KVR).

argoclima s.p.a.

Via Alfeno Varo, 35 - 25020 Alfianello - BS - Italy

Tel. +39 030 7285700

www.argoclima.com
